

Panasonic

CATALOGO GENERALE - LINEA COMMERCIALE 2026

TOTAL HVAC&R SOLUTION



PACi

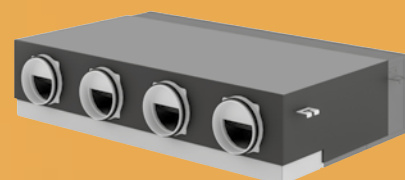

heating & cooling solutions

Panasonic environmental vision 2050

Per conseguire una “migliore qualità della vita” e assicurare la “sostenibilità ambientale a livello globale”, Panasonic produrrà più energia di quella che utilizza e la sfrutterà meglio, per una società caratterizzata da energia pulita e da uno stile di vita più confortevole.



Energia utilizzata < Energia generata

Una delle iniziative previste nell’ambito della Panasonic Environmental Vision 2050 è quella di progettare prodotti con una maggiore efficienza energetica. Nel 2018 abbiamo celebrato il 60° anniversario della nostra attività Heating & Cooling Solutions.

L’esperienza acquisita nel corso degli anni ci ha aiutato a lanciare una gamma di prodotti che favoriscono il passaggio ad una società a basse emissioni di carbonio.

Stato attuale dell’energia utilizzata e dell’energia generata

Energia utilizzata dalle attività commerciali e dai prodotti Panasonic.

10 Energia utilizzata

Energia pulita generata e/o resa disponibile dai prodotti Panasonic, ecc.

1 Energia generata

La via per realizzare la visione ambientale 2050

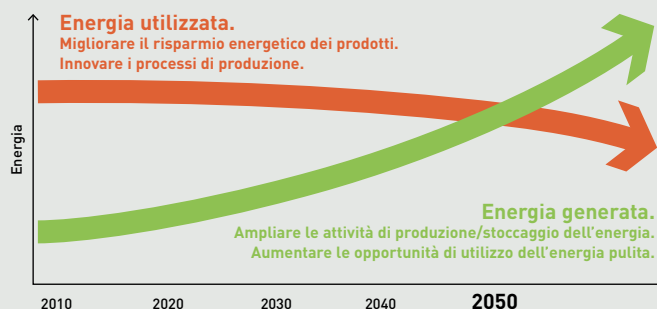

Soluzioni di riscaldamento e raffrescamento con refrigerante naturale R290

In linea con la sua visione ambientale per il 2050, Panasonic propone soluzioni di riscaldamento e raffrescamento avanzate e a basso consumo che utilizzano il refrigerante naturale R290, con un GWP di soli 0,02. Oltre a minimizzare l'impatto ambientale, questi prodotti migliorano l'efficienza energetica e il comfort nel riscaldamento e nel raffrescamento.



Aquarea Serie M e L (5 - 300 kW*).

Serie ECOi-W AQUA-G (50 - 880 kW*).

La tecnologia del refrigerante R290 è stata integrata in un'ampia gamma di soluzioni per il riscaldamento e il raffrescamento in grado di soddisfare le esigenze residenziali e commerciali. Queste soluzioni sono disponibili con potenze da 5 a 880 kW*.

* È necessario un controllo a cascata.

Il nostro contributo per una società decarbonizzata.

Il refrigerante naturale R290 ha un potenziale di riscaldamento globale (GWP) di soli 0,02* (R32:675 e R410A: 2088), che consente di ridurre le emissioni di CO₂ e l'impatto ambientale. È una soluzione alternativa ecologica per qualsiasi progetto residenziale e commerciale e offre prestazioni eccezionali, in linea con la visione di Panasonic di una società senza emissioni di carbonio e con il piano "GREEN IMPACT".

*GWP 0,02 (AR6). Sulla base del Sesto Rapporto di Valutazione adottato dal Gruppo Intergovernativo sul Cambiamento Climatico (IPCC).

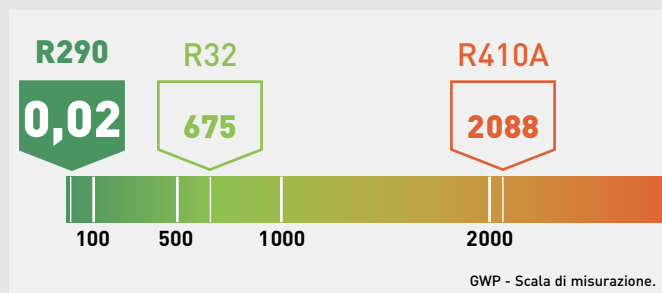

Tecnologia Panasonic leader del settore con refrigerante naturale R290.

La soluzione di riscaldamento e raffrescamento di Panasonic con refrigerante naturale R290 non è solo una "soluzione ecologica", ma offre anche prestazioni eccezionali per soddisfare le esigenze dei progetti più complessi. Una soluzione ideale con prestazioni e qualità elevate, insieme a un impatto ambientale ridotto al minimo, ne fanno un investimento vantaggioso per il futuro.



Alta temperatura di uscita dell'acqua fino a 75 °C.



Funzionamento silenzioso.

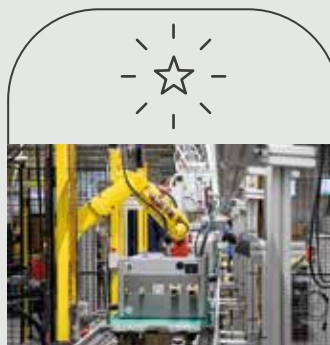

Alta qualità, prodotto in Europa.



Gamma da 5 a 110 kW, con possibilità di arrivare a 880 kW con il regolatore di cascata.

* Le specifiche variano a seconda della serie. Si prega di controllare le informazioni dettagliate su ogni pagina del prodotto.

Soluzioni complete HVAC&R basate su refrigeranti naturali

Riscald. e raffrescamento sostenibili e ad alta efficienza per i negozi di alimentari del futuro.

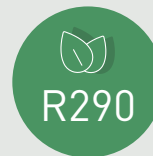
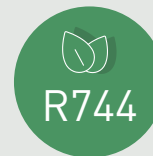

Serie iCO2RE CO₂. iCO₂RE

La refrigerazione affidabile e flessibile per banchi e celle frigorifere a medie e basse temperature.

Protezione degli alimenti e migliore qualità dell'aria grazie a nanoe™ X. Sicurezza alimentare (certificazione HACCP) e inibizione di muffe, batteri e virus. Zero manutenzione.

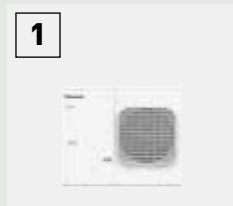

1 iCO2RE CO₂ OCU-CR Serie LT.



2 iCO2RE CO₂ OCU-CRC Serie MT/LT.

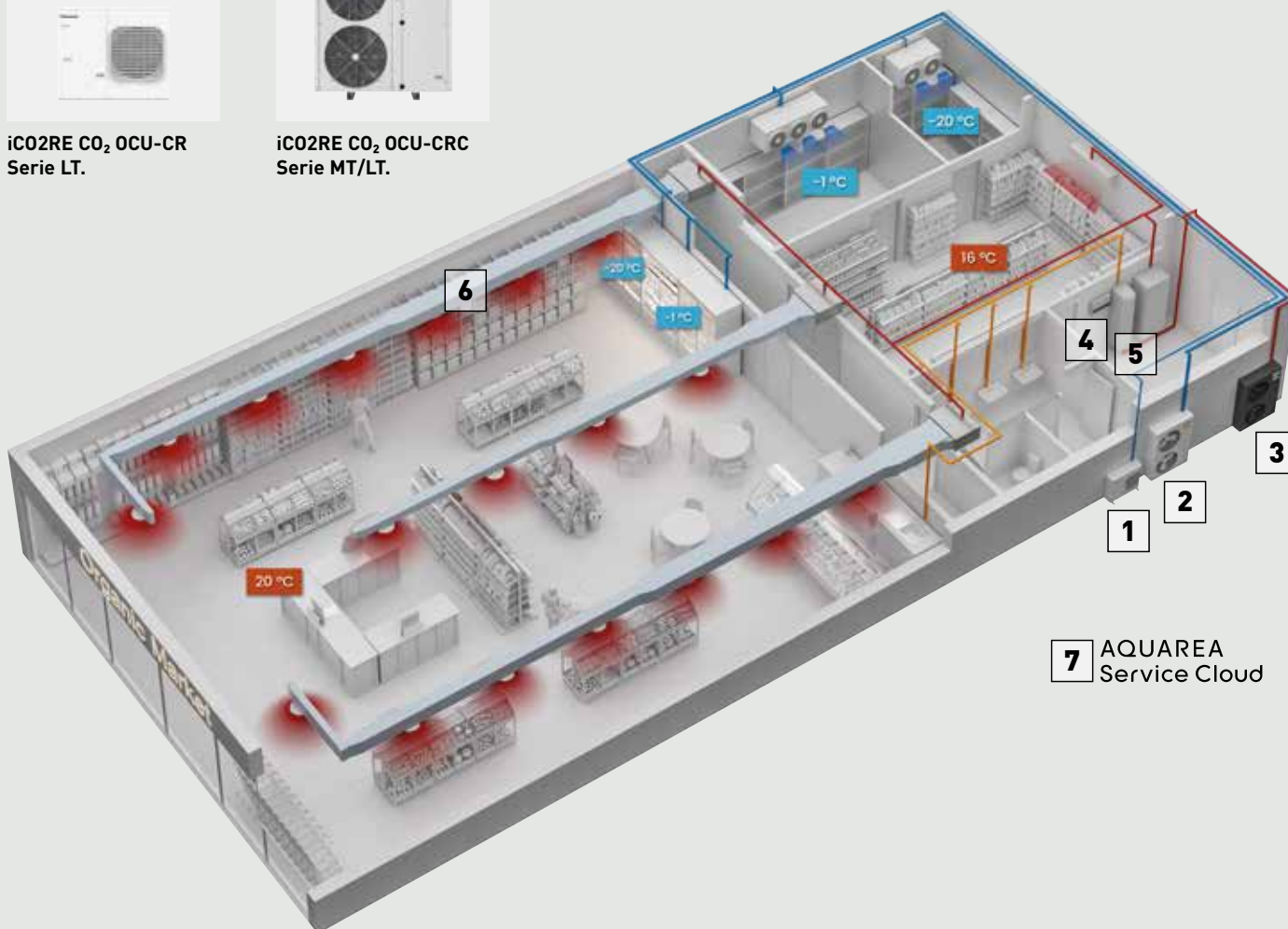

7 AQUAREA Service Cloud

Aquarea serie M.

- Classe energetica fino a A+++; comfort garantito in riscaldamento e raffrescamento fino a 300 kW
- Temperatura massima di uscita dell'acqua: 75 °C

AQUAREA

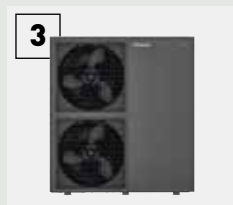

3 Big Aquarea T-CAP serie M

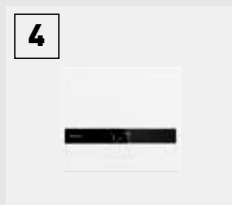

4 Modulo di controllo serie M.



5 Serbatoio ACS ad alta efficienza.



6 Unità interne idroniche canalizzate con nanoe™ X integrato.



7 Aquarea Service Cloud – monitoraggio e manutenzione da remoto.

Il vostro partner per l'assistenza e la manutenzione

Un funzionamento affidabile è essenziale per garantire il comfort, l'efficienza energetica e la lunga durata delle unità. La nostra offerta completa di assistenza e manutenzione è pensata per supportarvi durante tutto il ciclo di vita dell'impianto.



**AVVIAMENTO
AFFIDABILE**



**MANUTENZIONE
PROFESSIONALE**



**RIPARAZIONE
EFFICIENTE**



**ASSISTENZA
CLIENTI COMPLETA**



**COPERTURA DELLA
GARANZIA**

La nostra rete di assistenza europea offre un supporto rapido e professionale, in loco o da remoto, grazie a tecnici certificati e al monitoraggio IoT. Con la disponibilità di ricambi originali e strumenti avanzati garantita per un minimo di 10 anni, le prestazioni durano nel tempo.

I vantaggi di una manutenzione regolare.

Manutenzione preventiva.

Mantiene l'unità in buono stato.

Manutenzione predittiva.

Previene i guasti.

Manutenzione correttiva.

Interviene subito in caso di problemi.

1

Massima efficienza
energetica e
bollette più basse.

2

Costi operativi
ridotti evitando i
guasti imprevisti.

3

Prodotti più
duraturi grazie alle
ispezioni regolari.

4

Maggiore
affidabilità e
comfort anche
durante i periodi di
punta.

Soluzioni di manutenzione complete per utenti finali e professionisti.

**AQUAREA
Service+**

Pacchetti di manutenzione per la vostra attività.

I pacchetti Aquarea Service+* garantiscono il monitoraggio remoto e la manutenzione specializzata per un funzionamento affidabile e ininterrotto della pompa di calore.

*La disponibilità varia a seconda dei paesi.

**AQUAREA
Service Cloud**

**PS P-SMART
EDGE**

Strumenti di assistenza e manutenzione per professionisti.

Risparmiate tempo e costi con gli strumenti di controllo e manutenzione remota di Panasonic, per la configurazione del sistema, il monitoraggio, la diagnostica e gli avvisi di guasto.

Storie di successo

Panasonic è il partner che vi offre le conoscenze e l'esperienza necessarie per realizzare i vostri progetti, a livello sia nazionale che internazionale, rispettando i tempi e il budget: soluzioni non solo convenienti a livello di costi, ma anche efficienti, ecologiche, facili da usare, affidabili e innovative.



Arctic Treehouse Hotel.
Rovaniemi, Lapponia, Finlandia.
Power Heat Multi.

Il sistema multiplo per climi estremamente rigidi è stato installato nell'accogliente Arctic Glasshouse, per garantire il comfort e la qualità dell'aria nel salotto e nelle due stanze da letto anche nei giorni più freddi.



Abitazione indipendente.
Höllviken, Svezia.
Aquarea con refrigerante naturale R290.

La serie L di Aquarea con R290 ha sostituito il vecchio sistema di riscaldamento, garantendo un'ambiente confortevole nelle stagioni fredde e riducendo i costi energetici. Essendo collegata all'Aquarea Service Cloud, la pompa di calore può essere monitorata a distanza da una ditta di assistenza.



Macelleria Weinbuch.
Punto vendita - Ristorante.
Öpfingen, Germania.
VRF, residenziale e refrigerazione.

Le celle frigorifere per la produzione della carne sono dotate di unità motocondensanti Panasonic CO₂, mentre per il raffrescamento e parte del riscaldamento di aree come il bistrot, la struttura produttiva e le stazioni drive-in si utilizzano i sistemi ECOi EX.



Sito produttivo delle pompe di calore aria-acqua Panasonic.
Pilsen, Repubblica Ceca.
VRF, unità rooftop e chiller.

Un progetto che combina le serie ad alta efficienza ECOi EX, ECOi-RT ed ECOi-W, collegamenti alle unità di trattamento dell'aria e unità interne idroniche con potenza fino a 4.800 kW per riscaldare e raffrescare le aree di produzione, collaudo e amministrazione con la massima affidabilità e flessibilità.

Panasonic è una realtà globale in grado di offrire risorse finanziarie, logistiche e tecniche a livello europeo per sviluppare soluzioni complete e versatili sia su scala nazionale che internazionale: il risultato è un'implementazione tempestiva e attenta al budget.



Passivhaus a Miño.
Casa passiva residenziale.
Miño, Spagna.
Aquarea.



Pervalkos Jūra.
Residenziale.
Pervalka, Lituania.
Aquarea.



Cross Light House.
Edificio residenziale.
Mulazzano, Italia.
PACi e nanoe™ X.



Varna Wave.
Edificio residenziale.
Varna, Bulgaria.
Aquarea e app Panasonic Comfort Cloud.



Gutenfels.
Hotel.
Kaub, Germania.
Aquarea e app Panasonic Comfort Cloud.



Maison Tirel Guerin.
Hotel - Ristorante.
Saint Méloir-des-Ondes, Francia.
Mini ECOi.



South Lodge.
Hotel e spa di lusso a 5 stelle.
West Sussex, Regno Unito.
PACi, comando e nanoe™ X.



Gurewicz Spa Resort.
Hotel - Ristorante - Spa.
Otwock, Polonia.
PACi, VRF e comando.



Hotel Moxy Oriente.
Hotel.
Lisbona, Portogallo.
PACi, VRF e comando.



Thon Hotel Harstad.
Hotel.
Harstad, Norvegia.
PACi, VRF e refrigerazione.



AirHop.
Parco ricreativo al coperto.
Gloucester, Regno Unito.
PACi e Jet Air Stream.



Cédrus Liget ungherese. Una struttura complessa che comprende appartamenti, uffici e attività commerciali. Szeged, Ungheria.
ECOi-W, ECOi ed ERV.



Belfast Grand Opera House.
Edificio pubblico.
Belfast, Regno Unito.
PACi, VRF e comando.



Amandiers.
Complesso sportivo.
Carrières-sur-Seine, Francia.
ECOi-W.



Scuola pubblica.
Białystok, Polonia.
ECOi-W AQUA-G BLUE.



Stemcell Technologies.
Azienda globale di biotecnologie.
Saint-Egrève, Francia.
Refrigerazione.

Il desiderio di creare cose di valore

"In qualità di industriali abbiamo la responsabilità di dedicarci al progresso e allo sviluppo della società e al benessere delle persone attraverso le nostre attività commerciali, migliorando così la qualità della vita in tutto il mondo."

Obiettivo gestionale di base di Panasonic Corporation, formulato nel 1929 dal fondatore dell'azienda, Konosuke Matsushita.



1958
Lancio del primo condizionatore d'aria per uso residenziale.

1975
Panasonic diventa uno dei primi produttori giapponesi di climatizzatori in Europa.

1985
Introduzione del primo condizionatore VRF con pompa di calore a gas (GHP).

2008
Il primo condizionatore d'aria al mondo dotato di nanoe™.

2015
Unità motocondensanti CO₂ in Europa. La soluzione ideale per supermercati, negozi e stazioni di servizio.

1971
Inizia la produzione di chiller ad assorbimento.

1982
Panasonic lancia in Giappone la prima pompa di calore aria-acqua ad alta efficienza.

1989
Introduzione del primo sistema VRF a 3 tubi per il riscaldamento/raffrescamento simultaneo al mondo.

2010
Nuovo sistema Aquarea. Panasonic presenta in Europa Aquarea, un nuovo sistema innovativo a basso consumo energetico.

2012
Nuove unità GHP Panasonic. I sistemi VRF a gas sono ideali per i progetti che prevedono limitazioni di potenza.

2016
Nuovi sistemi VRF ECOi EX con straordinarie prestazioni di risparmio energetico.



Dare nuova vita al futuro con l'aria

I tempi che stiamo vivendo ci pongono di fronte a sfide eccezionali.

Se il mondo vuole guardare al futuro con fiducia deve essere in grado di far fronte alle gravi minacce di nuove pandemie globali e del degrado ambientale. Deve trovare soluzioni piccole e grandi per ridurre gli stress che influiscono sulla salute delle persone e sulla stabilità delle comunità.

In Panasonic sfruttiamo il potere dell'aria per creare cambiamenti positivi.

Aria che fa bene al corpo e alla mente.

Aria che energizza i luoghi in cui ci si riunisce per lavorare e interagire.

Aria che riduce il nostro impatto sulla Terra.

Con alle spalle oltre un secolo di ricerca e di esperienza, usiamo l'aria per offrire un futuro pieno di speranza e sostenibile per tutti.



2018
Il primo sistema ibrido con VRF e GHP in Europa.
—
Inaugurazione della linea di produzione di pompe di calore in Repubblica Ceca.

2020
Tecnologia nanoe™ X con i benefici dei radicali ossidrilici. Migliorare la protezione 24 ore su 24, 7 giorni su 7. La tecnologia nanoe™ X integrata è stata estesa alle soluzioni commerciali.

2022
ECOi-W R32 è la nuova gamma di chiller a basso GWP adatta a diverse applicazioni commerciali e industriali.

2024
ECOi-W AQUA-G BLUE. Pompe di calore reversibili aria-acqua. Alimentate con refrigerante naturale R290.
—
Collaborazione con partner chiave.

2026
Introduzione in Europa delle gamme iCO2RE e iCOOL per la refrigerazione commerciale.

2019
Panasonic introduce una nuova serie di chiller, denominata ECOi-W.

2021
Mini VRF R32, fino a 10 pompe di calore. Eccezionale efficienza in un corpo compatto.
—
Manutenzione A2W.

2023
Pompe di calore Aquarea con refrigerante naturale R290.
—
La prima fabbrica in Europa per i prodotti idronici.

2025
Pompe di calore Aquarea + tado°, la soluzione integrata per il massimo comfort e risparmio energetico.
—
La prima fabbrica dedicata alla refrigerazione commerciale a Wroctaw, in Polonia.

Sguardo al futuro



Portare l'equilibrio della natura dentro casa



Tecnologia nanoe™ X con i benefici dei radicali ossidrilici.

Nel mondo d'oggi in cui siamo tutti più attenti alla salute, ci preoccupiamo di fare attività fisica, facciamo attenzione a ciò che mangiamo e tocchiamo, ma ci preoccupiamo anche di cosa respiriamo e per questo possiamo affidarci alla tecnologia che consente di portare aria buona dall'esterno ai locali interni.



Più di 100 milioni di dispositivi nanoe™ e nanoe™ X venduti in tutto il mondo*

* A partire da luglio 2024, i risultati comprendono tutti i prodotti con dispositivi nanoe™ e nanoe™ X, anche per riscaldamento e raffreddamento.



Abbondanti in natura, i radicali ossidrilici (noti anche come radicali OH-) hanno la capacità di inibire alcuni tipi di virus e batteri così da migliorare e deodorare l'aria. La tecnologia nanoe™ X può portare questi incredibili benefici negli spazi in cui viviamo, agendo su arredi e mobili per creare un ambiente più pulito e gradevole a casa come in ufficio, in hotel, nei negozi o al ristorante.

Un processo naturale

I radicali ossidrilici sono molecole instabili che tendono a reagire e catturare altri elementi, come l'idrogeno. Grazie a questa reazione, hanno il potere di inibire la crescita di agenti inquinanti come batteri, virus, muffe e cattivi odori, disgregandoli e neutralizzandone gli effetti sgradevoli. Questo processo, che avviene in modo naturale, offre molti benefici per la qualità degli ambienti interni.



Radicali ossidrilici in natura.

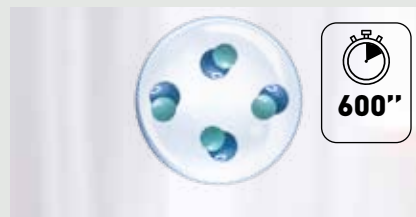

Radicali ossidrilici contenuti in acqua.

Creando radicali ossidrilici contenuti nell'acqua, la tecnologia nanoe™ X ne potenzia notevolmente l'efficacia: la loro durata passa da meno di un secondo (in natura) a più di 10 minuti, permettendo a nanoe™ X di diffonderli facilmente nella stanza.

La tecnologia nanoe™ X di Panasonic fa un ulteriore passo avanti e porta i radicali ossidrilici, veri sanificanti naturali, nelle abitazioni per contribuire a creare un ambiente più salubre

Grazie alle proprietà delle particelle nanoe™ X, è possibile inibire diversi tipi di inquinanti, come alcuni tipi di batteri, virus, muffe, allergeni, pollini e alcune sostanze pericolose.

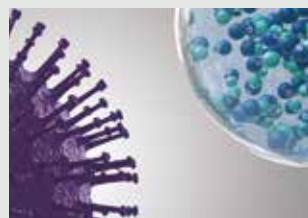

1 | nanoe™ X raggiunge efficacemente gli inquinanti.

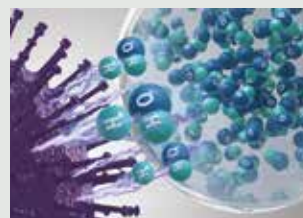

2 | I radicali ossidrilici denaturano le proteine degli inquinanti.



3 | L'attività degli inquinanti è inibita.

I benefici della natura per il benessere sono ben noti, ma conoscete il potere dei radicali ossidrilici?

Cosa rende unica la tecnologia nanoe™ X?

I radicali ossidrilici inibiscono gli agenti inquinanti e alcuni tipi di virus e batteri, per pulire e deodorare. Questa tecnologia avanzata consente di trattare anche i tessuti a trama fitta: è una soluzione che contrasta le sostanze pericolose su tende, tappeti e imbottiture, oltre che sulle superfici dure e, naturalmente, nell'aria che respiriamo.



Efficace su tessuti e superfici.

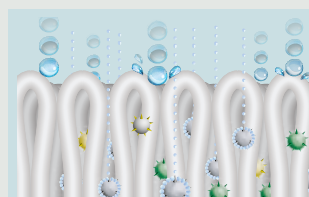

1 | A un miliardesimo di metro, le particelle nanoe™ X sono molto più piccole del vapore e possono penetrare in profondità nei tessuti e deodorarli.

Maggiore durata di vita.



2 | Contenute in minuscole particelle di acqua, le nanoe™ X hanno una durata di vita più lunga, circa 600 secondi, e possono diffondersi più facilmente nella stanza.

Quantità enorme.



3 | Il Generatore nanoe™ X Mark 3 produce 48 trilioni di radicali ossidrilici al secondo. Le maggiori quantità di radicali ossidrilici contenute nelle nanoe™ X portano a prestazioni più elevate nell'inibizione degli inquinanti.

Senza manutenzione.



L'immagine mostra il Generatore nanoe™ X Mark 3.

4 | Non è necessaria alcuna manutenzione o sostituzione. nanoe™ X è una soluzione senza filtro che non richiede manutenzione, poiché il suo elettrodo di atomizzazione è avvolto dall'acqua durante il processo di generazione ed è realizzato in Titanio.

I 7 benefici di nanoe™ X – La tecnologia esclusiva di Panasonic

Deodora



Odori

Inibisce 5 tipi di inquinanti



Batteri e virus



Muffa



Allergeni



Polline



Sostanze pericolose

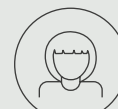

Pelle e capelli

* Per ulteriori informazioni e dati di convalida, consultare il sito <https://aircon.panasonic.eu>.

Il primo dispositivo nanoe™ è stato sviluppato da Panasonic nel 2003

Il generatore nanoe™ X Mark 3, l'ultimo di una gamma in continua evoluzione, dispone della più alta quantità di radicali ossidrilici nella storia di questa tecnologia (48 trilioni di radicali ossidrilici al secondo, 100 volte in più del nanoe™ tradizionale). I radicali ossidrilici sono la vera chiave dell'efficacia del sistema, quindi il loro aumento garantisce prestazioni ancora più elevate.

Generatore: nanoe™	Generatore: nanoe™ X		
2003	Mark 1 - 2016	Mark 2 - 2019	Mark 3 - 2022
480 miliardi di radicali ossidrilici/sec	4,8 trilioni di radicali ossidrilici/sec	9,6 trilioni di radicali ossidrilici/sec	48 trilioni di radicali ossidrilici/sec
Struttura delle particelle ionizzate Radicali ossidrilici	x10 volte	x20 volte	x100 volte

nanoe™ X, una tecnologia testata presso laboratori indipendenti su scala mondiale.

L'efficacia della tecnologia nanoe™ X è stata testata da laboratori di terze parti in diversi Paesi quali Germania, Francia, Danimarca, Giappone e Cina.



Le prestazioni di nanoe™ X variano a seconda delle dimensioni dei locali, delle condizioni interne e dell'utilizzo e potrebbero essere necessarie diverse ore per ottenere il pieno effetto. nanoe™ X non è un dispositivo medico. È necessario seguire le norme locali sulla progettazione edilizia e i principi della legislazione sanitaria nazionale. Risultati di test condotti in condizioni controllate di laboratorio. Le prestazioni di nanoe™ X potrebbero differire nei normali spazi abitativi.

<p>Pompa di calore Panasonic con tecnologia nanoe™ X testata contro il SARS-CoV-2</p>	<p>Virus SARS-CoV-2: inibito al 91,4%. Test condotto da TEXCELL (Francia), utilizzando una garza saturata di soluzione virale SARS-CoV-2 esposta alla pompa di calore Panasonic con nanoe™ X in un ambiente di 6,7 m³ per 8 ore. Rapporto di prova: 1140-01 C3. Le prestazioni di nanoe™ X potrebbero differire nei normali spazi abitativi.</p>
--	--

	Elementi testati	Generatore	Risultati	Capacità	Tempo	Laboratorio prova	N. Rapporto	
Via aerea	Virus	Influenza (H1N1)	Mark 2	98,3% inibito	30 m³	1,5/h	China Electronic Product Reliability and Environmental Testing Research Institute	J2003WT8888-00889
		Batteriofago ΦX174	Mark 1	99,2% inibito	Circa 25 m³	6/h	Kitasato Research Center for Environmental Science	24_0300_1
	Batteri	Staphylococcus aureus	Mark 1	99,7% inibito	Circa 25 m³	4/h	Kitasato Research Center for Environmental Science	24_0301_1
A contatto con le superfici	Virus	SARS-CoV-2	Mark 1	91,4% inibito	6,7 m³	8/h	Texcell (Francia)	1140-01 C3
		SARS-CoV-2	Mark 1	99,9% inibito	45 L	2/h	Texcell (Francia)	1140-01 A1
		Batteriofago ΦX174	Mark 1	99,8% inibito	Circa 25 m³	8/h	Japan Food Research Laboratories	13001265005-01
		Virus della leucemia murina xenotropa	Mark 1	99,999% inibito	45 L	6/h	Charles River Biopharmaceutical Services GmbH	—
		Virus Coxsackie (CA16)	Mark 2	99,9% inibito	30 m³	4/h	China Electronic Product Reliability and Environmental Testing Research Institute	J2002WT8888-00439
		Batteriofago	Mark 3	98,81% inibito	Circa 139,3 m³	4/h	SGS Inc	SHES210901902584
		Virus fago MS2	Mark 3	99,99% inibito	Circa 25 m³	2/h	Shokukanken, Inc.	227131N
	Batteri	Staphylococcus aureus	Mark 1	99,9% inibito	20 m³	8/h	Danish Technological Institute	868988
	Polline	Polline di cedro	Mark 3	99% inibito	Circa 24 m³	12/h	Panasonic Product Analysis Center	H21YA017-1
		Polline di Ambrosia	Mark 1	99,4% inibito	20 m³	8/h	Danish Technological Institute	868988
	Odori	Odore di fumo di sigaretta	Mark 1	Intensità dell'odore ridotta di 2,4 livelli	Circa 23 m³	0,2/h	Panasonic Product Analysis Center	4AA33-160615-N04
Mark 3			Intensità dell'odore ridotta di 1,7 livelli	Circa 139,3 m³	0,5/h	SGS Inc	SHES210901902478	

Conformità a VDI 6022 e HACCP

Il sistema è certificato secondo la norma VDI 6022, soddisfa uno degli standard igienici più severi del mercato per i sistemi HVAC ed è in linea con le pratiche di sicurezza alimentare basate sul protocollo HACCP.

 <p>VDI 6022 - Parte 5¹⁾ Certificazione.</p> <p>Evitare l'esposizione ad allergeni. Inibisce un'ampia gamma di batteri nocivi, virus, muffe, pollini e allergeni.</p>	 <p>VDI 6022 - Parte 1¹⁾ e 1.2²⁾ Certificazione.</p> <p>Ventilazione e qualità dell'aria interna. La tecnologia Panasonic nanoe™ X migliora la qualità dell'aria interna.</p>	 <p>Certificazione HACCP di sicurezza alimentare³⁾ - Il primo produttore di HVAC in Europa.</p>
<p>1) Certificazione valida solo per il generatore nanoe™ Mark 3. 2) Certificazione valida solo per il generatore nanoe™ X Mark 2 e Mark 3. 3) Valida per le unità interne PACi NX ed ECOi dotate di generatore nanoe™ X Mark 3.</p>		

Generatore Mark 3: efficace anche in grandi spazi

Inibisce i virus.

Un condizionatore d'aria dotato di generatore nanoe™ X Mark 3 inibisce l'attività dei virus batteriofagi del 98,81% in 4 ore¹⁾.

Ambiente di prova.

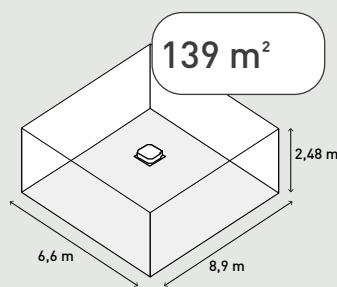

Risultato della prova (batteriofagi).

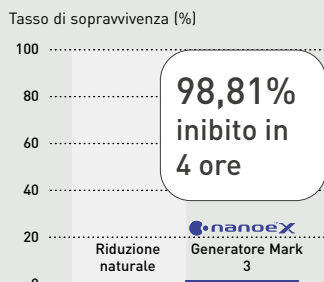

Inibisce il polline.

Risultato del generatore nanoe™ X Mark 3.

Inibisce il polline in 1/4 del tempo rispetto al generatore Mark 2²⁾.

Confronto del tempo necessario per inibire il 99% del polline di cedro³⁾.

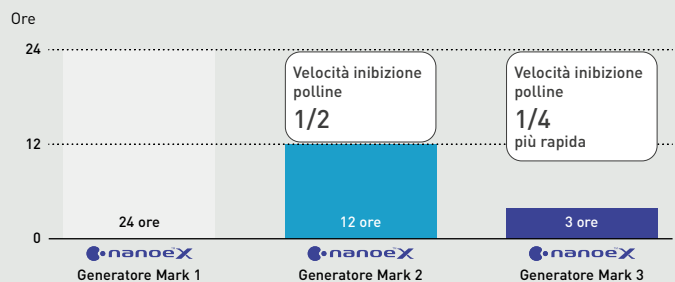

1) Laboratorio di prova: SGS Inc / Oggetto della prova: batteriofagi aderiti / Volume di prova: ambiente di circa 139 m³ (6,6 x 8,9 x 2,48 m). Risultato della prova: inibito il 98,81% in 4 ore. Rapporto di prova n.: SHES210901902583. 2) Effetto dopo 3 ore in uno spazio di prova di circa 24 m³. Le cifre non provengono da una prova svolta in un ambiente operativo reale. 3) Generatore nanoe™ X Mark 1: [Laboratorio di prova] Panasonic Product Analysis Center [Metodo di prova] Metodo ELISA di misurazione degli allergeni che aderiscono al tessuto in un ambiente di prova (circa 24 m³) [Metodo di inibizione] Rilascio di nanoe™ [Obiettivo] Allergene aderito (polline di cedro) [Risultato della prova] Inibizione del 99% o più in 24 ore (4AA33-151001-F01). Generatore nanoe™ X Mark 2: [Laboratorio di prova] Panasonic Product Analysis Center [Metodo di prova] Metodo ELISA di misurazione degli allergeni che aderiscono al tessuto in un ambiente di prova (circa 24 m³) [Metodo di inibizione] Rilascio di nanoe™ [Obiettivo] Allergene aderito (polline di cedro) [Risultato della prova] Inibizione del 99% o più in 12 ore confermata (L19YA009). Generatore nanoe™ X Mark 3: [Laboratorio di prova] Panasonic Product Analysis Center [Metodo di prova] Metodo ELISA di misurazione degli allergeni che aderiscono al tessuto in un ambiente di prova (circa 24 m³) [Metodo di inibizione] Rilascio di nanoe™ [Obiettivo] Allergene aderito (polline di cedro) [Risultato della prova] Inibizione del 99% o più in 3 ore (H21YA017-1).

Dove troviamo la tecnologia nanoe™ X?

Dal 2003, la tecnologia nanoe™ è entrata a far parte della vita quotidiana delle persone, in Giappone e non solo. È utilizzata per la pulizia dell'aria e delle superfici in diversi contesti: all'interno di treni, ascensori, automobili ed elettrodomestici, nella cura della persona e, naturalmente, nella climatizzazione.

Panasonic Heating & Cooling Solutions sta integrando nanoe™ in un'ampia gamma di dispositivi per applicazioni residenziali e commerciali. È una soluzione che non richiede filtri o manutenzione, quindi funziona indipendentemente dal riscaldamento o dal raffrescamento.



Abitazioni



Negozi



Palestre



Hotel



Uffici



Ambulatori



Ristoranti



Ospedali

Migliora la qualità dell'aria nelle abitazioni e negli edifici pubblici come uffici, ospedali, strutture sanitarie, hotel, e molto altro.

Panasonic Heating & Cooling Solutions sta incorporando la tecnologia nanoe™ in una vasta gamma di prodotti

Uso residenziale.

Generatore nanoe™ X Mark 3 integrato.



Etherea da parete.
CS-XZ**CKEW-H.
4 opzioni di potenza: 2,0 - 4,2 kW.
CS-XZ**CKEW.
4 opzioni di potenza: 2,0 - 5,0 kW.
CS-(M)Z**CKE(W).
7 opzioni di potenza: 1,6 - 7,1 kW.

Generatore nanoe™ X Mark 2 integrato.



TZ da parete super-compatta.
CS-(M)TZ**CKE(W).
8 opzioni di potenza: 1,6 - 7,1 kW.

Generatore nanoe™ X Mark 3 integrato.



Console a pavimento.
CS-Z**CFEAW.
4 opzioni di potenza: 2,0 - 5,0 kW.



RAC Solo.
P-MO***6IC5A-E.
4 opzioni di potenza: 1,7 - 3,0 kW.

Generatore nanoe™ X Mark 2 integrato.



Unità canalizzata Aquarea EcoFlex.
S-71WF3E.

Uso commerciale.

PACi NX. Generatore nanoe™ X Mark 3 integrato.

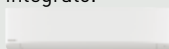

Unità a parete - PK4.
S-****PK4E.
5 opzioni di potenza: 3,6 - 10,0 kW.



Unità canalizzata ad alta pressione statica.
S-****PE4E.
2 opzioni di potenza: 20,0 e 25,0 kW.

PACi NX. Generatore nanoe™ X Mark 2 integrato.



Cassetta a 4 vie 60x60 - PY3.
S-***PY3E.
4 opzioni di potenza: 2,5 - 6,0 kW.



Unità a soffitto - PT3.
S-****PT3E.
7 opzioni di potenza: 3,6 - 14,0 kW.



Unità canalizzata flessibile - PF3.
S-****PF3E.
7 opzioni di potenza: 3,6 - 14,0 kW.

PACi NX. Generatore nanoe™ X Mark 1 integrato.



Cassetta a 4 vie 90x90 - PU3.
S-****PU3E.
7 opzioni di potenza: 3,6 - 14,0 kW.

Smart Fan Coils Flex Air. Generatore nanoe™ X Mark 3 integrato.

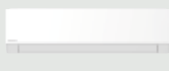

Unità interna idronica a parete - FK1.
S-**FK1E.
6 opzioni di potenza: 1,9 - 5,2 kW.



Unità canalizzata a media pressione statica - FF1.
S-**FF1E.
7 opzioni di potenza: 2,3 - 9,3 kW.

VRF. Generatore nanoe™ X Mark 3 integrato.

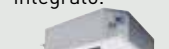

Cassetta a 4 vie 90x90 tipo U2.
S-***MU2E5C.
11 opzioni di potenza: 2,2 - 16,0 kW.



Cassetta a 4 vie 60x60 tipo Y3.
S-**MY3EB.
6 opzioni di potenza: 1,5 - 5,6 kW.



Unità canalizzata flessibile tipo F3.
S-***MF3E5D.
12 opzioni di potenza: 1,5 - 16,0 kW.



Unità canalizzata tipo M2.
S-**MM2EB.
7 opzioni di potenza: 1,0 - 5,6 kW.

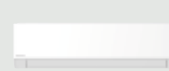

Unità a parete tipo K3.
S-***MK3E.
8 opzioni di potenza: 1,5 - 10,6 kW.



Unità a pavimento tipo P2.
S-**MP2E5.
6 opzioni di potenza: 2,2 - 7,3 kW.



Unità a pavimento a scomparsa tipo R2.
S-**MR2E5.
6 opzioni di potenza: 2,2 - 7,3 kW.

VRF. Generatore nanoe™ X Mark 1 integrato.



Console a pavimento tipo G1.
S-**MG1E5N.
5 opzioni di potenza: 2,2 - 5,6 kW.

Ventilazione. Generatore nanoe™ X Mark 1 integrato.



Air-e a soffitto.
FV-15CSD1G.
1 opzione di potenza.

nanoe™ X: per una migliore qualità dell'aria 24 ore su 24, 7 giorni su 7

100% Panasonic, il DNA dell'artigianato giapponese

Il nostro impegno ad offrire prodotti di qualità eccellenti passa attraverso l'applicazione di tecnologie avanzate che migliorano veramente la qualità della vita.

Panasonic porta avanti la tradizione giapponese sul controllo della qualità a livello globale senza compromessi, sviluppando e producendo prodotti eccellenti e consegnandoli ai clienti di tutto il mondo.

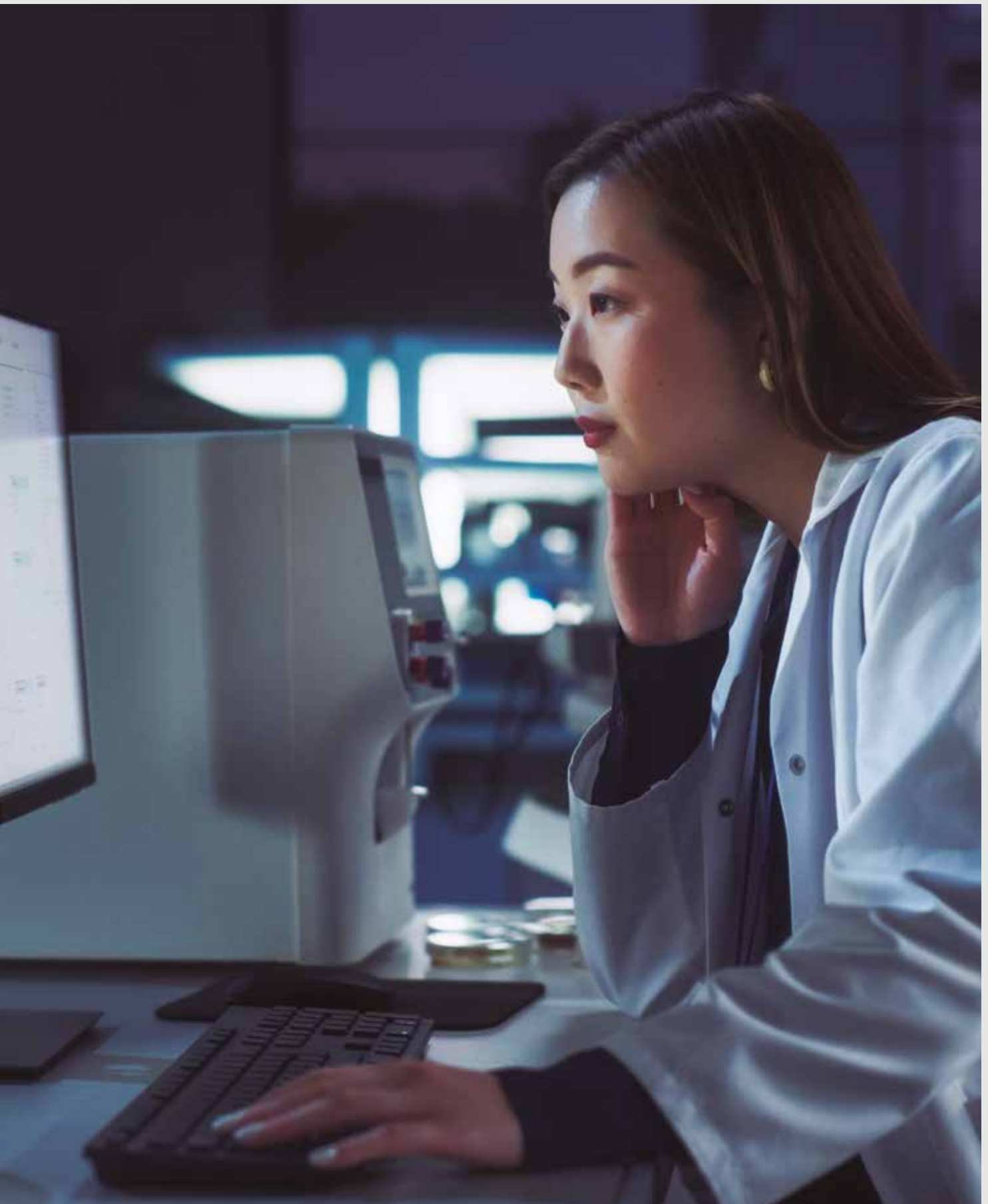

Noi di Panasonic crediamo che il miglior condizionatore d'aria sia quello che lavora in modo silenzioso ed efficace, riducendo al minimo l'impatto sull'ambiente.

Chi utilizza i nostri prodotti può contare su lunghi anni di prestazioni di alta qualità senza dover ricorrere a un'assistenza costante. Nell'ambito del nostro rigoroso processo di progettazione e sviluppo, i condizionatori d'aria Panasonic sono sottoposti a una serie di test rigorosi per garantirne l'efficacia e l'affidabilità a lungo termine. I test di durata, impermeabilità, resistenza agli urti e rumorosità sono condotti sui componenti o sui prodotti finiti stessi. Grazie a tutti questi sforzi, i condizionatori Panasonic soddisfano gli standard e le normative industriali in tutti i Paesi in cui vengono venduti.

Qualità standard internazionale

Per mantenere la reputazione dell'azienda in tutto il mondo, Panasonic si impegna costantemente a offrire qualità con un bassissimo impatto ambientale.



Componenti affidabili che soddisfano o superano gli standard industriali.

In ogni Paese in cui vengono venduti, i condizionatori Panasonic rispettano tutti gli standard e le normative industriali vigenti. Inoltre, Panasonic esegue test rigorosi per garantire l'affidabilità di componenti e materiali. La resistenza del materiale in resina utilizzato per il ventilatore a elica è attestata ad esempio tramite prova di trazione.



Conformità alle restrizioni sulle sostanze RoHS / REACH.

I prodotti Panasonic e i materiali utilizzati aderiscono rigorosamente ai requisiti di conformità previsti dalle restrizioni sulle sostanze chimiche definite dalla direttiva RoHS o REACH. Durante lo sviluppo e la produzione dei componenti, vengono condotte ispezioni rigorose su oltre 100 materiali per garantire l'assenza di sostanze pericolose.



Processo di produzione sofisticato.

Le linee di produzione di condizionatori d'aria Panasonic utilizzano tecnologie di automazione di fabbrica all'avanguardia per garantire che i prodotti siano fabbricati con un'elevata attenzione alla qualità, soddisfacendo le aspettative di affidabilità e fiducia.

Durata

In Panasonic conosciamo l'importanza di una lunga vita utile con una manutenzione minima. Ecco perché sottoponiamo i nostri condizionatori a un'ampia gamma di rigorose prove di durata.



Prova di durata a lungo termine.

Per garantire la durata e il funzionamento stabile per molti anni, conduciamo un test di funzionamento continuo a lungo termine in condizioni molto più severe delle condizioni operative reali.



Prova di affidabilità del compressore.

Dopo la prova in funzionamento continuo, rimuoviamo il compressore da un'unità esterna selezionata, lo smontiamo e ne esaminiamo i meccanismi e le parti interne per individuare eventuali guasti. Ciò contribuisce a garantire prestazioni affidabili a lungo termine in condizioni difficili.



Prova di impermeabilità.

L'unità, soggetta a pioggia e vento, è conforme alle specifiche di impermeabilità IPX4. Le sezioni di contatto dei circuiti stampati sono rivestite di resina per evitare effetti negativi causati dall'esposizione all'acqua (evento improbabile).

Un marchio di climatizzazione affidabile a livello mondiale

Panasonic - leader nel settore del riscaldamento e del raffrescamento. Con oltre 65 anni di esperienza e vendite in più di 120 paesi nel mondo, Panasonic è uno dei maggiori leader nel settore del riscaldamento e del raffrescamento. Con una rete diversificata di impianti di produzione e di ricerca e sviluppo, Panasonic offre prodotti innovativi che incorporano tecnologie all'avanguardia e che definiscono lo standard dei condizionatori d'aria in tutto il mondo.



Da, per e con l'Europa.

Centri R&S Panasonic in Europa.

I centri europei di ricerca e sviluppo di Panasonic in Germania e in Italia sono focalizzati sullo sviluppo di tecnologie per soluzioni future intelligenti ed ecologiche.

I nostri stabilimenti europei.

Nel 2018, Panasonic ha iniziato a produrre pompe di calore aria-acqua nel suo stabilimento di Pilsen, in Repubblica Ceca. Nel 2023 la produzione è stata ampliata per includere chiller e pompe di calore aria-acqua e acqua-acqua, unità idroniche interne, pompe di calore acqua-aria e unità rooftop negli stabilimenti Panasonic in Italia e Francia. Inoltre, il nuovo stabilimento di Panasonic in Polonia dedicato alla refrigerazione rafforza ulteriormente il suo impegno sul mercato europeo. Grazie a una combinazione di team altamente qualificati e di un'automazione avanzata della produzione, Panasonic è in grado di soddisfare la crescente domanda europea mantenendo standard di qualità eccellenti.

Un'organizzazione con oltre 50 anni di esperienza in Europa.

In Panasonic sappiamo che il meglio deve ancora venire. Ecco perché le nostre soluzioni per la climatizzazione e le pompe di calore vengono costantemente aggiornate. Panasonic si impegna a offrire ai propri clienti prodotti innovativi nel settore del riscaldamento e del raffrescamento in tutta Europa, con l'ambizione non solo di soddisfare ma anche di superare le loro esigenze. I team di tecnologia e design anticipano le esigenze del futuro. Cerchiamo di produrre soluzioni più piccole, silenziose ed efficienti, con caratteristiche tecnologiche migliori, in grado di ridurre i consumi energetici e di offrire all'utente condizioni di temperatura adeguate.

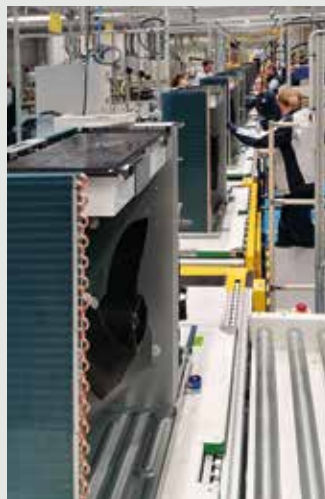

Rep. Ceca



Italia



Francia



Polonia

38 centri di formazione in 22 paesi europei

Panasonic PRO Academy.

Il settore del riscaldamento e del raffrescamento è in rapida evoluzione con nuove tecnologie, nuove normative e nuove soluzioni che richiedono un continuo aggiornamento da parte dei professionisti. Panasonic affronta con impegno la responsabilità nei confronti di distributori, progettisti e installatori e ha sviluppato un programma di formazione completo con 38 centri di formazione in 22 paesi europei.



PRO Club. Il sito web professionale di Panasonic

Panasonic ha sviluppato un'ampia gamma di servizi di supporto per progettisti, ingegneri e distributori che operano nei mercati del riscaldamento e del raffrescamento.



Panasonic PRO Club (www.panasonicproclub.com) è lo strumento online che vi semplifica la vita! Basta registrarsi per poter usufruire gratuitamente delle diverse funzionalità disponibili, ovunque vi troviate, dal vostro computer o smartphone!

- Stampa di cataloghi con il vostro logo e i vostri dati di contatto
- Accesso alla vasta libreria di strumenti professionali di progettazione, selezione e calcolo (Aquarea Designer, software VRF, selettore di chiller, ecc.)
- Ottenimento di documenti di conformità e di tutti gli altri documenti necessari
- Download di tutti i manuali di servizio, i manuali per l'utente finale e i manuali di installazione
- Download di etichette energetiche in formato PDF
- utilizzando i generatori di etichette energetiche
- Download di file Revit e CAD e di testi delle specifiche
- Sapere cosa fare con i codici di errore (ricerca dei codici di errore per codice di errore o rif. unità)
- PRO Academy: iscriviti alla formazione
- Download di immagini dei prodotti ad alta risoluzione, pubblicità, linee guida per la decorazione
- Rimanete aggiornati sulle offerte speciali e sulle promozioni
- Scoprite in anticipo le ultime novità



Scaricate facilmente la documentazione di assistenza e le brochure Panasonic.



Personalizzate i volantini con il vostro logo e i vostri dati di contatto. Salvate e stampate il PDF.



Generatore di etichette energetiche. Scaricate le etichette energetiche di qualsiasi dispositivo in formato PDF.



Codice di errore sullo smartphone e sul PC. Ricerca per codice di errore o per riferimento al modello. Versione online + versione scaricabile per uso offline.

Panasonic PRO Club è completamente compatibile con tablet e smartphone.

Visitate il sito www.panasonicproclub.com o collegatevi semplicemente con il vostro smartphone al PRO Club utilizzando questo codice QR.

PRO Club 



Panasonic fornisce software e strumenti su misura che aiutano i progettisti di sistemi, gli installatori e i rivenditori a selezionare, progettare e dimensionare rapidamente i sistemi o a creare schemi elettrici o idraulici con la semplice pressione di un tasto.

Strumenti di progettazione Aquarea

Scoprite la suite di strumenti pensati per semplificare e ottimizzare il vostro lavoro con i sistemi Aquarea. Da Aquarea Designer al generatore di schemi idraulici, una serie di risorse che renderanno la progettazione più efficiente ed efficace.



Vent PRO

Dalla scelta dell'unità di ventilazione giusta alla pianificazione del sistema di distribuzione dell'aria, fino alla scelta dei componenti appropriati, Vent PRO ti guida in ogni fase per garantire la soluzione ottimale per il tuo progetto.



Panasonic DX PRO Designer

Il Panasonic DX PRO Designer sarà realizzato nuovamente per offrire un'esperienza utente migliorata. Il software viene eseguito nel cloud ed è sempre aggiornato con i prodotti più recenti. Un'interfaccia intuitiva supporta i progetti più complicati, consente la condivisione online e la collaborazione al progetto con supporto multilingue.



AC SELECT

Utilizzate AC SELECT per scegliere e configurare la vostra soluzione idronica.

Lo strumento di selezione online di Panasonic offre un modo facile e veloce per configurare tutte le unità interne idroniche e rooftop alle condizioni richieste.



REF PRO DESIGNER

Oltre la semplice scelta delle unità. Questo strumento di progettazione completo consente a ingegneri, installatori e tecnici di progettare sistemi avanzati per la refrigerazione commerciale.



OPEN BIM – Supporto BIM e AutoCAD

Panasonic offre un'ampia gamma di prodotti di climatizzazione con oggetti BIM (Building Information Modelling) in formato Revit e file AutoCAD, per fornire un supporto completo a studi di progettazione, consulenti e installatori nella pianificazione dei progetti.

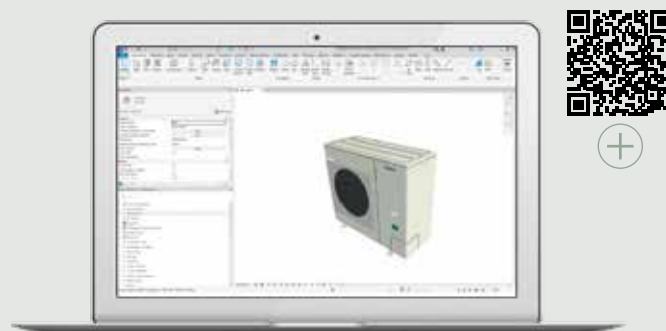

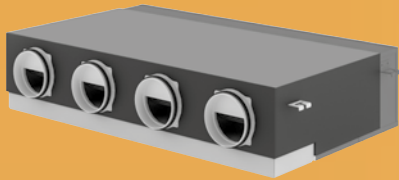

Soluzioni commerciali aria-aria di Panasonic

Panasonic ha sviluppato un'eccezionale gamma di condizionatori commerciali ad alta efficienza. Questa gamma conferma il nostro impegno nei confronti dell'ambiente grazie all'utilizzo della nostra tecnologia di compressori a Inverter ad alta efficienza per ottimizzare le prestazioni.

INFORMAZIONI

Serie PACi NX. Compatto ma potente	→ 22
Serie PACi NX. Punti chiave della gamma	→ 24
CONEX. Dispositivi e app	→ 26
Adattatore Wi-Fi commerciale	→ 27
Portare l'equilibrio della natura dentro casa	→ 28
<hr/>	
PACi NX cassetta a 4 vie 90x90 - PU3	→ 30
Unità canalizzata flessibile PACi NX - PF3	→ 32
Filtro BION per gli inquinanti atmosferici (optional)	→ 34
Nuova unità canalizzata multizona	→ 36
Unità a parete, a cassetta a 4 vie 60x60 e a soffitto PACi NX	→ 38
Unità canalizzata ad alta pressione statica Big PACi NX Elite da 20,0-25,0 kW - PE4	→ 40
Jet Air Stream	→ 42
<hr/>	
Gamma di unità commerciali	→ 44
<hr/>	
PACi NX con scambiatore di calore ad acqua per la produzione di acqua fredda e calda	→ 68
<hr/>	
Sistemi commerciali a doppia, tripla e quadrupla unità interna	→ 72
<hr/>	
PACi NX Elite ideale per raffreddare ambienti commerciali fino a 8°C	→ 78
<hr/>	
R22 Renewal. Veloce, facile da installare e conveniente	→ 86
<hr/>	
Dati tecnici certificati Eurovent	→ 98
<hr/>	
Spiegazione delle caratteristiche	→ 170

SPECIFICHE DEL PRODOTTO

Gamma di unità commerciali

Serie PACi NX Elite da parete - PK4 · R32	→ 46
Cassetta a 4 vie 60x60 PACi NX Serie Elite e Standard - PY3 - R32	→ 50
Cassetta a 4 vie 90x90 PACi NX Serie Elite - PU3 · R32	→ 52
Serie PACi NX Elite da soffitto - PT3 · R32	→ 56
Unità canalizzata flessibile serie PACi NX Elite - PF3 · R32	→ 60
NOVITÀ! Unità canalizzata multizona serie PACi NX Standard · R32	→ 64
Unità canalizzata ad alta pressione statica Big PACi NX Elite da 20,0-25,0 kW · R32	→ 66
PACi NX Jet Air Stream · R32	→ 67
PACi NX con scambiatore di calore ad acqua per la produzione di acqua fredda e calda	→ 71
PACi NX Elite ideale per raffreddare ambienti commerciali fino a 8°C	→ 78

Sistemi commerciali a doppia, tripla e quadrupla unità interna

Unità esterne-PACi NX Elite R32	→ 74
Unità interne compatibili per combinazioni multiple	→ 75
Combinazioni di sistemi a funzionamento simultaneo	→ 76
Disposizioni tubazioni refrigerante	→ 77

Accessori e controllo → 90

Ventilazione commerciale → 103

Controllo e connettività → 113

Schemi elettrici → 148

Dimensioni → 154

Serie PACi NX. Compatto ma potente

Una soluzione di condizionamento ad alta efficienza con tecnologia avanzata del compressore a inverter, che garantisce un eccellente risparmio energetico.

Progettato con caratteristiche innovative di qualità dell'aria interna e ampie opzioni di connettività, è ideale per negozi, ristoranti, uffici e applicazioni residenziali.



Qualità e sicurezza dei prodotti.

Tutte le soluzioni di riscaldamento e raffrescamento Panasonic sono sottoposte a rigorosi test di qualità e sicurezza prima di essere immesse sul mercato. Questo rigoroso processo include l'ottenimento di tutte le approvazioni di sicurezza richieste per garantire che ogni unità soddisfi i più elevati standard industriali e offra la massima affidabilità.



INNOVAZIONE ECONOMICA E DI RISPARMIO ENERGETICO

Costi di elettricità più bassi e una soluzione più intelligente per un maggiore risparmio.



PROGETTAZIONE INCENTRATA SULL'INSTALLATORE

Facilità di installazione, semplicità di ristrutturazione e manutenzione migliorata.



INNOVAZIONE DEL COMFORT SOSTENIBILE

Una soluzione che garantisce comfort e una migliore qualità dell'aria interna (IAQ) nel rispetto dell'ambiente.

PACi NX Elite: Climatizzazione commerciale di alto livello.

La gamma PACi NX Elite è stata ampliata con i modelli Big PACi NX Elite da 20,0-25,0 kW.

Prestazioni eccezionali a temperature ambientali estreme con un'efficienza energetica molto elevata sia in riscaldamento che in raffrescamento. I ventilatori, i motori dei ventilatori, i compressori e gli scambiatori di calore progettati per ottenere il massimo risparmio si traducono in un'efficienza stagionale più elevata, che si colloca tra le migliori del settore, garantendo una riduzione delle emissioni di CO₂, dei consumi energetici e dei costi operativi.

Da 3,6 a 25,0 kW.

- Rispetto di tutte le approvazioni necessarie per garantire qualità e sicurezza
- SEER di prima classe: 8,9 A+++ / SCOP: 5,1 A+++ a 3,6 kW (in cassetta 90x90)
- Un'unità esterna compatta caratterizzata da un unico ventilatore per tutte le grandezze
- Possibilità di tubazioni lunghe massimo 100 m ¹⁾
- Ampio campo di funzionamento, fino a 52 °C in raffrescamento e fino a -20 °C in riscaldamento
- Riavvio automatico dopo un'interruzione di corrente
- Collegamenti doppi, tripli e quadrupli
- Compatibilità con scambiatore di calore ad acqua ²⁾ e collegamento UTA

1) Per i modelli da 10,0 a 25,0 kW. 2) Per i modelli da 20,0 a 20,5 kW.



PACi NX Standard: Ottimo rapporto qualità-prezzo.

Grazie a una progettazione di alta qualità, i PACi NX Standard sono la soluzione perfetta in termini di rapporto qualità-prezzo. Inoltre, il design compatto e leggero li rende ideali per le installazioni in spazi limitati e difficili da gestire, comprese le piccole applicazioni commerciali e residenziali.

Da 2,5 a 14,0 kW.

- Gamma ampliata di unità esterne a partire da 2,5 kW
- Ottimo equilibrio tra costi e prestazioni del sistema
- Migliori SEER / SCOP nella categoria standard degli inverter
SEER: 8,1 A++ / SCOP: 4,8 A++ a 3,6 kW (in cassetta 90x90)
- Varietà di comandi singoli e centralizzati che garantiscono la massima flessibilità
- Unità esterne compatte, leggere e con un minimo ingombro
- Collegamento doppio possibile da 10,0 a 14,0 kW
- Campo di funzionamento, fino a 43 °C in raffrescamento e fino a -15 °C in riscaldamento



Condizionatori d'aria professionali con refrigerante R32.

Panasonic raccomanda l'uso di R32 che rispetto all'R22 e all'R410A ha un basso impatto potenziale sul riscaldamento globale (GWP).

Panasonic ha a cuore la questione ambientale, per tale motivo è in corso il passaggio all'uso di R32, in linea con i paesi europei che partecipano al Protocollo di Montreal per la protezione della fascia di ozono stratosferico e la prevenzione del riscaldamento globale.

R32
GWP RIDOTTO DEL
75%











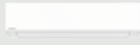

















Serie PACi NX. Punti chiave della gamma

La serie NX consente una ristrutturazione rapida e semplice grazie all'efficiente metodo a 3 fili e integra la tecnologia nanoe™ X per offrire prestazioni avanzate di qualità dell'aria interna. L'ampia connettività IoT consente un monitoraggio intelligente e una gestione dell'energia ottimizzata.



Maggiore efficienza.

Una linea di unità interne aria-aria ampliata che offre un'elevata efficienza stagionale e un comfort per tutto l'anno, soddisfacendo un'ampia gamma di requisiti di progetto.

Classe energetica ¹⁾ e valore di efficienza stagionale ($\eta_{s,c} / \eta_{s,h}$) ²⁾													
													
	Elite	Standard	Elite	Standard	Elite	Standard	Elite	Standard	Elite	Standard	Standard	Elite	Elite
2,5 kW		A++		A++									
		A+		A++									
3,6 kW		A++	A++	A++	A+++	A++	A++	A++	A++	A+			
		A+	A++	A+	A+++	A++	A++	A+	A+				
5,0 kW		A++	A++	A++	A+++	A++	A++	A++	A++	A++			
		A+	A++	A+	A+++	A++	A++	A+	A+				
6,0 kW		A++	A++	A++	A++	A++	A++	A++	A++	A++			
		A+	A++	A+	A++	A++	A++	A++	A+	A+			
7,1 kW		A++	A+		A++	A++	A++	A+	A++	A+	A+		
		A+			A++	A++	A++	A+	A++	A+	A++		
10,0 kW		A++	A++		A++	A++	A++	A++	A++	A++			
		A+	A+		A++	A+	A+	A+	A+	A	A++		
12,5 kW					304,3%	267,0%	278,4%	241,7%	281,7%	257,4%	143,2%		
					186,0%	157,0%	175,6%	147,4%	165,0%	142,6%	254,5%		
14,0 kW					286,6%	257,0%	263,3%	228,8%	275,9%	252,2%	141,4%		227%
					181,2%	152,2%	169,3%	145,3%	162,6%	140,6%	251,8%		155%
20,0 kW												237,8%	
												146,0%	
25,0 kW												213,0%	250%
												145,0%	155%

1) Scala delle etichette energetiche da A+++ a D per i modelli inferiori a 12,0 kW (regolamento UE 626/2011). 2) Valori $\eta_{s,c} / \eta_{s,h}$ per modelli superiori a 12,0 kW (EN 14825).

Serie PACi NX per un'assoluta facilità di ristrutturazione.

Questa serie è stata sviluppata con alimentazione e comunicazione a 3 fili, rendendo semplice e facile la sostituzione dei vecchi sistemi con connessioni a 3 fili, prevalenti in molti sistemi.

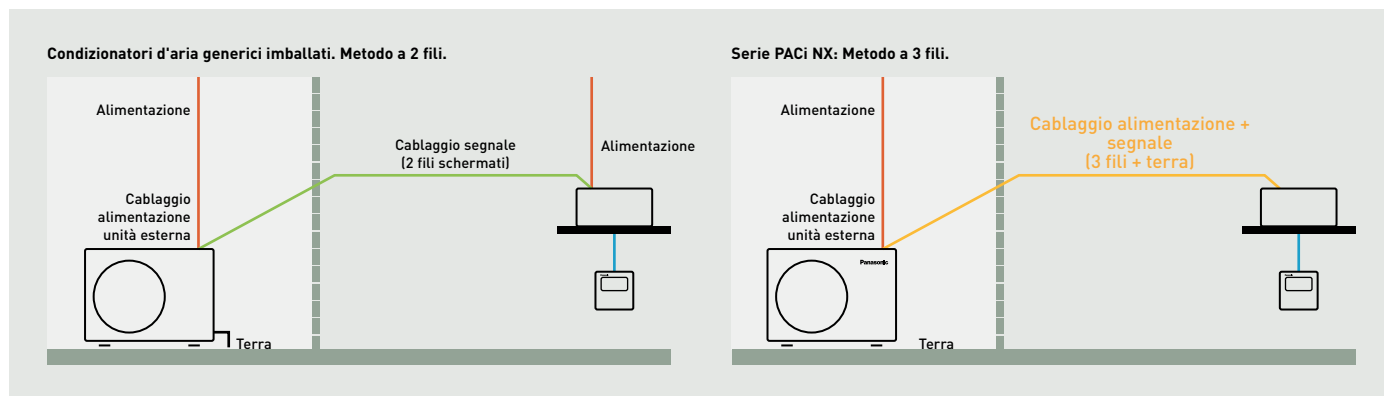

CONEX con integrazione IoT

Il comando a filo a distanza CONEX è completamente integrato con le soluzioni IoT sviluppate da Panasonic.

Il funzionamento dettagliato, l'impostazione della manutenzione e le operazioni di assistenza sono possibili da smartphone o tablet.

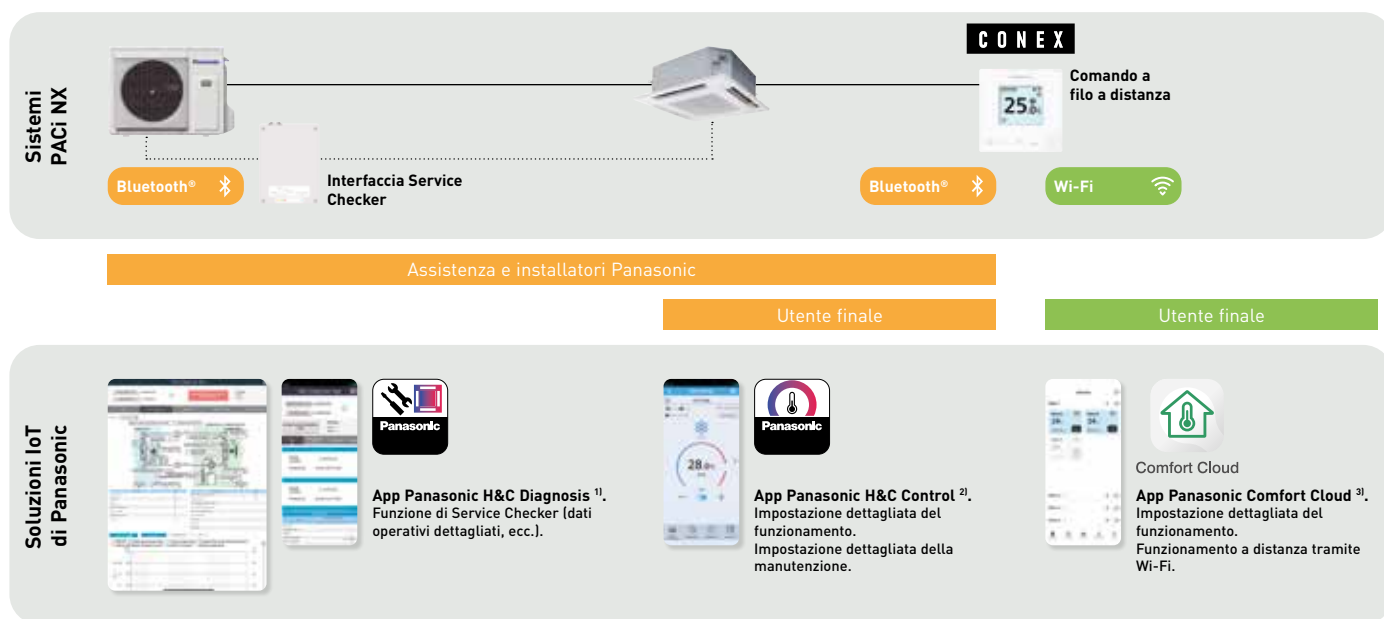

1) Quando si utilizza questa app da una postazione esterna, è necessaria un'interfaccia service checker. Il comando a filo a distanza (CZ-RTC6WBL, CZ-RTC6BL, CZ-RTC6WBLW2 o CZ-RTC6BLW2) è necessario quando questa applicazione viene utilizzata da una postazione interna. Compatibile con unità esterne PZ3 e PZH3. 2) Sono necessari i modelli CZ-RTC6WBL, CZ-RTC6BL, CZ-RTC6WBLW2 o CZ-RTC6BLW2. 3) È necessario il modello CZ-RTC6WBLW2 o CZ-RTC6BLW2.

Lasciate che Panasonic si occupi della qualità dell'aria interna



Grazie alle proprietà delle particelle nanoe™ X, è possibile inibire diversi tipi di inquinanti, come alcuni tipi di batteri, virus, muffe, allergeni, pollini e alcune sostanze pericolose. Questa tecnologia unica è in grado di fornire una migliore qualità dell'aria sia in ambito residenziale che commerciale.

I 7 benefici di nanoe™ X - La tecnologia unica di Panasonic.



Le prestazioni di nanoe™ X variano a seconda delle dimensioni dei locali, delle condizioni interne e dell'utilizzo e potrebbero essere necessarie diverse ore per ottenere il pieno effetto. nanoe™ X non è un dispositivo medico. È necessario seguire le norme locali sulla progettazione edilizia e i principi della legislazione sanitaria nazionale.

PER ULTERIORI INFORMAZIONI E CONFERMA DEI DATI, CONSULTARE LA PAGINA 29

CONEX. Dispositivi e app

CONEX offre comfort e controllo per le diverse esigenze degli utenti. Accessibile, flessibile e scalabile con diversi comandi e app. Soddisfa perfettamente i requisiti dei comandi moderni per l'utente finale, l'installatore e l'assistenza.



Comfort Cloud



1 Controllo intuitivo e design elegante

- Funzionamento semplice a colpo d'occhio
- Frontale semplice con display LCD piatto
- Corpo compatto, solo 86x86 mm

2 Controllate il livello di comfort dal vostro smartphone

- Opzioni di controllo flessibili con integrazione IoT
- App Panasonic H&C Control per il funzionamento quotidiano del comando a distanza
- App Panasonic Comfort Cloud per il funzionamento da remoto 24 ore su 24, 7 giorni su 7, 365 giorni l'anno

3 Manutenzione semplice con l'app di assistenza

- Configurazione rapida e semplice dell'app per l'impostazione del sistema
- L'app Panasonic H&C Diagnosis permette all'utente di ottenere dati dettagliati sul funzionamento del sistema

*L'uso delle app dipende dal modello di comando.

CONEX con integrazione IoT

CONEX

Il comando a filo a distanza CONEX è completamente integrato con le soluzioni IoT sviluppate da Panasonic. Il funzionamento dettagliato, l'impostazione della manutenzione e le operazioni di assistenza sono possibili da smartphone o tablet.

1) Quando si utilizza questa app da una postazione esterna, è necessaria un'interfaccia service checker. Il comando a filo a distanza (CZ-RTC6WBL, CZ-RTC6BL, CZ-RTC6WBLW2 o CZ-RTC6BLW2) è necessario quando questa applicazione viene utilizzata da una postazione interna. Compatibile con unità esterne PZ3 e PZH3. 2) Sono necessari i modelli CZ-RTC6WBL, CZ-RTC6BL, CZ-RTC6WBLW2 o CZ-RTC6BLW2. 3) È necessario il modello CZ-RTC6WBLW2 o CZ-RTC6BLW2.

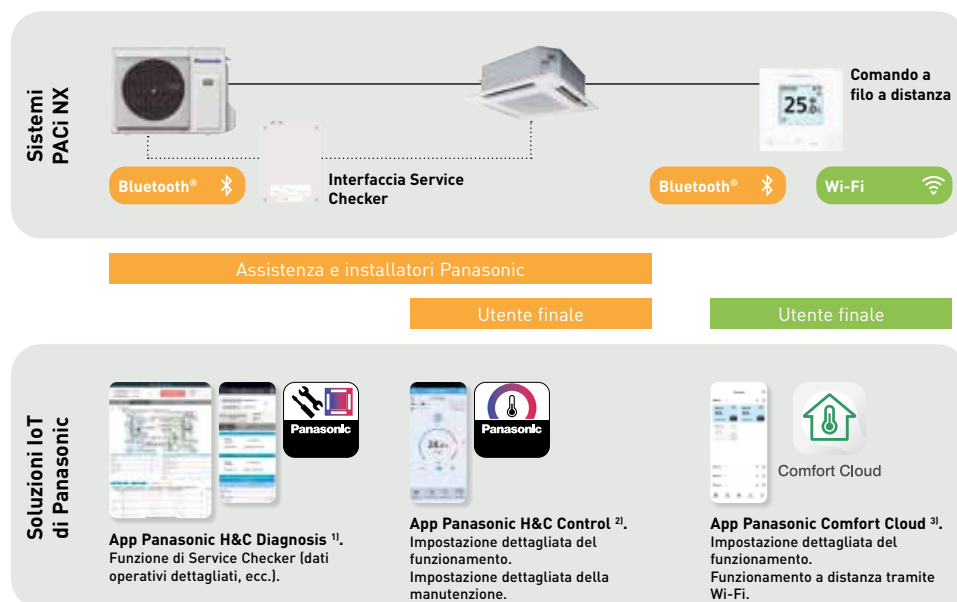
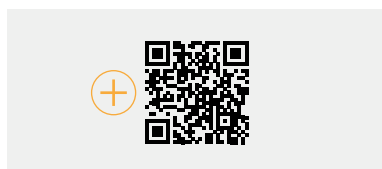

Modello bianco	CZ-RTC6W	CZ-RTC6WBL	CZ-RTC6WBLW2
Modello nero	CZ-RTC6	CZ-RTC6BL	CZ-RTC6BLW2
Collegamento via cavo compatibile con	PACi NX e ECOi	PACi NX e ECOi	PACi NX e ECOi ¹⁾
Funzioni wireless	Nessuna funzionalità wireless	Bluetooth®	Bluetooth® + Wi-Fi
Compatibilità app			
App Panasonic Comfort Cloud	—	—	✓
App Panasonic H&C Control	—	PACi NX e ECOi	✓ solo PACi NX
App Panasonic H&C Diagnosis ²⁾	—	✓ solo PACi NX ³⁾	✓ solo PACi NX ³⁾
Impostazioni dell'unità esterna (comando collegato all'unità interna)	✓ solo PACi NX ³⁾	✓ solo PACi NX ³⁾	✓ solo PACi NX ³⁾

1) Disponibile per le unità interne ECOi tipo MY3, MF3, MM2 e MK3. 2) Compatibile con U-71/100/125/140PZH3E5/8 e U-100/125/140PZ3E5/8. 3) Se collegato alla combinazione di unità interna ed esterna PACi NX.

Adattatore Wi-Fi commerciale

L'adattatore di interfaccia Panasonic CZ-CAPWFC2 consente di collegare una o un gruppo di unità interne all'applicazione Panasonic Comfort Cloud per il controllo, il monitoraggio, la programmazione e la notifica di messaggi di errore.



Comfort Cloud



Controllo avanzato tramite smartphone.

Controllate le unità interne PACi NX ed ECOi con il vostro smartphone in qualsiasi momento e ovunque vi troviate, utilizzando l'app Panasonic Comfort Cloud e l'adattatore Wi-Fi commerciale. Questa soluzione scalabile è ideale per un sistema, un sito o più sedi. L'accoppiamento dell'adattatore con i sistemi già dotati di molteplici funzioni lo rende una soluzione ideale per applicazioni residenziali e commerciali.



1 Da 1 a 200 unità

L'utente può controllare fino a 10 siti diversi, con un massimo di 20 unità/gruppi per sito. Inoltre, un adattatore può essere collegato a 1 unità interna o a un gruppo di 8 unità interne.

2 Compatibile con controllo vocale

La registrazione dell'unità sull'app Panasonic Comfort Cloud la rende compatibile con i più diffusi assistenti vocali.

3 Molteplici utenti

L'app Panasonic Comfort Cloud consente il controllo degli accessi da parte di più utenti, permettendo al contempo di limitare l'accesso a specifiche unità.

4 Facilità di programmazione

La programmazione settimanale non sarà più complicata e tramite smartphone sarà possibile gestire non solo un'unità, ma più siti contemporaneamente.

5 Visualizzazione consumi energetici

Visualizzate il consumo energetico stimato e confrontatelo con altri periodi, per capire come ridurre ulteriormente il consumo di energia. Elenco delle unità con indicazione dei consumi*.

6 Codici errore

La notifica tempestiva dei codici di errore tramite l'app consente tempi di riparazione più rapidi.

*Funzione disponibile a seconda del modello.

Schema di collegamento

Il cablaggio dell'adattatore Wi-Fi commerciale è lungo 1,9 m e si collega all'unità interna tramite connettore T10 e connettori terminali R1/R2.

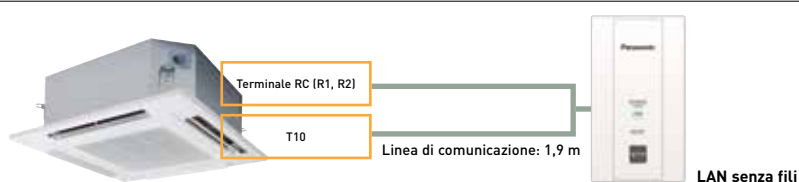

Tensione in ingresso	12 V CC (fornita dal connettore T10)
Consumo energetico	Massimo 2,4 W
Dimensioni (A x L x P)	120 x 70 x 25 mm
Peso	190 g (comprese le linee di comunicazione)
Interfaccia	1 x LAN senza fili
Standard LAN senza fili	IEEE 802,11 b/g/n

Intervallo di frequenza	Banda 2,4GHz
Intervallo di funzionamento	0 - 55 °C, 20 - 80% UR
Unità interna collegabile	1 unità
Lunghezza della linea di comunicazione	1,9 m (inclusa)

App Panasonic Comfort Cloud

Scarica l'app gratuita.

Altri requisiti hardware: Connessione internet Wi-Fi (non inclusa) e smartphone o tablet con accesso a internet. Il Panasonic Cloud Server è progettato e gestito interamente da Panasonic.

* Le schermate dell'app sono solo a scopo illustrativo, quelle reali potrebbero essere diverse.



Comfort Cloud



Portare l'equilibrio della natura dentro casa



Tecnologia nanoe™ X con i benefici dei radicali ossidrilici.

Abbondanti in natura, i radicali ossidrilici (noti anche come radicali OH-) hanno la capacità di inibire alcuni tipi di virus e batteri così da migliorare e deodorare l'aria. La tecnologia nanoe™ X può portare questi incredibili benefici negli spazi in cui viviamo, agendo su arredi e mobili per creare un ambiente più pulito e gradevole a casa come in ufficio, in hotel, nei negozi o al ristorante.



Cosa rende unica la tecnologia nanoe™ X?

Efficace su tessuti e superfici.

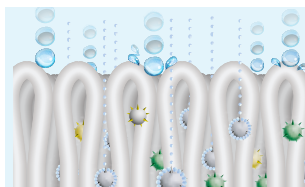

1 | A un milionesimo di metro, le particelle nanoe™ X sono molto più piccole del vapore e possono penetrare in profondità nei tessuti e deodorarli.

Maggiore durata di vita.



2 | Contenute in minuscole particelle di acqua, le nanoe™ X hanno una durata di vita più lunga, circa 600 secondi, e possono diffondersi più facilmente nella stanza.

Quantità enorme.



3 | Il Generatore nanoe™ X Mark 3 produce 48 trilioni di radicali ossidrilici al secondo. Le maggiori quantità di radicali ossidrilici contenute nelle nanoe™ X portano a prestazioni più elevate nell'inibizione degli inquinanti.

Senza manutenzione.



L'immagine mostra il Generatore nanoe™ X Mark 3.

4 | Non è necessaria alcuna manutenzione o sostituzione. nanoe™ X è una soluzione senza filtro che non richiede manutenzione, poiché il suo elettrodo di atomizzazione è avvolto dall'acqua durante il processo di generazione ed è realizzato in Titanio.

7 benefici di nanoe™ X - La Tecnologia unica di Panasonic

Deodora



Odori

Inibisce 5 tipi di inquinanti

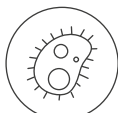

Batteri e virus

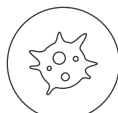

Muffa



Allergeni



Polline



Sostanze pericolose



Pelle e capelli

* Per ulteriori informazioni e dati di convalida, consultare il sito <https://aircon.panasonic.eu>.

Il primo dispositivo nanoe™ è stato sviluppato da Panasonic nel 2003

Generatore: nanoe™

2003

480 miliardi di radicali ossidrilici/sec

Struttura delle particelle ionizzate
Radicali ossidrilici

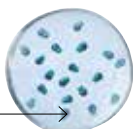

Generatore: nanoe™ X

Mark 1 - 2016

4,8 trilioni di radicali ossidrilici/sec

x10 volte

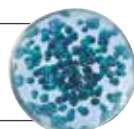

Mark 2 - 2019

9,6 trilioni di radicali ossidrilici/sec

x20 volte

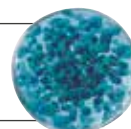

Mark 3 - 2022

48 trilioni di radicali ossidrilici/sec

x100 volte

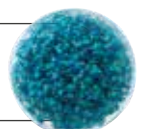

nanoe™ X, una tecnologia testata presso laboratori indipendenti su scala mondiale.

L'efficacia della tecnologia nanoe™ X è stata testata da laboratori di terze parti in diversi Paesi quali Germania, Francia, Danimarca, Giappone e Cina.

Le prestazioni di nanoe™ X variano a seconda delle dimensioni dei locali, delle condizioni interne e dell'utilizzo e potrebbero essere necessarie diverse ore per ottenere il pieno effetto. nanoe™ X non è un dispositivo medico. È necessario seguire le norme locali sulla progettazione edilizia e i principi della legislazione sanitaria nazionale. Risultati di test condotti in condizioni controllate di laboratorio. Le prestazioni di nanoe™ X potrebbero differire nei normali spazi abitativi.

	Elementi testati	Generatore	Risultati	Capacità	Tempo	Laboratorio test	N. Report	
Via aerea	Virus	Influenza (H1N1)	Mark 2	98,3% inibito	30 m³	1,5/h	China Electronic Product Reliability and Environmental Testing Research Institute	J2003WT8888-00889
		Batteriofago ΦX174	Mark 1	99,2% inibito	Circa 25 m³	6/h	Kitasato Research Center for Environmental Science	24_0300_1
	Batteri	Staphylococcus aureus	Mark 1	99,7% inibito	Circa 25 m³	4/h	Kitasato Research Center for Environmental Science	24_0301_1
A contatto con le superfici	Virus	SARS-CoV-2	Mark 1	91,4% inibito	6,7 m³	8/h	Texcell (Francia)	1140-01 C3
		SARS-CoV-2	Mark 1	99,9% inibito	45 L	2/h	Texcell (Francia)	1140-01 A1
		Batteriofago ΦX174	Mark 1	99,8% inibito	Circa 25 m³	8/h	Japan Food Research Laboratories	13001265005-01
		Virus della leucemia murina xenotropica	Mark 1	99,999% inibito	45 L	6/h	Charles River Biopharmaceutical Services GmbH	—
		Virus Coxsackie (CA16)	Mark 2	99,9% inibito	30 m³	4/h	China Electronic Product Reliability and Environmental Testing Research Institute	J2002WT8888-00439
		Batteriofago	Mark 3	98,81% inibito	Circa 139,3 m³	4/h	SGS Inc	SHES210901902584
	Batteri	Virus fago MS2	Mark 3	99,99% inibito	Circa 25 m³	2/h	Shokukanken, Inc.	227131N
		Staphylococcus aureus	Mark 1	99,9% inibito	20 m³	8/h	Danish Technological Institute	868988
	Polline	Polline di cedro	Mark 3	99% inibito	Circa 24 m³	12/h	Panasonic Product Analysis Center	H21YA017-1
		Polline di Ambrosia	Mark 1	99,4% inibito	20 m³	8/h	Danish Technological Institute	868988
Odori	Odore di fumo di sigaretta	Mark 1	Intensità dell'odore ridotta di 2,4 livelli	Circa 23 m³	0,2/h	Panasonic Product Analysis Center	4AA33-160615-N04	
		Mark 3	Intensità dell'odore ridotta di 1,7 livelli	Circa 139,3 m³	0,5/h	SGS Inc	SHES210901902478	

Conformità a VDI 6022 e HACCP

Il sistema è certificato secondo la norma VDI 6022, soddisfa uno degli standard igienici più severi del mercato per i sistemi HVAC ed è in linea con le pratiche di sicurezza alimentare basate sul protocollo HACCP.



VDI 6022 - Parte 5 ¹⁾ Certificazione.

Evitare l'esposizione ad allergeni.
Inibisce un'ampia gamma di batteri nocivi, virus, muffe, pollini e allergeni.



VDI 6022 - Parte 1 ¹⁾ e 1.1 ²⁾ Certificazione.

Ventilazione e qualità dell'aria interna.
La tecnologia Panasonic nanoe™ X migliora la qualità dell'aria interna.



Certificazione HACCP di sicurezza alimentare ³⁾ – Il primo produttore di HVAC in Europa.

1) Certificazione valida solo per il generatore nanoe™ Mark 3. 2) Certificazione valida solo per il generatore nanoe™ X Mark 2 e Mark 3. 3) Valida per le unità interne PACi NX ed ECOi dotate di generatore nanoe™ X Mark 3.

nanoe™ X: migliorare la protezione 24 ore su 24, 7 giorni su 7.

Agisce migliorando la qualità dell'aria interna, in modo da rendere l'ambiente circostante un luogo più pulito, garantendo il massimo livello di comfort tutto il giorno. nanoe™ X funziona sia in modalità riscaldamento che in modalità raffrescamento quando sei a casa e può operare in modo indipendente quando sei lontano da casa. Consenti al tuo sistema di climatizzazione di migliorare la qualità dell'aria sfruttando la tecnologia nanoe™ X e l'app Panasonic Comfort Cloud.

Pulisce l'aria anche quando non c'è nessuno.

Lasciate la modalità nanoe™ attiva per inibire alcuni inquinanti e deodorare l'ambiente prima di riprendere a lavorare.

Migliora la qualità dell'aria e protegge i prodotti prima, durante e dopo il lavoro.

Concedetevi uno spazio più comodo e pulito sia durante il lavoro che quando non ci siete, per proteggere al meglio i prodotti refrigerati.

Panasonic Heating & Cooling Solutions sta incorporando la tecnologia nanoe™ in una vasta gamma di prodotti

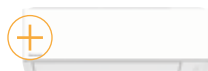

Da parete.
Generatore nanoe™ X Mark 3 integrato.



A soffitto.
Generatore nanoe™ X Mark 2 integrato.



Cassetta a 4 vie 60x60.
Generatore nanoe™ X Mark 2 integrato.



Unità canalizzata flessibile.
Generatore nanoe™ X Mark 2 integrato.



Cassetta a 4 vie 90x90.
Generatore nanoe™ X Mark 1 integrato.



Unità canalizzata ad alta pressione statica.
Generatore nanoe™ X Mark 3 integrato.



Generatore air-e nanoe X montato a soffitto.
Generatore nanoe™ X Mark 1 integrato.

PACi NX cassetta a 4 vie 90x90 - PU3

Queste cassette offrono le tecnologie aggiornate di nanoe™ X ed Econavi per rendere l'aria della stanza più confortevole e salutare e per aumentare l'efficienza energetica.



1 Miglioramento della qualità dell'aria interna con nanoe™ X e aspirazione dell'aria fresca

- Tecnologia nanoe™ X di serie per una migliore qualità dell'aria interna
- Funzione di pulizia interna per l'unità con nanoe™ X
- Alto volume di aspirazione dell'aria esterna con kit opzionale (CZ-FDU3 + CZ-ATU2)

2 Efficienza energetica e comfort superiori

- Alta efficienza stagionale sia in riscaldamento che in raffreddamento, massimo SEER: 8,9 A+++ / SCOP: 5,1 A+++*
- Econavi: Sensori intelligenti per aumentare il risparmio energetico e il comfort
- Funzionamento Super Quiet a 27 dB(A)

*Per il modello da 3,6 kW.

3 Facilità di installazione

- Peso ridotto, posa semplificata delle tubazioni e pompa di scarico integrata per un'installazione rapida
- I comandi a filo CZ-RTC6WBL e CZ-RTC6BL consentono di impostare facilmente il sistema via Bluetooth®



VEDERE LE SPECIFICHE DEL PRODOTTO

Sono disponibili pannelli in bianco e nero grafite, più versatili per le applicazioni commerciali.



Pannello standard, bianco (RAL9003).
CZ-KPU3



Pannello standard, nero grafite (RAL9011).
CZ-KPU3B

Pannello Econavi, bianco (RAL9003).
CZ-KPU3A

Aria sempre fresca e pulita con nanoe™ X

Durante i test, la cassetta a 4 vie 90x90 con nanoe™ X ha dimostrato di inibire le sostanze pericolose del 92%, rispetto alla riduzione naturale*. Oltre ai 7 effetti del nanoe™ X, l'unità interna può essere pulita anche con un breve funzionamento di nanoe™ X + modalità deumidificatore.

*È necessario il comando CZ-RTC5B, CZ-RTC6W/BL/BLW2 o CZ-RTC6/BL/BLW2.

Dopo il funzionamento in raffreddamento/deumidificatore, l'interno dell'unità interna viene automaticamente asciugato e viene attivato il nanoe™ X per impedire la formazione di muffe.

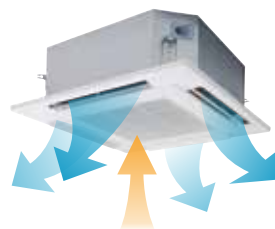

Azionare il ventilatore per rilasciare l'umidità interna.

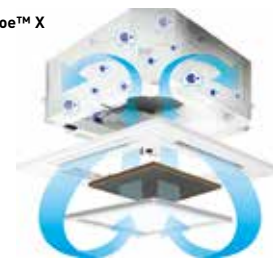

Azionare il ventilatore per far circolare internamente il nanoe™ X.

Effetto del nanoe™ X contro gli odori dimostrato all'interno di un grande spazio

Il 92% dell'esadecano ¹⁾ è inibito dopo 8 ore di esposizione in un locale di 267 m².

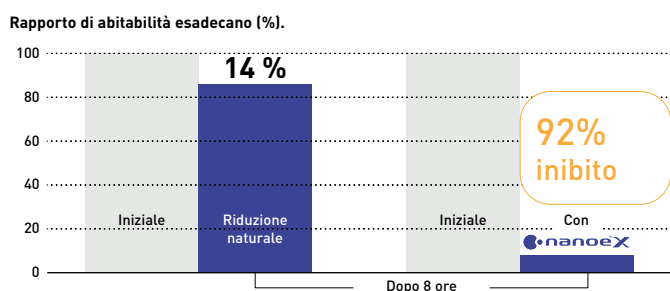

Ambiente di prova.

L'ente di certificazione indipendente SIRIM ²⁾ ha condotto un test prestazionale su una cassetta a 4 vie dotata del generatore nanoe X Mark 1 volto a valutare la sua efficacia nell'inibire l'esadecano, un contaminante chimico.

1) L'esadecano è una sostanza pericolosa contenuta nei gas di scarico di benzina e diesel e considerata una delle cause dell'odore di petrolio. 2) SIRIM Berhad (SIRIM), una delle principali organizzazioni di ricerca industriale e tecnologica della Malesia, interamente controllata dal Ministero delle Finanze.

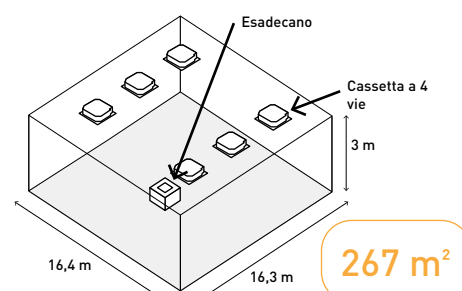

Sensore intelligente Econavi opzionale

Il sensore di movimento e il sensore di temperatura del pavimento possono ridurre gli sprechi di energia, ottimizzando il funzionamento del condizionatore.

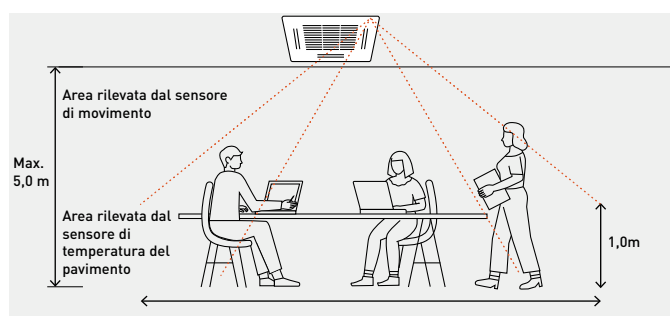

Funzioni avanzate di Econavi.

2 sensori (movimento e temperatura del pavimento) possono ridurre gli sprechi di energia grazie a un controllo efficace. La temperatura del pavimento può essere rilevata con un'altezza del soffitto fino a 5 metri.



Pannello esclusivo Econavi. Optional (CZ-KPU3A)

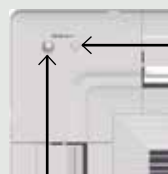

Sensore di temperatura del pavimento.
Questo sensore rileva la temperatura media del pavimento e attiva il ricircolo se la temperatura del pavimento è bassa.

Sensore di movimento.
Questo sensore rileva l'attività umana garantendo un funzionamento efficiente.



È necessario il comando a distanza CZ-RTC5B, CZ-RTC6W/BL/BLW2 o CZ-RTC6/BL/BLW2.

Unità canalizzata flessibile PACi NX - PF3

Le unità canalizzate flessibili offrono una maggiore flessibilità con entrambe le possibilità di installazione: orizzontale e verticale. Potente pressione statica esterna, massimo 150 Pa.





VEDERE LE SPECIFICHE DEL PRODOTTO

1 Installazione altamente flessibile
2 possibilità di installazione (orizzontale / verticale).

2 Elevate prestazioni stagionali con dimensioni compatte
SEER massimo: 7,4 A++ ¹⁾ / SCOP: 4,7 A++ ²⁾.

1) Per il modello da 10,0 kW. 2) Per il modello da 7,1 kW.

2 possibilità di installazione (orizzontale / verticale)

È disponibile l'installazione verticale. Pressione statica esterna 150 Pa, sufficiente per l'installazione delle unità lontano dai locali.



3 Funzionamento confortevole
· Funzionamento Super Quiet a 22 dB(A)*
· Soluzioni IAQ ottimizzate per diversi obiettivi grazie al nanoe™ X e al filtro per gli inquinanti atmosferici BION (opzionale)

*Modello da 3,6 kW e in caso di funzionamento con pressione statica esterna di 50 Pa in modalità ventilatore a bassa velocità.

Design della vaschetta migliorato

Una sola vaschetta di raccolta per installazioni orizzontali e verticali. Non è necessario modificare l'unità.



Posizione dell'aria in ingresso selezionabile

La posizione dell'aria in ingresso può essere regolata mediante un pannello rimovibile, per consentire l'ingresso posteriore o inferiore, a seconda dell'installazione del condotto.

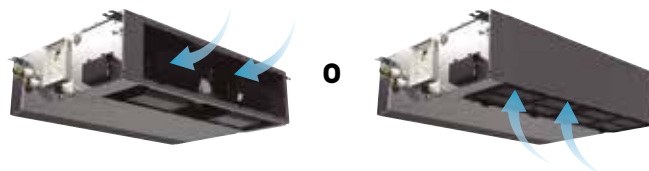

Massima efficienza

Classe energetica ¹⁾ e valore di efficienza stagionale (η_{sc} / η_{sh}) ²⁾								
	kW	3,6	5,0	6,0	7,1	10,0	12,5	14,0
Elite		A++	A++	A++	A++	A++	281,7%	275,9%
		A+	A+	A++	A++	A+	170,0%	171,0%
Standard		A+	A++	A++	A++	A++	257,4%	252,2%
		A+	A+	A+	A+	A	142,6%	140,6%

1) Scala delle etichette energetiche da A+++ a D per i modelli inferiori a 12,0 kW (regolamento UE 626/2011). 2) Valori η_{sc} / η_{sh} per modelli superiori a 12,0 kW (EN 14825).

Dimensioni compatte

- Solo 250 mm di altezza
- Unità leggere da 25 a 39 kg

Modello convenzionale	Unità canalizzata flessibile
33 kg	30 kg
290 mm	250 mm

Unità canalizzata flessibile



Migliore qualità dell'aria interna grazie a nanoe™ X

Le prestazioni della tecnologia nanoe™ X vengono mantenute anche con canalizzazioni lunghe 10 m*. L'effetto di una migliore qualità dell'aria è sufficiente a consentire numerose forme di canalizzazione che si adattano ai requisiti dell'applicazione.

*Ricerca interna di Panasonic.

Una curva Due curve Tre curve

Come dimostrato dai test, l'efficacia del nanoe™ X viene mantenuta anche con 3 curve della canalizzazione da 10 m.

Effetto del nanoe™ X contro gli odori dimostrato all'interno di un grande spazio

In una stanza di 139 m², l'odore di tabacco viene ridotto di un fattore pari a 0,7 rispetto alla riduzione naturale nell'arco di 2 ore.

Indice di deodorizzazione del tabacco.

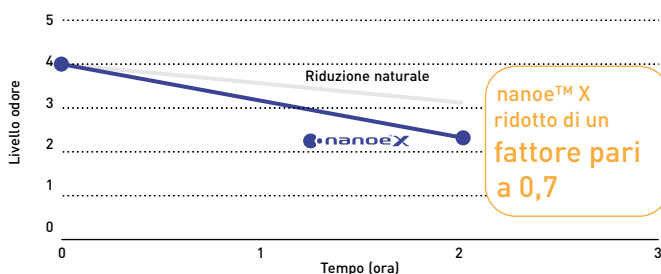

Ambiente di prova.

L'istituto di controllo internazionale indipendente KAKEN ¹⁾ ha condotto i test sulle prestazioni dell'unità canalizzata flessibile dotata del generatore nanoe X Mark 2 per la rimozione dell'odore di tabacco.

1) Fondazione generale incorporata KAKEN TEST CENTER in Giappone, istituto di controllo internazionale.

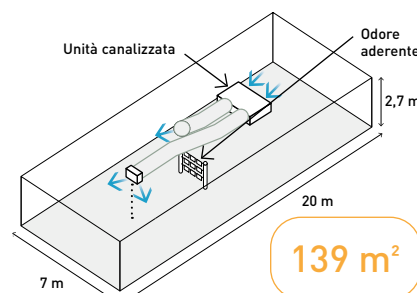

Filtro BION per gli inquinanti atmosferici (optional)

Dalla collaborazione con BION, esperti in impianti di filtrazione, nasce una nuova filtrazione molecolare per migliorare la qualità dell'aria interna.





L'efficienza di rimozione del biossido di azoto (NO₂) può raggiungere il 99,5%*

*Misurata secondo gli standard internazionali ASTM6646. L'efficienza raggiunge il 99,5% entro 4,8 secondi di tempo di contatto con il letto filtrante (filtro FAM). **Le prestazioni variano a seconda delle dimensioni dei locali, delle condizioni interne e dell'utilizzo e potrebbero essere necessarie diverse ore per ottenere il pieno effetto. Il filtro BION per gli inquinanti atmosferici non è un dispositivo medico, pertanto, è necessario attenersi alle normative locali sulla progettazione degli edifici. Risultati di test condotti in condizioni controllate di laboratorio. Le prestazioni del filtro BION per gli inquinanti atmosferici potrebbero differire nei normali spazi abitativi.

Il filtro BION per gli inquinanti atmosferici trattiene e riduce alcuni tipi di gas inquinanti nocivi, tra cui quelli elencati di seguito

- Ossidi di azoto (NO_x)
- Ozono (O₃)
- Anidride solforosa (SO₂)
- Formaldeide (HCHO)
- Composti organici volatili (COV)

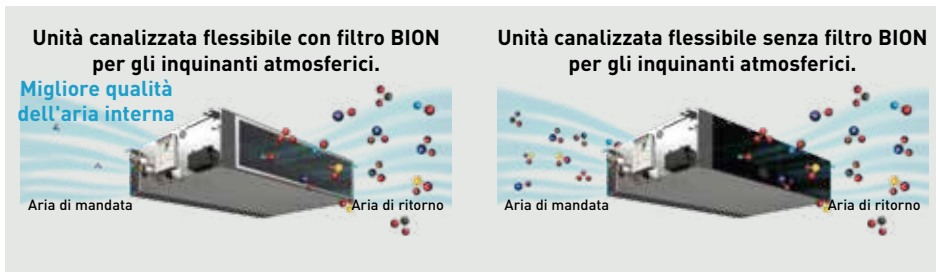

Il filtro BION per gli inquinanti atmosferici è una soluzione ideale per migliorare la qualità dell'aria interna nelle aree urbane.

Inquinamento atmosferico nelle aree urbane in Europa

Secondo quanto riportato, nel 2021 una parte significativa della popolazione urbana europea è stata esposta a livelli elevati dei principali inquinanti atmosferici*.

- Il 75% della popolazione urbana è stato esposto a concentrazioni di NO₂ superiori a 10 µg/m³
- Il 94% è stato esposto a concentrazioni di O₃ superiori a 60 µg/m³

*Il rapporto "Europe's Air Quality Status 2023" (AEA, 2023) ha valutato i livelli di inquinanti atmosferici misurati nell'aria ambiente in tutta Europa (> 2.000 località) per gli anni 2021 e 2022, confrontandoli sia con gli standard dell'UE, stabiliti nelle direttive sulla qualità dell'aria ambiente, sia con le linee guida dell'OMS sulla qualità dell'aria per il 2021.

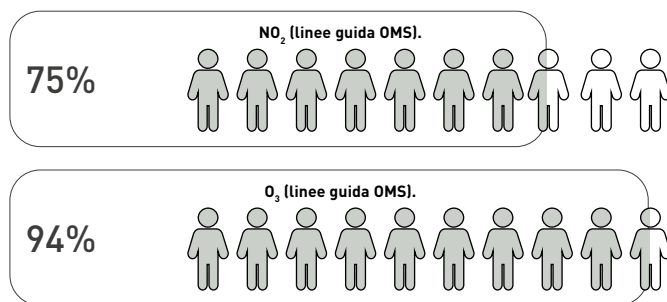

Percentuale della popolazione urbana europea esposta a concentrazioni di inquinanti atmosferici superiori agli standard UE e alle linee guida dell'OMS nel 2021, come indicato nel rapporto dell'AEA 2023.

Perché l'inquinamento atmosferico esterno è importante per la IAQ?

La scarsa qualità dell'aria interna è associata agli inquinanti atmosferici esterni, quali i gas di scarico delle automobili e i fumi delle fabbriche, due fattori strettamente correlati. Una parte significativa dell'esposizione dell'uomo all'inquinamento atmosferico avviene in ambienti chiusi.



Obiettivi diversi, soluzioni IAQ diverse

Nel mondo di oggi ci preoccupiamo del nostro benessere e dell'aria che respiriamo. E la tecnologia esiste per garantire una migliore qualità dell'aria interna. Con l'introduzione del filtro BION per gli inquinanti atmosferici, Panasonic offre soluzioni IAQ ottimizzate per diversi obiettivi.

Soluzione IAQ	nanoe™ X	Filtro BION per gli inquinanti atmosferici
Obiettivi	Inibire le particelle come gli agenti inquinanti, alcuni tipi di virus e i batteri per pulire e deodorare gli ambienti	Inibire gas come gli ossidi di azoto (NO _x), l'ozono (O ₃), l'anidride solforosa (SO ₂), la formaldeide (HCHO) e i composti organici volatili (COV)
Tecnologia	Radicali ossidrilici contenuti in acqua	Filtrazione molecolare
Meccanismo di filtraggio	Cattura fisica delle particelle	Adsorbimento e assorbimento
Disponibilità	Integrato di serie in tutte le unità interne aria-aria	Accessorio opzionale per l'unità canalizzata flessibile (PF3/MF3)

Filtro BION per gli inquinanti atmosferici*	PAW-APF800F	PAW-APF1000F	PAW-APF1400F
Unità canalizzata flessibile compatibile	S-3650PF3E	S-6071PF3E	S-1014PF3E

*La cartuccia e l'involucro del filtro sono inclusi nella confezione.

Nuova unità canalizzata multizona

Flusso d'aria a zone. Massimo comfort. Minimo consumo.

L'unità canalizzata multizona è una soluzione che permette di risparmiare energia e denaro: consente di impostare fino a cinque zone con controllo della temperatura indipendente, riducendo i tempi e i costi di installazione dell'impianto.



*Tutte le zone funzionano nella stessa modalità.

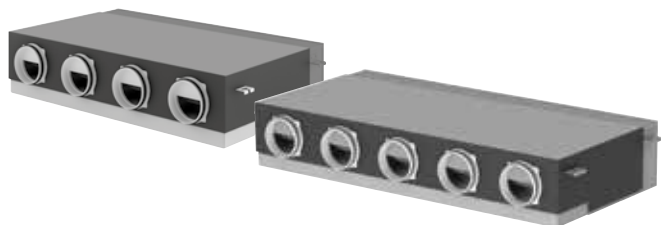

Comando a parete intuitivo

PCZ-EEB749



VEDERE LE SPECIFICHE DEL PRODOTTO

Gestione multizona - Soluzione per il risparmio energetico

Il controllo indipendente della temperatura per ogni zona può essere gestito da un comando a parete.



*Comando a parete (PCZ-EEB749).

Esterno

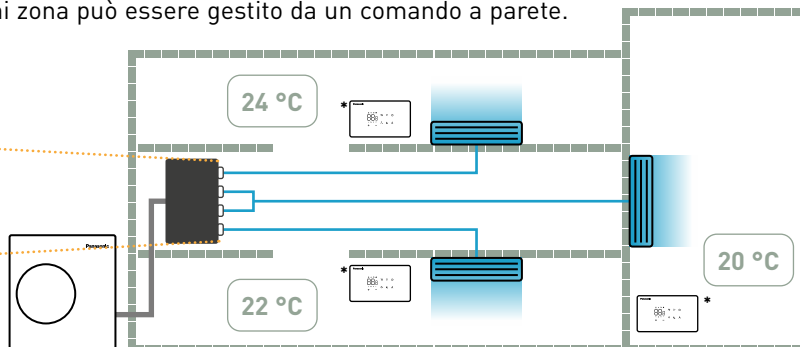

Estrema flessibilità di installazione

- 2 possibilità di installazione (orizzontale / verticale)
- Progettazione fino a 5 zone
- Controllo singolo o multiplo dei ventilatori tramite un unico comando a parete. È possibile controllare più ventilatori con un unico comando a parete o con un unico segnale, nel caso in cui sia necessario fornire un'ampia copertura di zona o soddisfare requisiti di riscaldamento/raffrescamento più elevati

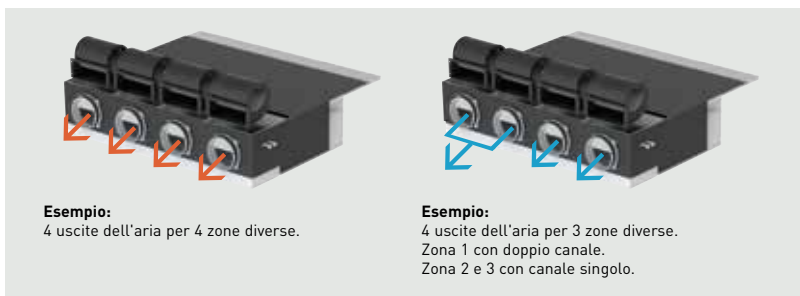

Soluzione senza canalizzazioni di bypass

La soluzione canalizzata multizona elimina le canalizzazioni di bypass, offrendo un controllo indipendente del ventilatore a zona per un comfort preciso e il risparmio energetico. Garantisce un flusso d'aria ottimizzato, un controllo della temperatura personalizzabile e un consumo energetico inferiore rispetto ai sistemi tradizionali. Ideale per installazioni scalabili con efficienza e flessibilità superiori.

Wi-Fi integrato e collegamento Ethernet a internet*.

1 | Una connessione a Internet semplice e veloce per tutte le zone.

L'unità canalizzata multizona è dotata di un modulo Wi-Fi integrato con porta Ethernet, che consente di configurare rapidamente e una sola volta il Wi-Fi per tutte le zone. Il modulo Wi-Fi può essere posizionato fuori dall'unità per una migliore copertura del segnale del router Wi-Fi.

*Il modulo Wi-Fi deve essere scollegato quando l'unità è collegata a Modbus.

2 | Gestione del comfort sempre e ovunque con l'app Aquarea Home.



App Aquarea Home

Scarica l'app gratuita.

Altri requisiti hardware: Router e Internet (acquistare e sottoscrivere l'abbonamento separatamente). Il Panasonic Cloud Server è progettato, implementato e gestito da Panasonic.
* Le schermate dell'app sono solo a scopo illustrativo, quelle reali potrebbero essere diverse.



Aquarea Home



Unità a parete, a cassetta a 4 vie 60x60 e a soffitto PACi NX



Una nuova era di soluzioni di climatizzazione è arrivata, con la tecnologia nanoe™ X integrata.



VEDERE LE SPECIFICHE DEL PRODOTTO

PACi NX da parete - PK4.

Soluzione dotata della tecnologia nanoe™ X più aggiornata (generatore Mark 3) per una migliore qualità dell'aria. Il suo design piatto e moderno con l'elegante finitura bianca opaca si adatta a ogni tipo di interni, mentre per il ventilatore è stata semplificata la manutenzione.

Design moderno per qualsiasi interno

Il suo design piatto e moderno con l'elegante finitura bianca opaca si adatta a ogni tipo di interni ed è perfetto per progetti commerciali.

La distribuzione dell'aria cambia automaticamente in base alla modalità operativa dell'unità

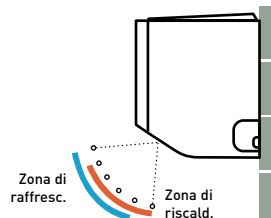

Uscita delle tubazioni in sei direzioni

L'uscita delle tubazioni è possibile in sei direzioni: lato destro, lato sinistro, sul retro a destra o a sinistra, in basso a destra o a sinistra, per un'installazione più flessibile.



Installazione efficiente con supporti per il tubo di scarico e meccanismo di blocco

Facile collegamento e scollegamento del tubo di scarico. Il meccanismo di blocco tra la vaschetta di scarico e il tubo flessibile garantisce un collegamento saldo durante l'installazione e uno smontaggio semplificato.



Supporti incorporati per una spaziatura sicura.

L'unità interna viene montata a parete, consentendo un accesso libero per l'installazione del tubo di scarico e delle tubazioni.





VEDERE LE SPECIFICHE DEL PRODOTTO 

Cassetta a 4 vie 60x60 PACi NX - PY3.

Il modello PY3 non solo si adatta perfettamente alle griglie a soffitto da 600 x 600 mm, ma offre anche un ulteriore vantaggio per una migliore qualità dell'aria degli ambienti interni, grazie al nanoe™ X incorporato.

Efficienza energetica leader nel settore

- Classe energetica A++* con gamma esterna Elite
- Classe energetica A++ con gamma esterna Standard, modello da 2,5 kW

*Tranne modelli da 6,0 kW.

Funzione di pulizia interna

Quando si interrompe il funzionamento in raffrescamento o deumidificatore, si attiva il flusso d'aria interno di asciugatura e circolazione del nanoe™ X per prevenire la proliferazione delle muffe all'interno dell'unità (passaggio del flusso d'aria, ventilatore, scambiatore di calore)*.

*La proliferazione della muffa o l'insediamento di muffe possono variare a seconda dell'ambiente di installazione o delle ore di funzionamento.

Design compatto ed elegante

- Profondità del soffitto richiesta di soli 250 mm
- L'area esposta è di soli 30 mm

Controllo individuale delle alette

Migliore controllo del flusso d'aria grazie ai 4 motori, che forniscono un controllo individuale delle alette. Perfetta distribuzione dell'aria senza flusso diretto, per ridurre la sensazione di correnti d'aria fredda.

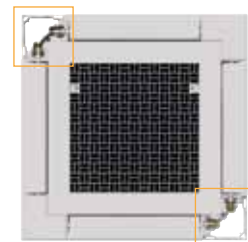

Per la cassetta a 4 vie 60x60 sono disponibili pannelli in bianco e nero grafite, più versatili per le applicazioni residenziali e commerciali semplici.



Pannello, bianco (RAL 9003).
CZ-KPY4W



Pannello, nero grafite (RAL 9011).
CZ-KPY4B



VEDERE LE SPECIFICHE DEL PRODOTTO 

PACi NX a soffitto - PT3.

Grazie alle eccezionali prestazioni di risparmio energetico, al comfort e alla distribuzione del flusso d'aria a lunga distanza, queste unità sono perfette per negozi al dettaglio e scuole.

Distribuzione confortevole del flusso d'aria a lunga distanza

La forma dell'uscita è stata ottimizzata per fornire una distribuzione del flusso d'aria a lunga distanza. Il flusso d'aria raggiunge ogni angolo, anche nelle stanze più lunghe, per una climatizzazione eccezionalmente confortevole.

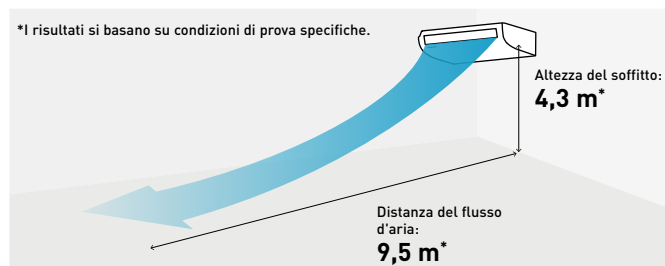

Design compatto ed elegante, con un solo movimento

Grazie alla sua forma lineare e compatta, l'unità appare sottile e poco ingombrante una volta installata, conferendo un aspetto ordinato a qualsiasi ambiente. Quando non è in funzione, l'aletta si chiude per conferire un aspetto elegante e mantenere pulita l'unità.

Tecnologia a risparmio energetico per un'efficienza di prim'ordine

L'ottimizzazione della forma dell'involucro e del ventilatore assicura un flusso d'aria maggiore e un'efficienza più elevata. Le prestazioni di risparmio energetico sono ai vertici del settore grazie al nuovo motore del ventilatore DC e al grande ventilatore a flusso d'aria diagonale.

Unità canalizzata ad alta pressione statica Big PACi NX Elite da 20,0-25,0 kW - PE4

Il design dell'unità interna divisibile semplifica l'installazione delle tubazioni e la tecnologia nanoe™ X è fornita di serie per garantire una migliore qualità dell'aria interna.





VEDERE LE SPECIFICHE DEL PRODOTTO 

1 Corpo interno compatto e leggero

Il corpo interno compatto e leggero, che garantisce un'alta efficienza, ha un design divisibile per una facile installazione in uno spazio ristretto. Inoltre, la manutenzione è facilitata grazie al design che ne semplifica lo smontaggio.

2 Installazione delle tubazioni semplificata grazie al design interno a scomparsa

Lo scambiatore di calore e gli elementi del ventilatore (ventilatore + involucro) possono essere separati durante l'installazione. L'unità interna a scomparsa è facilmente riassembleabile e può passare attraverso uno spazio ristretto.

3 Alta pressione statica esterna, impostazione massima 200 Pa

L'elevata pressione statica consente di utilizzare condotti lunghi per l'installazione in un'ampia gamma di spazi.

*Per il modello S-250PE4E.

4 Funzionamento confortevole

- nanoe™ X di serie per una migliore qualità dell'aria interna
- Compatibile con il controllo tramite smartphone attraverso l'app Panasonic Comfort Cloud ¹⁾

1) È richiesto l'adattatore Wi-Fi Panasonic CZ-CAPWFC2.

Migliore qualità dell'aria interna grazie a nanoe™ X

La tecnologia nanoe™ X è ora disponibile per la gamma Big PACi NX Elite da 20,0-25,0 kW.

Il modello PE4 è dotato del generatore Mark 3, che genera 48.000 miliardi di radicali ossidrilici al secondo, progettato specificamente per le applicazioni con tubazioni lunghe.



Impostazione della pressione statica massima di 200 Pa*

L'elevata pressione statica consente di utilizzare condotti lunghi per l'installazione in un'ampia gamma di spazi.

Impostazione della pressione statica in 3 fasi.

È possibile scegliere tra diverse modalità di pressione statica (200 Pa / 130 Pa / 75 Pa) per una maggiore flessibilità di installazione.

*Per il modello S-250PE4E.

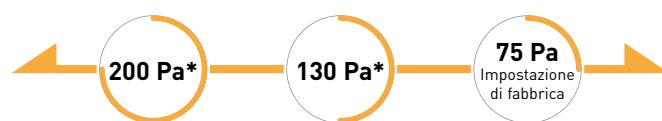

Facile installazione con componenti leggeri

L'unità interna può essere facilmente suddivisa in 3 componenti, il più pesante dei quali pesa solo 48 kg.

Dimensioni di ciascun componente (design leggero per un facile smontaggio).

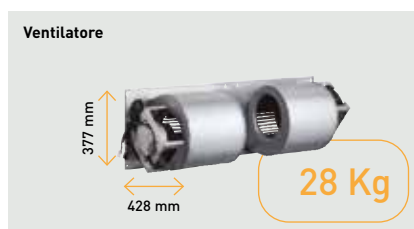

Il peso si riferisce al modello S-250PE4E.

Jet Air Stream

Per il riscaldamento degli ambienti molto grandi la scelta più comune sono caldaie e aerotermi, sistemi a combustibili fossili inefficienti, rumorosi e complessi, che spesso non hanno il raffrescamento integrato. Il nuovo Jet Air Stream è una soluzione efficiente e sostenibile per queste esigenze, con riscaldamento e raffrescamento garantiti tutto l'anno: Comfort ottimale, massima silenziosità e un'installazione molto più semplice rispetto ad altri sistemi.



**EFFICIENZA IN
RISCALDAMENTO E
RAFFRESCAMENTO**



**FLUSSO D'ARIA A
LUNGA DISTANZA**



**SMART JET - CON
ORIENTAMENTO
AUTOMATICO**



**FUNZIONAMENTO
SILENZIOSO**



Jet Air Stream è nato per grandi spazi che richiedono una distribuzione efficace dell'aria, come palestre, siti produttivi e magazzini.

VEDERE LE SPECIFICHE DEL PRODOTTO

La distribuzione ideale per i grandi spazi

L'elevato volume d'aria, con un getto che può raggiungere i 30 metri, garantisce un comfort ottimale in ambienti come magazzini e palestre.

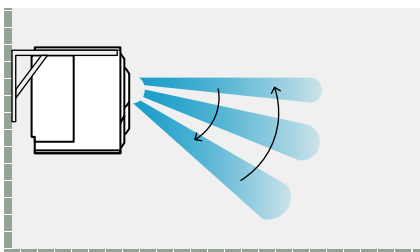
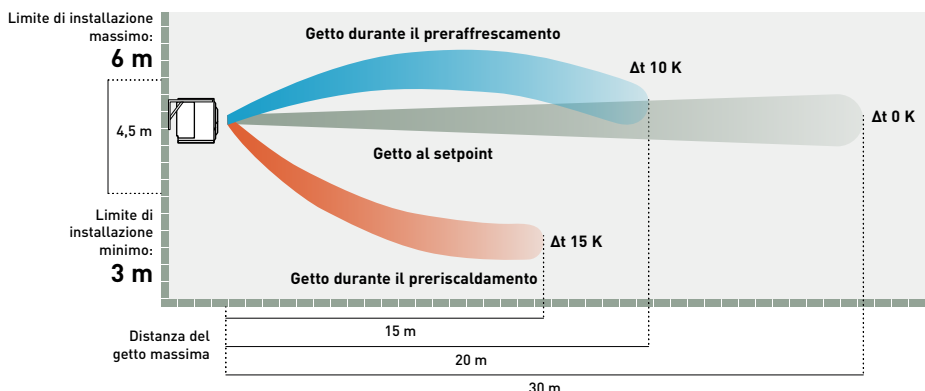

Smart Jet - con orientamento automatico

Per assicurare il massimo del comfort, i modelli Jet Air Stream Smart evitano la dispersione del calore. I movimenti delle bocchette si adattano dinamicamente alla temperatura dell'aria in ingresso, evitando la stratificazione e mantenendo condizioni ideali nella zona in cui si trovano gli occupanti.

Come funziona Jet Air Stream

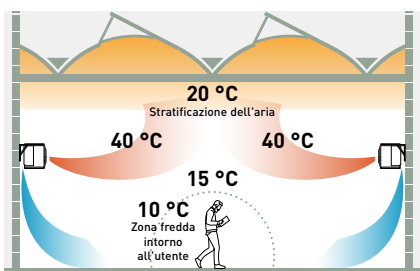

Soluzioni di riscaldamento esistenti.

La stratificazione dell'aria avviene quando l'aria calda dell'impianto di riscaldamento sale verso il soffitto, mentre in basso resta l'aria fredda. Il motivo è che l'aria calda è più leggera, mentre quella fredda è più densa e pesante.

In modalità di raffreddamento, la logica delle bocchette si inverte fino a raggiungere il setpoint

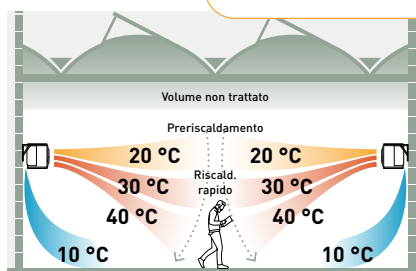

Come funziona Jet Air Stream in riscaldamento.

Preriscaldamento: All'avvio, Jet Air Stream Smart orienta le bocchette in orizzontale per evitare di soffiare sulle persone l'aria non ancora calda.
Riscald. rapido: Quando l'aria raggiunge la temperatura ideale, la potenza aumenta al massimo e le bocchette si girano verso il basso, per scaldare velocemente la zona occupata.

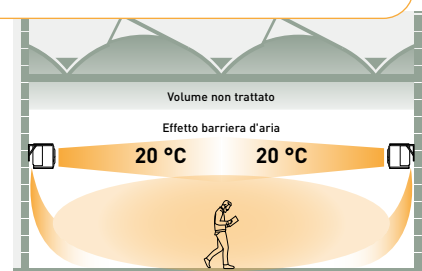









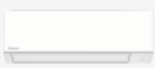
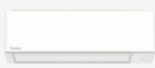
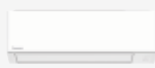
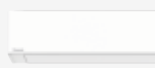
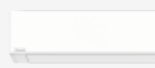















Come funziona Jet Air Stream in riscaldamento.

Mantenimento con effetto barriera: Una volta raggiunta la temperatura desiderata, Jet Air Stream Smart regola la potenza e allinea le bocchette in orizzontale, creando una barriera d'aria che ottimizza la distribuzione del calore ed evita la dispersione verso l'alto.

Tipo	Jet Air Stream Smart		Jet Air Stream Standard		Jet Air Stream Ducted		
Portata d'aria	m ³ /h	2500 m ³ /h	5000 m ³ /h	2500 m ³ /h	5000 m ³ /h	2500 m ³ /h	5000 m ³ /h
Modello		P-VTVF140MC5A-PE	P-VTVF250MC5A-PE	P-VTVF140NC5A-PE	P-VTVF250NC5A-PE	P-VTVF140PC5A-PE	P-VTVF250PC5A-PE
Immagine		Smart Jet - con orientamento automatico		Bocchette manuali		Pannello frontale canalizzato	
Unità esterna compatibile		U-140PZH4E5/8	U-250PZH4E8	U-140PZH4E5/8	U-250PZH4E8	U-140PZH4E5/8	U-250PZH4E8

Gamma di unità commerciali

Pagina	Unità interne	2,5 kW	3,6 kW	4,5 kW ¹⁾	5,0 kW	6,0 kW
46	PACi NX da parete · R32	 S-2545PK4E	 S-2545PK4E	 S-2545PK4E	 S-5010PK4E	 S-5010PK4E
50	PACi NX cassetta a 4 vie 60x60 · R32	 S-25PY3E	 S-36PY3E		 S-50PY3E	 S-60PY3E
52	PACi NX cassetta a 4 vie 90x90 · R32		 S-3650PU3E	 S-3650PU3E	 S-3650PU3E	 S-6071PU3E
56	PACi NX a soffitto · R32		 S-3650PT3E	 S-3650PT3E	 S-3650PT3E	 S-6071PT3E
60	PACi NX canalizzata flessibile · R32		 S-3650PF3E	 S-3650PF3E	 S-3650PF3E	 S-6071PF3E
64	NOVITÀ! PACi NX canalizzata multizona · R32					
66	Unità canalizzata ad alta pressione statica Big PACi da 20-25 kW · R32					
67	NOVITÀ! PACi NX Jet Air Stream · R32					
Unità esterne	2,5 kW	3,6 kW	4,5 kW	5,0 kW	6,0 kW	
PACi NX Elite · R32 Big PACi NX (20,0-25,0 kW) · R32		 U-36PZH3E5		 U-50PZH3E5	 U-60PZH3E5	
PACi NX Standard · R32	 U-25PZ3E5	 U-36PZ3E5		 U-50PZ3E5	 U-60PZ3E5A	

1) Le opzioni di capacità interna di 4,5 kW sono disponibili solo per le combinazioni doppie, triple e quaduple. 2) Non compatibile con l'esterno e gli accessori PACi NX. Possono essere applicate le condizioni di vendita della gamma delle unità residenziali. Chiedete al vostro rappresentante di vendita. *U-__E5 monofase / U-__E8 trifase.

UNITÀ OPZIONALI SULLA SEZIONE DI VENTILAZIONE 

7,1 kW

10,0 kW

12,5 kW

14,0 kW

20,0 kW

25,0 kW

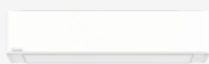

S-5010PK4E



S-5010PK4E

In arrivo un nuovo pannello in nero grafite (RAL9011).



S-6071PU3E



S-1014PU3E



S-1014PU3E



S-1014PU3E

Disponibile un pannello in nero grafite (RAL 9011).



S-6071PT3E



S-1014PT3E



S-1014PT3E



S-1014PT3E



S-6071PF3E



S-1014PF3E



S-1014PF3E



S-1014PF3E



S-7110PQ41E



S-7110PQ41E



S-1014PQ51E



S-1014PQ51E



S-200PE4E



S-250PE4E

P-VTVF140MC5A-PE /
P-VTVF140NC5A-PE /
P-VTVF140PC5A-PEP-VTVF250MC5A-PE /
P-VTVF250NC5A-PE /
P-VTVF250PC5A-PE

7,1 kW

10,0 kW

12,5 kW

14,0 kW

20,0 kW

25,0 kW



U-71PZH4E5 / U-71PZH4E8



U-100PZH4E5 / U-100PZH4E8



U-125PZH4E5 / U-125PZH4E8



U-140PZH4E5 / U-140PZH4E8



U-200PZH4E8



U-250PZH4E8



U-71PZ3E5A



U-100PZ3E5 / U-100PZ3E8



U-125PZ3E5 / U-125PZ3E8



U-140PZ3E5 / U-140PZ3E8

Serie PACi NX Elite da parete - PK4 - R32

Le unità montate a parete con un elegante colore opaco si prestano a molte applicazioni come studi, palestre, aree con soffitti alti e persino sale server per computer. Il design compatto e la superficie piatta garantiscono un'installazione discreta, anche in spazi ridotti.



			Monofase				
			3,6 kW	5,0 kW	6,0 kW	7,1 kW	10,0 kW
Unità interna			S-2545PK4E	S-5010PK4E	S-5010PK4E	S-5010PK4E	S-5010PK4E
Unità esterna			U-36PZH3E5	U-50PZH3E5	U-60PZH3E5	U-71PZH4E5	U-100PZH4E5
Capacità di raffresc.	Nominale (Min - Max)	kW	3,5 (1,2 - 4,0)	5,0 (1,2 - 5,6)	6,1 (1,2 - 7,1)	7,1 (2,2 - 9,0)	9,5 (3,1 - 10,5)
EER ¹⁾	Nominate (Min - Max)	W/W	4,43 (4,17 - 5,45)	4,10 (3,03 - 5,45)	3,74 (3,02 - 5,45)	3,76 (2,69 - 5,79)	3,41 (3,09 - 5,34)
SEER ²⁾			7,7A++	8,0A++	7,1A++	6,6A++	6,6A++
Pdesign		kW	3,5	5,0	6,1	7,1	9,5
Potenza d'ingresso	Nominale (Min - Max)	kW	0,79 (0,22 - 0,96)	1,22 (0,22 - 1,85)	1,63 (0,22 - 2,35)	1,89 (0,38 - 3,35)	2,79 (0,58 - 3,40)
Consumo energetico annuo ³⁾		kWh/a	160	219	301	377	504
Capacità di riscald.	Nominale (Min - Max)	kW	4,0 (1,2 - 5,0)	5,6 (1,2 - 6,5)	7,0 (1,2 - 8,0)	7,8 (2,0 - 9,0)	9,5 (3,1 - 11,5)
Capacità di riscald. a -15 °C ⁴⁾	Max	kW	3,4	5,0	5,1	5,8	8,9
COP ¹⁾	Nominale (Min - Max)	W/W	4,26 (3,33 - 5,45)	4,03 (3,10 - 5,45)	4,12 (3,40 - 5,45)	4,00 (3,16 - 5,56)	3,89 (3,00 - 5,34)
SCOP ²⁾			4,7A++	4,6A++	4,7A++	4,6A++	4,1A+
Pdesign a -10 °C		kW	3,1	4,5	4,6	5,2	8,0
Potenza d'ingresso	Nominale (Min - Max)	kW	0,94 (0,22 - 1,50)	1,39 (0,22 - 2,10)	1,70 (0,22 - 2,35)	1,95 (0,36 - 2,85)	2,44 (0,58 - 3,83)
Consumo energetico annuo ³⁾		kWh/a	924	1369	1370	1583	2731
Unità interna							
Portata d'aria	Hi / Med / Lo	m ³ /min	11,5/9,5/7,0	17,0/15,5/12,0	21,0/19,0/16,5	21,0/19,0/16,5	22,5/20,0/17,5
Umidità eliminata		l/h	1,0	1,6	1,9	2,4	4,4
Pressione sonora ⁵⁾	Hi / Med / Lo	dB(A)	41/36/30	41/36/31	47/44/40	47/44/40	49/45/41
Potenza sonora	Hi / Med / Lo	dB(A)	57/52/46	57/52/47	63/60/56	63/60/56	65/61/57
Dimensione	A x L x P	mm	290 x 765 x 214	295 x 1060 x 249	295 x 1060 x 249	295 x 1060 x 249	295 x 1060 x 249
Peso netto		kg	9	14	14	14	14
Generatore nanoe X			Mark 3	Mark 3	Mark 3	Mark 3	Mark 3
Unità esterna							
Alimentazione		V	220 - 230 - 240	220 - 230 - 240	220 - 230 - 240	220 - 230 - 240	220 - 230 - 240
Corrente	Raffresc.	A	3,90 - 3,75 - 3,60	5,80 - 5,55 - 5,30	7,65 - 7,30 - 7,00	9,55 - 9,15 - 8,75	13,80 - 13,20 - 12,60
	Riscald.	A	4,60 - 4,40 - 4,20	6,60 - 6,30 - 6,05	7,90 - 7,55 - 7,25	9,85 - 9,40 - 9,05	12,10 - 11,50 - 11,10
Portata d'aria	Freddo / Caldo	m ³ /min	34,1 / 36,4	42,0 / 42,0	42,0 / 42,0	62,0 / 66,0	76,0 / 70,0
Pressione sonora	Freddo / Caldo (Hi)	dB(A)	43 / 44	46 / 48	47 / 50	48 / 50	52 / 52
Potenza sonora	Freddo / Caldo (Hi)	dB(A)	62 / 64	64 / 67	65 / 69	65 / 67	69 / 69
Dimensione	A x L x P	mm	695 x 875 x 320	695 x 875 x 320	695 x 875 x 320	996 x 980 x 370	996 x 980 x 370
Peso netto		kg	42	42	43	66	84
Diametro delle tubazioni	Liquido	Pollici (mm)	1/4 (6,35)	1/4 (6,35) ⁶⁾	1/4 (6,35) ⁶⁾	3/8 (9,52)	3/8 (9,52)
	Gas	Pollici (mm)	1/2 (12,70)	1/2 (12,70) ⁷⁾	1/2 (12,70) ⁷⁾	5/8 (15,88)	5/8 (15,88)
Gamma di lunghezza dei tubi		m	3 - 40	3 - 40	3 - 40	5 - 60	5 - 100
Differenza in elevazione (int. / est.) ⁸⁾		m	15 / 30	15 / 30	15 / 30	15 / 30	15 / 30
Lunghezza del tubo pre-caricato		m	30	30	30	30	30
Quantità aggiuntiva di gas		gr/m	15	15	15	30	40
Refrigerante (R32) / CO ₂ Eq.		kg / T	1,13 / 0,76	1,13 / 0,76	1,15 / 0,78	1,95 / 1,32	2,70 / 1,82
Intervallo di funzionamento	Raffresc. Min - Max	°C	-15 ~ +46	-15 ~ +46	-15 ~ +46	-15 ~ +52	-20 ⁹⁾ ~ +52
	Riscald. Min - Max	°C	-20 ~ +24	-20 ~ +24	-20 ~ +24	-20 ~ +24	-20 ~ +24

Focus tecnico

- Design piatto e moderno con un'elegante finitura bianca opaca
- Motore ventilatore DC per una maggiore efficienza e controllo
- Regolazione automatica del flusso d'aria in cinque direzioni per raffrescamento e riscaldamento
- Uscita delle tubazioni in sei direzioni
- Funzionamento silenzioso
- nanoe™ X (Generatore Mark 3: 48 trilioni di radicali idrossilici/s) di serie per una migliore qualità dell'aria interna
- I comandi a filo CZ-RTC6WBL e CZ-RTC6BL consentono di impostare facilmente il sistema via Bluetooth®
- Collegamento e controllo del ventilatore esterno o dell'ERV semplificato grazie al connettore PAW-FDC sulla scheda dell'unità interna. Il dispositivo esterno può essere controllato dal comando dell'unità interna Panasonic

Chiusura completa

Quando l'unità è spenta, l'aletta si chiude completamente per evitare l'ingresso di polvere nell'apparecchiatura e mantenerla pulita.

Uscita delle tubazioni in sei direzioni

L'uscita delle tubazioni è possibile in sei direzioni: lato destro, lato sinistro, sul retro a destra o a sinistra, in basso a destra o a sinistra, per un'installazione più flessibile.

La distribuzione dell'aria cambia automaticamente in base alla modalità operativa dell'unità

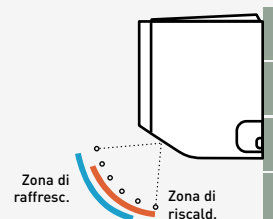



CZ-RTC5B

COMPATIBILE CON TUTTE LE SOLUZIONI DI CONNETTIVITÀ PANASONIC. PER INFORMAZIONI DETTAGLIATE CONSULTARE LA SEZIONE "SISTEMI DI CONTROLLO"



Opzionale:



Comando a filo CONEX, bianco.
CZ-RTC6W/BL/BLW2



Comando a filo CONEX, nero.
CZ-RTC6/BL/BLW2



Comando a infrarossi.
CZ-RWS3



Sensore Econavi.
CZ-CENSC1

Trifase

		7,1 kW		10,0 kW	
Unità interna		S-5010PK4E		S-5010PK4E	
Unità esterna		U-71PZH4E8		U-100PZH4E8	
Capacità di raffresc.	Nominale (Min - Max)	kW	7,1 (2,2 - 9,0)	9,5 (3,1 - 10,5)	
EER ¹⁾	Nominale (Min - Max)	W/W	3,76 (2,69 - 5,79)	3,41 (3,09 - 5,34)	
SEER ²⁾			6,6 A++	6,6 A++	
Pdesign		kW	7,1	9,5	
Potenza d'ingresso	Nominale (Min - Max)	kW	1,89 (0,38 - 3,35)	2,79 (0,58 - 3,40)	
Consumo energetico annuo ³⁾		kWh/a	377	504	
Capacità di riscald.	Nominale (Min - Max)	kW	7,8 (2,0 - 9,0)	9,5 (3,1 - 11,5)	
Capacità di riscald. a -15 °C ⁴⁾	Max	kW	5,8	8,9	
COP ¹⁾	Nominale (Min - Max)	W/W	4,00 (3,16 - 5,56)	3,89 (3,00 - 5,34)	
SCOP ²⁾			4,6 A++	4,1 A+	
Pdesign a -10 °C		kW	5,2	8,0	
Potenza d'ingresso	Nominale (Min - Max)	kW	1,95 (0,36 - 2,85)	2,44 (0,58 - 3,83)	
Consumo energetico annuo ³⁾		kWh/a	1583	2731	
Unità interna					
Portata d'aria	Hi / Med / Lo	m³/min	21,0 / 19,0 / 16,5	22,5 / 20,0 / 17,5	
Umidità eliminata		l/h	2,4	4,4	
Pressione sonora ⁵⁾	Hi / Med / Lo	dB(A)	47 / 44 / 40	49 / 45 / 41	
Potenza sonora	Hi / Med / Lo	dB(A)	63 / 60 / 56	65 / 61 / 57	
Dimensione	A x L x P	mm	295 x 1060 x 249	295 x 1060 x 249	
Peso netto		kg	14	14	
Generatore nanoe X			Mark 3	Mark 3	
Unità esterna					
Alimentazione		V	380 - 400 - 415	380 - 400 - 415	
Corrente	Raffresc.	A	3,20 - 3,05 - 3,00	4,65 - 4,45 - 4,20	
	Riscald.	A	3,30 - 3,15 - 3,00	4,05 - 3,85 - 3,70	
Portata d'aria	Freddo / Caldo	m³/min	62,0 / 66,0	76,0 / 70,0	
Pressione sonora	Freddo / Caldo (Hi)	dB(A)	48 / 50	52 / 52	
Potenza sonora	Freddo / Caldo (Hi)	dB(A)	65 / 67	69 / 69	
Dimensione	A x L x P	mm	996 x 980 x 370	996 x 980 x 370	
Peso netto		kg	66	82	
Diametro delle tubazioni	Liquido	Pollici (mm)	3/8 (9,52)	3/8 (9,52)	
	Gas	Pollici (mm)	5/8 (15,88)	5/8 (15,88)	
Gamma di lunghezza dei tubi		m	5 - 60	5 - 100	
Differenza in elevazione (int. / est.) ⁸⁾		m	15 / 30	15 / 30	
Lunghezza del tubo pre-caricato		m	30	30	
Quantità aggiuntiva di gas		gr/m	30	40	
Refrigerante (R32) / CO ₂ Eq.		kg / T	1,95 / 1,32	2,70 / 1,82	
	Intervall. di funzionamento				
	Raffresc. Min ~ Max	°C	-15 ~ +52	-20 ⁹⁾ ~ +52	
	Riscald. Min ~ Max	°C	-20 ~ +24	-20 ~ +24	

1) Il calcolo di EER e COP si basa sulla norma EN 14511. 2) Per i modelli inferiori a 12 kW, il SEER e lo SCOP sono calcolati in base ai valori del regolamento EU/626/2011. Per modelli superiori a 12 kW, i valori $\eta_{h,c} / \eta_{h,s}$ sono calcolati secondo EN 14825. 3) Impostazione di fabbrica. 4) Valore basato sull'interpolazione. 5) Il valore della pressione sonora viene misurato a una distanza di 1 m davanti al corpo principale e 1 m al di sotto dell'unità. La pressione sonora è misurata in conformità alla specifica Eurovent 6/C/006-97. 6) Collegare il tubo del liquido (Ø 6,35-Ø 9,52) all'attacco del lato liquido dell'unità interna. 7) Collegare il tubo del gas (Ø 12,70-Ø 15,88) all'attacco del lato gas dell'unità interna. 8) Unità esterna situata in basso / unità esterna situata in alto. 9) Lunghezza dei tubi fino a 30 m. *Fusibile da 3 A consigliato per l'unità interna. **I valori si intendono con la modalità nanoe™ X disattivata.

Accessori

CZ-RTC6W	Comando a filo CONEX (non wireless), bianco
CZ-RTC6WBL	Comando a filo CONEX con Bluetooth®, bianco
CZ-RTC6WBLW2	Comando a filo CONEX con Wi-Fi e Bluetooth®, bianco
CZ-RTC6	Comando a filo CONEX (non wireless), nero
CZ-RTC6BL	Comando a filo CONEX con Bluetooth®, nero
CZ-RTC6BLW2	Comando a filo CONEX con Wi-Fi e Bluetooth®, nero
CZ-RTC5B	Comando a filo con funzione Econavi
CZ-RWS3	Comando a infrarossi

Accessori

CZ-CAPWFC2	Adattatore Wi-Fi commerciale
PAW-PACR4	Interfaccia per gestire fino a 4 gruppi di unità interne in modalità backup e funzionamento alternato
CZ-CENSC1	Sensore di risparmio energetico Econavi



SEER: Per S-5010PK4E + U-50PZH3E5. SCOP: Per S-2545PK4E + U-36PZH3E5 e S-5010PK4E + U-60PZH3E5. CONTROLLO INTERNET: Optional.

Condizioni nominali: Raffrescamento interno 27 °C B.S. / 19 °C B.U. Raffrescamento esterno 35 °C B.S. / 24 °C B.U. Riscaldamento interno 20 °C B.S. Riscaldamento esterno 7 °C B.S. / 6 °C B.U. [B.S.: Bulbo Secco; B.U.: Bulbo Umidol]. Le specifiche sono soggette a modifiche senza preavviso. Per informazioni dettagliate su ERP / Etichette energetiche, visitate i nostri siti web www.aircon.panasonic.eu o www.ptc.panasonic.eu.

Serie PACi NX Standard da parete - PK4 - R32

Le unità montate a parete con un elegante colore opaco si prestano a molte applicazioni come studi, palestre, aree con soffitti alti e persino sale server per computer. Il design compatto e la superficie piatta garantiscono un'installazione discreta, anche in spazi ridotti.



		Monofase						
		2,5 kW	3,6 kW	5,0 kW	6,0 kW	7,1 kW	10,0 kW	
Unità interna		S-2545PK4E	S-2545PK4E	S-5010PK4E	S-5010PK4E	S-5010PK4E	S-5010PK4E	
Unità esterna		U-25PZ3E5	U-36PZ3E5	U-50PZ3E5	U-60PZ3E5A	U-71PZ3E5A	U-100PZ3E5	
Capacità di raffresc.	Nominale (Min - Max)	kW	2,5(1,3-3,9)	3,5(1,3-4,0)	5,0(1,5-5,6)	6,1(2,0-7,1)	6,9(2,6-7,7)	9,0(3,0-9,7)
EER ¹⁾	Nominate (Min - Max)	W/W	4,39(3,68-5,00)	3,89(3,74-5,00)	3,40(3,03-6,25)	3,57(3,01-6,90)	3,29(2,77-5,00)	3,23(3,13-5,36)
SEER ²⁾			6,6 A++	6,8 A++	7,2 A++	7,0 A++	6,0 A+	6,2 A++
Pdesign		kW	2,5	3,5	5,0	6,1	6,9	9,0
Potenza d'ingresso	Nominale (Min - Max)	kW	0,57(0,26-1,06)	0,90(0,26-1,07)	1,47(0,24-1,85)	1,71(0,29-2,36)	2,10(0,52-2,78)	2,79(0,56-3,10)
Consumo energetico annuo ³⁾		kWh/a	133	181	243	305	402	508
Capacità di riscald.	Nominale (Min - Max)	kW	2,8(1,3-4,6)	3,6(1,3-4,6)	5,0(1,5-6,4)	6,1(1,8-7,0)	7,1(2,1-8,1)	9,0(3,0-10,5)
Capacità di riscald. a -15 °C ⁴⁾	Max	kW	2,8	2,9	4,4	5,1	5,8	9,7
COP ¹⁾	Nominale (Min - Max)	W/W	4,52(3,54-5,65)	4,09(3,54-5,65)	4,20(3,17-7,50)	4,27(3,18-7,50)	4,10(3,38-6,36)	3,81(3,56-5,36)
SCOP ²⁾			4,2 A+	4,4 A+	4,4 A+	4,6 A++	4,4 A+	4,0 A+
Pdesign a -10 °C		kW	2,5	2,6	4,0	4,6	5,2	8,8
Potenza d'ingresso	Nominale (Min - Max)	kW	0,62(0,23-1,30)	0,88(0,23-1,30)	1,19(0,20-2,02)	1,43(0,24-2,20)	1,73(0,33-2,40)	2,36(0,56-2,95)
Consumo energetico annuo ³⁾		kWh/a	833	827	1271	1400	1654	3080
Unità interna								
Portata d'aria	Hi / Med / Lo	m ³ /min	10,5/9,0/7,0	11,5/9,5/7,0	17,0/15,5/12,0	21,0/19,0/16,5	21,0/19,0/16,5	22,5/20,0/17,5
Umidità eliminata		l/h	0,4	1,0	1,6	1,9	2,2	4,0
Pressione sonora ⁵⁾	Hi / Med / Lo	dB(A)	39/34/29	41/36/30	41/36/31	47/44/40	47/44/40	49/45/41
Potenza sonora	Hi / Med / Lo	dB(A)	55/50/45	57/52/46	57/52/47	63/60/56	63/60/56	65/61/57
Dimensione	A x L x P	mm	290x765x214	290x765x214	295x1060x249	295x1060x249	295x1060x249	295x1060x249
Peso netto		kg	9	9	14	14	14	14
Generatore nanoe X			Mark 3	Mark 3	Mark 3	Mark 3	Mark 3	Mark 3
Unità esterna								
Alimentazione		V	220-230-240	220-230-240	220-230-240	220-230-240	220-230-240	220-230-240
Corrente	Raffresc.	A	2,70-2,60-2,45	4,15-4,00-3,85	6,80-6,50-6,25	7,95-7,60-7,25	9,75-9,30-8,95	13,9-13,3-12,8
	Riscald.	A	2,90-2,80-2,65	4,10-3,95-3,80	5,60-5,35-5,10	6,65-6,35-6,10	8,00-7,70-7,35	11,8-11,3-10,8
Portata d'aria	Freddo / Caldo	m ³ /min	33,6 / 34,0	33,6 / 34,0	32,7 / 31,9	42,6 / 41,5	44,7 / 45,9	73,0 / 73,0
Pressione sonora	Freddo / Caldo (Hi)	dB(A)	46 / 47	46 / 47	46 / 46	47 / 48	48 / 49	52 / 52
Potenza sonora	Freddo / Caldo (Hi)	dB(A)	64 / 66	64 / 66	64 / 64	64 / 65	66 / 68	70 / 70
Dimensione	A x L x P	mm	619x824x299	619x824x299	619x824x299	695x875x320	695x875x320	996x980x370
Peso netto		kg	32	32	35	42	50	83
Diametro delle tubazioni	Liquido	Pollici (mm)	1/4 (6,35)	1/4 (6,35)	1/4 (6,35) ⁶⁾	1/4 (6,35) ⁶⁾	1/4 (6,35) ⁶⁾	3/8 (9,52)
	Gas	Pollici (mm)	1/2(12,70)	1/2(12,70)	1/2(12,70) ⁷⁾	1/2(12,70) ⁷⁾	5/8(15,88)	5/8(15,88)
Gamma di lunghezza dei tubi		m	3-15	3-15	3-20	3-40	3-40	5-50
Differenza in elevazione (int. / est.) ⁸⁾		m	15 / 15	15 / 15	15 / 15	15 / 30	20 / 30	15 / 30
Lunghezza del tubo pre-caricato		m	7,5	7,5	7,5	30	30	30
Quantità aggiuntiva di gas		gr/m	10	10	15	15	17	45
Refrigerante (R32) / CO ₂ Eq.		kg / T	0,87 / 0,59	0,87 / 0,59	1,14 / 0,77	1,15 / 0,78	1,32 / 0,89	2,4 / 1,62
Intervallo di funzionamento	Raffresc. Min - Max	°C	-10~+43	-10~+43	-10~+43	-10~+43	-10~+43	-10~+43
	Riscald. Min - Max	°C	-15~+24	-15~+24	-15~+24	-15~+24	-15~+24	-15~+24

Focus tecnico

- Design piatto e moderno con un'elegante finitura bianca opaca
- Motore ventilatore DC per una maggiore efficienza e controllo
- Regolazione automatica del flusso d'aria in cinque direzioni per raffrescamento e riscaldamento
- Uscita delle tubazioni in sei direzioni
- Funzionamento silenzioso
- nanoe™ X (Generatore Mark 3: 48 trilioni di radicali idrossilici/s) di serie per una migliore qualità dell'aria interna
- I comandi a filo CZ-RTC6WBL e CZ-RTC6BL consentono di impostare facilmente il sistema via Bluetooth®
- Collegamento e controllo del ventilatore esterno o dell'ERV semplificato grazie al connettore PAW-FDC sulla scheda dell'unità interna. Il dispositivo esterno può essere controllato dal comando dell'unità interna Panasonic

Chiusura completa

Quando l'unità è spenta, l'aletta si chiude completamente per evitare l'ingresso di polvere nell'apparecchiatura e mantenerla pulita.

Uscita delle tubazioni in sei direzioni

L'uscita delle tubazioni è possibile in sei direzioni: lato destro, lato sinistro, sul retro a destra o a sinistra, in basso a destra o a sinistra, per un'installazione più flessibile.

La distribuzione dell'aria cambia automaticamente in base alla modalità operativa dell'unità

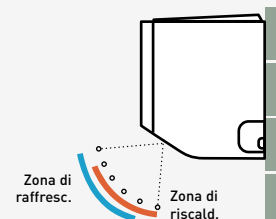



COMPATIBILE CON TUTTE LE SOLUZIONI DI CONNETTIVITÀ PANASONIC. PER INFORMAZIONI DETTAGLIATE CONSULTARE LA SEZIONE "SISTEMI DI CONTROLLO"



Opzionale:



Comando a filo CONEX, bianco.
CZ-RTC6W/BL/BLW2



Comando a filo CONEX, nero.
CZ-RTC6/BL/BLW2



Comando a infrarossi.
CZ-RWS3



Sensore Econavi.
CZ-CENSC1

Trifase

10,0 kW

S-5010PK4E

U-100PZ3E8

Unità interna			S-5010PK4E
Unità esterna			U-100PZ3E8
Capacità di raffresc.	Nominale (Min - Max)	kW	9,0 (3,0 - 9,7)
EER ¹⁾	Nominale (Min - Max)	W/W	3,23 (3,13 - 5,36)
SEER ²⁾			6,2A++
Pdesign		kW	9,0
Potenza d'ingresso	Nominale (Min - Max)	kW	2,79 (0,56 - 3,10)
Consumo energetico annuo ³⁾		kWh/a	508
Capacità di riscald.	Nominale (Min - Max)	kW	9,0 (3,0 - 10,5)
Capacità di riscald. a -15 °C ⁴⁾	Max	kW	9,7
COP ¹⁾	Nominale (Min - Max)	W/W	3,81 (3,56 - 5,36)
SCOP ²⁾			4,0A+
Pdesign a -10 °C		kW	8,8
Potenza d'ingresso	Nominale (Min - Max)	kW	2,36 (0,56 - 2,95)
Consumo energetico annuo ³⁾		kWh/a	3080
Unità interna			
Portata d'aria	Hi / Med / Lo	m ³ /min	22,5 / 20,0 / 17,5
Umidità eliminata		l/h	4,0
Pressione sonora ⁵⁾	Hi / Med / Lo	dB(A)	49 / 45 / 41
Potenza sonora	Hi / Med / Lo	dB(A)	65 / 61 / 57
Dimensione	A x L x P	mm	295 x 1060 x 249
Peso netto		kg	14
Generatore nanoe X			Mark 3
Unità esterna			
Alimentazione		V	380 - 400 - 415
Corrente	Raffresc.	A	4,65 - 4,45 - 4,25
	Riscald.	A	3,95 - 3,75 - 3,60
Portata d'aria	Freddo / Caldo	m ³ /min	73,0 / 73,0
Pressione sonora	Freddo / Caldo (Hi)	dB(A)	52 / 52
Potenza sonora	Freddo / Caldo (Hi)	dB(A)	70 / 70
Dimensione	A x L x P	mm	996 x 980 x 370
Peso netto		kg	83
Diametro delle tubazioni	Liquido	Pollici (mm)	3/8 (19,52)
	Gas	Pollici (mm)	5/8 (15,88)
Gamma di lunghezza dei tubi		m	5 - 50
Differenza in elevazione (int. / est.) ⁸⁾		m	15 / 30
Lunghezza del tubo pre-caricato		m	30
Quantità aggiuntiva di gas		gr/m	45
Refrigerante (R32) / CO ₂ Eq.		kg / T	2,4 / 1,62
Intervallo di funzionamento	Raffresc. Min ~ Max	°C	-10 ~ +43
	Riscald. Min ~ Max	°C	-15 ~ +24

1) Il calcolo di EER e COP si basa sulla norma EN 14511. 2) Per i modelli inferiori a 12 kW, il SEER e lo SCOP sono calcolati in base ai valori del regolamento EU/626/2011. Per modelli superiori a 12 kW, i valori $\eta_{s,c} / \eta_{s,h}$ sono calcolati secondo EN 14825. 3) Impostazione di fabbrica. 4) Valore basato sull'interpolazione. 5) Il valore della pressione sonora viene misurato a una distanza di 1 m davanti al corpo principale e 1 m al di sotto dell'unità. La pressione sonora è misurata in conformità alla specifica Eurovent 6/C/006-97. 6) Collegare il tubo del liquido (Ø 6,35-Ø 9,52) all'attacco del lato liquido dell'unità interna. 7) Collegare il tubo del gas (Ø 12,70-Ø 15,88) all'attacco del lato gas dell'unità interna. 8) Unità esterna situata in basso / unità esterna situata in alto. * Fusibile da 3 A consigliato per l'unità interna. ** I valori si intendono con la modalità nanoe™ X disattivata.

Accessori

CZ-RTC6W	Comando a filo CONEX (non wireless), bianco
CZ-RTC6WBL	Comando a filo CONEX con Bluetooth®, bianco
CZ-RTC6WBLW2	Comando a filo CONEX con Wi-Fi e Bluetooth®, bianco
CZ-RTC6	Comando a filo CONEX (non wireless), nero
CZ-RTC6BL	Comando a filo CONEX con Bluetooth®, nero
CZ-RTC6BLW2	Comando a filo CONEX con Wi-Fi e Bluetooth®, nero
CZ-RTC5B	Comando a filo con funzione Econavi
CZ-RWS3	Comando a infrarossi
CZ-CAPWFC2	Adattatore Wi-Fi commerciale

Accessori

PAW-PACR4	Interfaccia per gestire fino a 4 gruppi di unità interne in modalità backup e funzionamento alternato
CZ-CENSC1	Sensore di risparmio energetico Econavi



SEER: Per S-5010PK4E + U-50PZ3E5. SCOP: Per S-5010PK4E + U-60PZ3E5A. CONTROLLO INTERNET: Optional.

Condizioni nominali: Raffrescamento interno 27 °C B.S. / 19 °C B.U. Raffrescamento esterno 35 °C B.S. / 24 °C B.U. Riscaldamento interno 20 °C B.S. Riscaldamento esterno 7 °C B.S. / 4 °C B.U. [B.S.: Bulbo Secco; B.U.: Bulbo Umidol]. Le specifiche sono soggette a modifiche senza preavviso. Per informazioni dettagliate su ERP / Etichette energetiche, visitate i nostri siti web www.aircon.panasonic.eu o www.ptc.panasonic.eu.

Cassetta a 4 vie 60x60 PACi NX Serie Elite e Standard - PY3 - R32

- Da 2,5 a 6,0 kW (4 capacità disponibili)
- SEER massimo: 7,3 A++ / SCOP: 4,7 A++*
- Pompa di scarico integrata
- Pompa di scarico DC e interruttore a galleggiante per ridurre la rumorosità
- nanoe™ X (Generatore Mark 2: 9,6 trilioni di radicali idrossilici/s) di serie per una migliore qualità dell'aria interna



*Per il modello Elite da 3,6 kW.

Elite			Monofase		
			3,6 kW	5,0 kW	6,0 kW
Unità interna			S-36PY3E	S-50PY3E	S-60PY3E
Unità esterna			U-36PZH3E5	U-50PZH3E5	U-60PZH3E5
Capacità di raffresc.	Nominale (Min - Max)	kW	3,6 (1,2 - 4,0)	5,0 (1,2 - 5,6)	6,0 (1,2 - 6,5)
EER ¹⁾	Nominate (Min - Max)	W/W	4,50 (4,04 - 5,45)	3,76 (3,41 - 5,45)	3,43 (2,77 - 5,45)
SEER ²⁾			7,3A++	7,0A++	6,7A++
Pdesign		kW	3,6	5,0	6,0
Potenza d'ingresso	Nominale (Min - Max)	kW	0,80 (0,22 - 0,99)	1,33 (0,22 - 1,64)	1,75 (0,20 - 2,35)
Consumo energetico annuo ³⁾		kWh/a	400	685	875
Capacità di riscald.	Nominale (Min - Max)	kW	4,0 (1,2 - 5,0)	5,6 (1,2 - 6,5)	7,0 (1,2 - 7,5)
Capacità di riscald. a -15 °C ⁴⁾	Max	kW	3,2	4,1	4,8
COP ¹⁾	Nominale (Min - Max)	W/W	4,12 (3,45 - 5,45)	3,37 (2,95 - 5,45)	3,35 (3,38 - 5,45)
SCOP ²⁾			4,7A++	4,6A++	4,3A+
Pdesign a -10 °C		kW	3,6	4,5	4,6
Potenza d'ingresso	Nominale (Min - Max)	kW	0,97 (0,22 - 1,45)	1,66 (0,22 - 2,20)	2,09 (0,22 - 2,22)
Consumo energetico annuo ³⁾		kWh/a	1073	1370	1495
Unità interna					
Portata d'aria	Hi / Med / Lo	m ³ /min	9,5/7,5/6,0	12,0/9,5/6,5	14,0/10,5/8,0
Umidità eliminata		l/h	1,5	2,5	2,8
Pressione sonora ⁵⁾	Hi / Med / Lo	dB(A)	34/30/25	39/34/27	43/37/31
Potenza sonora	Hi / Med / Lo	dB(A)	49/45/40	54/49/42	58/52/46
Dimensione	Unità interna (A x L x P)	mm	243 x 575 x 575	243 x 575 x 575	243 x 575 x 575
	Pannello (A x L x P)	mm	30 x 625 x 625	30 x 625 x 625	30 x 625 x 625
Peso netto	Unità interna / Pannello	kg	15/2,8	15/2,8	15/2,8
Generatore nanoe X			Mark 2	Mark 2	Mark 2
Unità esterna					
Alimentazione		V	220 - 230 - 240	220 - 230 - 240	220 - 230 - 240
Corrente	Raffresc.	A	3,95 - 3,60 - 3,60	5,30 - 5,00 - 5,75	8,20 - 7,85 - 7,60
	Riscald.	A	4,75 - 4,55 - 4,35	7,85 - 7,50 - 7,20	9,70 - 9,25 - 8,90
Portata d'aria	Freddo / Caldo	m ³ /min	34,1 / 36,4	42,0 / 42,0	42,0 / 42,0
Pressione sonora	Freddo / Caldo (Hi)	dB(A)	43 / 44	46 / 48	47 / 50
Potenza sonora	Freddo / Caldo (Hi)	dB(A)	62 / 64	64 / 67	65 / 69
Dimensione	A x L x P	mm	695 x 875 x 320	695 x 875 x 320	695 x 875 x 320
Peso netto		kg	42	42	43
Diametro delle tubazioni	Liquido	Pollici (mm)	1/4 (6,35)	1/4 (6,35)	1/4 (6,35) ⁶⁾
	Gas	Pollici (mm)	1/2 (12,70)	1/2 (12,70)	1/2 (12,70) ⁷⁾
Gamma di lunghezza dei tubi		m	3 - 40	3 - 40	3 - 40
Differenza in elevazione (int. / est.) ⁸⁾		m	15 / 30	15 / 30	15 / 30
Lunghezza del tubo pre-caricato		m	30	30	30
Quantità aggiuntiva di gas		gr/m	15	15	15
Refrigerante (R32) / CO ₂ Eq.		kg / T	1,13 / 0,76	1,13 / 0,76	1,15 / 0,78
Intervallo di funzionamento	Raffresc. Min ~ Max	°C	-15 ~ +46	-15 ~ +46	-15 ~ +46
	Riscald. Min ~ Max	°C	-20 ~ +24	-20 ~ +24	-20 ~ +24

Design compatto ed elegante

- Profondità del soffitto richiesta di soli 250 mm
- L'area esposta è di soli 30 mm

Controllo individuale delle alette

Migliore controllo del flusso d'aria grazie ai 4 motori, che forniscono un controllo individuale delle alette. Perfetta distribuzione dell'aria senza flusso diretto, per ridurre la sensazione di correnti d'aria fredda.

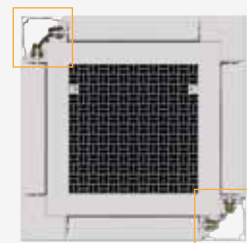

SEER e SCOP: Per S-36PY3E + U-36PZH3E5. ECONAVI e CONTROLLO INTERNET: Optional.



CZ-RTC5B

Pannello (venduto separatamente):

Bianco (RAL 9003):
CZ-KPY4WNero grafite (RAL 9011):
CZ-KPY4B

Opzionale:

Comando a filo CONEX, bianco.
CZ-RTC6W/BL/BLW2Comando a filo CONEX, nero.
CZ-RTC6/BL/BLW2Comando a infrarossi.
CZ-RWS3 + CZ-RWRY3WSensore Econavi.
CZ-CENSC1

COMPATIBILE CON TUTTE LE SOLUZIONI DI CONNETTIVITÀ PANASONIC. PER INFORMAZIONI DETTAGLIATE CONSULTARE LA SEZIONE "SISTEMI DI CONTROLLO"



Standard			Monofase			
			2,5 kW	3,6 kW	5,0 kW	6,0 kW
Unità interna			S-25PY3E	S-36PY3E	S-50PY3E	S-60PY3E
Unità esterna			U-25PZ3E5	U-36PZ3E5	U-50PZ3E5	U-60PZ3E5A
Capacità di raffresc.	Nominale (Min - Max)	kW	2,5(1,5 - 3,9)	3,6(1,5 - 4,0)	5,0(1,5 - 5,6)	6,0(2,0 - 7,0)
EER ¹⁾	Nominale (Min - Max)	W/W	4,46(3,55 - 5,88)	3,96(3,57 - 5,88)	3,50(3,03 - 6,25)	3,39(2,77 - 6,90)
SEER²⁾			6,5A++	6,7A++	7,3A++	6,8A++
Pdesign		kW	2,5	3,6	5,0	6,0
Potenza d'ingresso	Nominale (Min - Max)	kW	0,56(0,26 - 1,10)	0,91(0,26 - 1,12)	1,43(0,24 - 1,85)	1,77(0,29 - 2,53)
Consumo energetico annuo ³⁾		kWh/a	134	188	238	3,05
Capacità di riscald.	Nominale (Min - Max)	kW	3,2(1,5 - 4,6)	3,6(1,5 - 4,6)	5,0(1,5 - 6,4)	6,0(1,8 - 7,0)
Capacità di riscald. a -15 °C ⁴⁾	Max	kW	2,6	2,6	3,7	4,7
COP ¹⁾	Nominale (Min - Max)	W/W	4,44(3,41 - 6,52)	4,29(3,38 - 6,52)	3,94(2,91 - 7,50)	3,61(2,86 - 7,60)
SCOP²⁾			4,6A++	4,3A+	4,4A+	4,2A+
Pdesign a -10 °C		kW	2,8	2,8	4,0	4,6
Potenza d'ingresso	Nominale (Min - Max)	kW	0,72(0,23 - 1,35)	0,84(0,23 - 1,36)	1,27(0,20 - 2,20)	1,66(0,24 - 2,45)
Consumo energetico annuo ³⁾		kWh/a	850	912	1264	1.500
Unità interna						
Portata d'aria	Hi / Med / Lo	m³/min	8,5/7,0/6,0	9,5/7,0/6,0	12,0/9,5/6,5	14,0/10,5/8,0
Umidità eliminata		l/h	0,7	1,5	2,3	2,8
Pressione sonora ⁵⁾	Hi / Med / Lo	dB(A)	31/28/25	34/30/25	39/34/27	43/37/31
Potenza sonora	Hi / Med / Lo	dB(A)	46/43/40	49/45/40	54/49/42	58/52/46
Dimensione	Unità interna [A x L x P]	mm	243x575x575	243x575x575	243x575x575	243x575x575
	Pannello [A x L x P]	mm	30x625x625	30x625x625	30x625x625	30x625x625
Peso netto	Unità interna / Pannello	kg	15/2,8	15/2,8	15/2,8	15/2,8
Generatore nanoe X			Mark 2	Mark 2	Mark 2	Mark 2
Unità esterna						
Alimentazione		V	220 - 230 - 240	220 - 230 - 240	220 - 230 - 240	220 - 230 - 240
Corrente	Raffresc.	A	2,65 - 2,55 - 2,45	4,20 - 4,05 - 3,85	6,65 - 6,35 - 6,10	8,20 - 7,85 - 7,55
	Riscald.	A	3,40 - 3,25 - 3,10	3,95 - 3,75 - 3,60	5,695 - 5,70 - 5,45	7,70 - 7,35 - 7,05
Portata d'aria	Freddo / Caldo	m³/min	33,6 / 34,0	32,6 / 34,0	32,7 / 31,9	42,6 / 41,5
Pressione sonora	Freddo / Caldo (Hi)	dB(A)	46 / 47	46 / 47	46 / 48	47 / 48
Potenza sonora	Freddo / Caldo (Hi)	dB(A)	64 / 66	64 / 66	64 / 64	64 / 65
Dimensione	A x L x P	mm	619x824x299	619x824x299	619x824x299	695x875x320
Peso netto		kg	32	32	35	46
Diametro delle tubazioni	Liquido	Pollici (mm)	1/4 (6,35)	1/4 (6,35)	1/4 (6,35)	1/4 (6,35) ⁶⁾
	Gas	Pollici (mm)	1/2(12,70)	1/2(12,70)	1/2(12,70)	1/2(12,70) ⁶⁾
Gamma di lunghezza dei tubi		m	3 - 15	3 - 15	3 - 20	3 - 40
Differenza in elevazione (int. / est.) ⁸⁾		m	15 / 15	15 / 15	15 / 15	15 / 30
Lunghezza del tubo pre-caricato		m	7,5	7,5	7,5	30
Quantità aggiuntiva di gas		gr/m	10	10	15	15
Refrigerante (R32) / CO ₂ Eq.		kg / T	0,87 / 0,59	0,87 / 0,59	1,14 / 0,77	1,15 / 0,78
Intervallo di funzionamento	Raffresc. Min ~ Max	°C	-10 ~ +43	-10 ~ +43	-10 ~ +43	-10 ~ +43
	Riscald. Min ~ Max	°C	-15 ~ +24	-15 ~ +24	-15 ~ +24	-15 ~ +24

1) Il calcolo di EER e COP si basa sulla norma EN 14511. 2) Per i modelli inferiori a 12 kW, il SEER e lo SCOP sono calcolati in base ai valori del regolamento EU/626/2011. Per modelli superiori a 12 kW, i valori $\eta_{s,r} / \eta_{s,c}$ sono calcolati secondo EN 14825. 3) Impostazione di fabbrica. 4) Valore basato sull'interpolazione. 5) La pressione sonora delle unità mostra il valore misurato a 1,5 m sotto l'unità. La pressione sonora è misurata in conformità alla specifica Eurovent 6/C/006-97. 6) Collegare il tubo del liquido (Ø 6,35-Ø 9,52) all'attacco del lato liquido dell'unità interna. 7) Collegare il tubo del gas (Ø 12,70-Ø 15,88) all'attacco del lato gas dell'unità interna. 8) Unità esterna situata in basso / unità esterna situata in alto. *Fusibile da 3 A consigliato per l'unità interna. **I valori si intendono con la modalità nanoe™ X disattivata.

Accessori

CZ-RTC6W	Comando a filo CONEX (non wireless), bianco
CZ-RTC6WBL	Comando a filo CONEX con Bluetooth®, bianco
CZ-RTC6WBLW2	Comando a filo CONEX con Wi-Fi e Bluetooth®, bianco
CZ-RTC6	Comando a filo CONEX (non wireless), nero
CZ-RTC6BL	Comando a filo CONEX con Bluetooth®, nero
CZ-RTC6BLW2	Comando a filo CONEX con Wi-Fi e Bluetooth®, nero
CZ-RTC5B	Comando a filo con funzione Econavi
CZ-RWS3 + CZ-RWRY3W	Comando e ricevitore a infrarossi
CZ-CAPWFC2	Adattatore Wi-Fi commerciale
CZ-KPY4W	NOVITÀ! Pannello per cassetta a 4 vie 60x60, bianco (RAL 9003)

Accessori

CZ-KPY4B*	NOVITÀ! Pannello per cassetta a 4 vie 60x60, nero grafite (RAL 9011)
PAW-PACR4	Interfaccia per gestire fino a 4 gruppi di unità interne in modalità backup e funzionamento alternato
CZ-CENSC1	Sensore di risparmio energetico Econavi

*Disponibile in autunno 2026.



SEER: Per S-50PY3E + U-50PZ3E5. SCOP: Per S-25PY3E + U-25PZ3E5. ECONAVI e CONTROLLO INTERNET: Optional.

Condizioni nominali: Raffrescamento interno 27 °C B.S. / 19 °C B.U. Raffrescamento esterno 35 °C B.S. / 24 °C B.U. Riscaldamento interno 20 °C B.S. Riscaldamento esterno 7 °C B.S. / 6 °C B.U. [B.S.: Bulbo Secco; B.U.: Bulbo Umidol].
Le specifiche sono soggette a modifiche senza preavviso. Per informazioni dettagliate su ERP / Etichette energetiche, visitate i nostri siti web www.aircon.panasonic.eu o www.ptc.panasonic.eu.

Cassetta a 4 vie 90x90 PACi NX Serie Elite - PU3 - R32**Cassetta a 4 vie 90x90 - PU3.**

Il potente turboventilatore e il sensore intelligente Econavi assicurano un'elevata efficienza energetica, mentre il nanoe™ X, di serie, garantisce un eccezionale livello di qualità dell'aria interna.



nanoe™ X di serie.

			Monofase							
			3,6 kW	5,0 kW	6,0 kW	7,1 kW	10,0 kW	12,5 kW	14,0 kW	
Unità interna			S-3650PU3E	S-3650PU3E	S-6071PU3E	S-6071PU3E	S-1014PU3E	S-1014PU3E	S-1014PU3E	
Unità esterna			U-36PZH3E5	U-50PZH3E5	U-60PZH3E5	U-71PZH4E5	U-100PZH4E5	U-125PZH4E5	U-140PZH4E5	
Capacità di raffresc.	Nominale (Min - Max)	kW	3,6(1,2-4,0)	5,0(1,2-5,6)	6,0(1,2-7,1)	7,1(2,2-9,0)	9,5(3,1-12,5)	12,5(3,2-14,0)	13,4(3,3-16,0)	
EER ¹⁾	Nominale (Min - Max)	W/W	5,45(4,60-5,45)	4,31(3,86-5,45)	4,05(3,02-5,45)	4,06(2,69-5,79)	4,42(3,42-5,34)	3,80(3,08-5,33)	3,60(2,74-5,32)	
SEER / n_{sc}²⁾			8,9 A+++	8,6 A+++	8,0 A++	7,7 A++	7,8 A++	304,3%	286,6%	
Pdesign		kW	3,6	5,0	6,0	7,1	9,5	12,5	13,4	
Potenza d'ingresso	Nominale (Min - Max)	kW	0,66(0,22-0,87)	1,16(0,22-1,45)	1,48(0,22-2,35)	1,75(0,38-3,35)	2,15(0,58-3,65)	3,29(0,60-4,55)	3,72(0,62-5,85)	
Consumo energetico annuo ³⁾		kWh/a	142	203	263	323	426	—	—	
Capacità di riscald.	Nominale (Min - Max)	kW	4,0(1,2-5,0)	5,6(1,2-6,5)	7,0(1,2-8,0)	8,0(2,0-9,0)	11,2(3,1-14,0)	14,0(3,2-16,0)	16,0(3,3-18,0)	
Capacità di riscald. a -15 °C ⁴⁾	Max	kW	3,2	4,1	5,1	7,5	11,9	13,4	15,0	
COP ¹⁾	Nominale (Min - Max)	W/W	5,41(4,55-5,45)	4,24(4,19-5,45)	4,02(3,40-5,45)	4,30(3,16-5,56)	5,00(3,64-5,54)	4,61(3,37-5,52)	4,30(3,27-5,50)	
SCOP / n_{sh}²⁾			5,1 A+++	4,9 A++	4,8 A++	4,8 A++	4,9 A++	186,0%	181,2%	
Pdesign a -10 °C		kW	3,6	4,5	4,7	5,2	8,0	9,5	10,6	
Potenza d'ingresso	Nominale (Min - Max)	kW	0,74(0,22-1,10)	1,32(0,22-1,55)	1,74(0,22-2,35)	1,86(0,36-2,85)	2,24(0,56-3,85)	3,04(0,58-4,75)	3,72(0,60-5,50)	
Consumo energetico annuo ³⁾		kWh/a	988	1286	1371	1517	2286	—	—	
Unità interna										
Portata d'aria	Hi / Med / Lo	m ³ /min	14,5/13,0/11,5	16,5/13,5/11,5	21,0/16,0/13,0	22,0/16,0/13,0	36,0/26,0/18,0	37,0/27,0/19,0	38,0/29,0/20,0	
Umidità eliminata		l/h	0,7	1,6	1,7	2,5	1,9	4,8	4,9	
Pressione sonora ⁵⁾	Hi / Med / Lo	dB(A)	30/28/27	32/29/27	36/31/28	37/31/28	45/38/32	46/39/33	47/40/34	
Potenza sonora	Hi / Med / Lo	dB(A)	45/43/42	47/44/42	51/46/43	52/46/43	60/53/47	61/54/48	62/55/49	
Dimensione	Unità interna (A x L x P)	mm	256 x 840 x 840	256 x 840 x 840	256 x 840 x 840	256 x 840 x 840	319 x 840 x 840	319 x 840 x 840	319 x 840 x 840	
	Pannello (A x L x P)	mm	33,5 x 950 x 950	33,5 x 950 x 950	33,5 x 950 x 950	33,5 x 950 x 950	33,5 x 950 x 950	33,5 x 950 x 950	33,5 x 950 x 950	
Peso netto	Unità interna / Pannello	kg	19 / 5	19 / 5	20 / 5	20 / 5	25 / 5	25 / 5	25 / 5	
Generatore nanoe X			Mark 1	Mark 1	Mark 1	Mark 1	Mark 1	Mark 1	Mark 1	
Unità esterna										
Alimentazione		V	220-230-240	220-230-240	220-230-240	220-230-240	220-230-240	220-230-240	220-230-240	
Corrente	Raffresc.	A	3,25-3,10-3,00	5,50-5,25-5,05	6,95-6,65-6,35	8,85-8,45-8,10	10,06-10,02-9,75	16,10-15,40-14,70	18,20-17,40-16,70	
	Riscald.	A	3,60-3,45-3,30	6,25-6,00-5,75	8,05-7,70-7,40	9,40-9,00-8,60	10,90-10,60-10,10	14,90-14,20-13,60	18,20-17,40-16,70	
Portata d'aria	Freddo / Caldo	m ³ /min	34,1 / 36,4	42,0 / 42,0	42,0 / 42,0	62,0 / 66,0	76,0 / 70,0	86,0 / 78,0	89,0 / 83,0	
Pressione sonora	Freddo / Caldo (Hi)	dB(A)	43 / 44	46 / 48	47 / 50	48 / 50	52 / 52	55 / 55	56 / 56	
Potenza sonora	Freddo / Caldo (Hi)	dB(A)	62 / 64	64 / 67	65 / 69	65 / 67	69 / 69	73 / 73	74 / 74	
Dimensione	A x L x P	mm	695 x 875 x 320	695 x 875 x 320	695 x 875 x 320	996 x 980 x 370	996 x 980 x 370	996 x 980 x 370	996 x 980 x 370	
Peso netto		kg	42	42	43	66	84	86	86	
Diametro delle tubazioni	Liquido	Pollici (mm)	1/4 (6,35)	1/4 (6,35)	1/4 (6,35) ⁴⁾	3/8 (9,52)	3/8 (9,52)	3/8 (9,52)	3/8 (9,52)	
	Gas	Pollici (mm)	1/2 (12,70)	1/2 (12,70)	1/2 (12,70) ⁷⁾	5/8 (15,88)	5/8 (15,88)	5/8 (15,88)	5/8 (15,88)	
Gamma di lunghezza dei tubi		m	3-40	3-40	3-40	5-60	5-100	5-100	5-100	
Differenza in elevazione (int. / est.) ⁸⁾		m	15 / 30	15 / 30	15 / 30	15 / 30	15 / 30	15 / 30	15 / 30	
Lunghezza del tubo pre-caricato		m	30	30	30	30	30	30	30	
Quantità aggiuntiva di gas		gr/m	15	15	15	30	40	40	40	
Refrigerante (R32) / CO ₂ Eq.		kg / T	1,13 / 0,76	1,13 / 0,76	1,15 / 0,78	1,95 / 1,32	2,70 / 1,82	3,00 / 2,03	3,00 / 2,03	
Intervallo di funzionamento	Raffresc. Min ~ Max	°C	-15 ~ +46	-15 ~ +46	-15 ~ +46	-15 ~ +52	-20 ⁹⁾ ~ +52	-20 ⁹⁾ ~ +52	-20 ⁹⁾ ~ +52	
	Riscald. Min ~ Max	°C	-20 ~ +24	-20 ~ +24	-20 ~ +24	-20 ~ +24	-20 ~ +24	-20 ~ +24	-20 ~ +24	

Focus tecnico

- Turboventilatore ad alte prestazioni
- Econavi: un sensore intelligente opzionale per ridurre gli sprechi di energia
- nanoe™ X (Generatore Mark 1: 4,8 trilioni di radicali idrossilici/s) di serie per una migliore qualità dell'aria interna, pulizia dell'unità interna con nanoe™ X e modalità deumidificatore
- **Nuovi** pannelli nei colori bianco e nero grafite che si adattano a svariate applicazioni commerciali
- Riduzione del rumore con ventilatore a bassa velocità
- Peso ridotto, posa semplificata delle tubazioni e pompa di scarico integrata per un'installazione rapida
- I comandi a filo CZ-RTC6WBL e CZ-RTC6BL consentono di impostare facilmente il sistema via Bluetooth®
- Ingresso di alti volumi d'aria esterna con plenum e camera di aspirazione opzionali (CZ-FDU3+CZ-ATU2)

Pannelli in bianco e nero grafite disponibili per la cassetta a 4 vie 90x90.**Pannello standard, bianco (RAL9003).**

CZ-KPU3

**Pannello Econavi, bianco (RAL9003).**

CZ-KPU3A

**Pannello standard, nero grafite (RAL9011).**

CZ-KPU3B





COMPATIBILE CON TUTTE LE SOLUZIONI DI CONNETTIVITÀ PANASONIC. PER INFORMAZIONI DETTAGLIATE CONSULTARE LA SEZIONE "SISTEMI DI CONTROLLO"



Opzionale:



Comando a filo CONEX, bianco.
CZ-RTC6W/BL/BLW2



Comando a filo CONEX, nero.
CZ-RTC6/BL/BLW2



Comando a infrarossi.
CZ-RWS3 + CZ-RWRU3

Trifase

		7,1 kW		10,0 kW		12,5 kW		14,0 kW			
Unità interna		S-6071PU3E		S-1014PU3E		S-1014PU3E		S-1014PU3E			
Unità esterna		U-71PZH4E8		U-100PZH4E8		U-125PZH4E8		U-140PZH4E8			
Capacità di raffresc.	Nominale (Min - Max)	kW		7,1 [2,2 - 9,0]		9,5 [3,1 - 12,5]		12,5 [3,2 - 14,0]		13,4 [3,3 - 16,0]	
EER ¹⁾	Nominale (Min - Max)	W/W		4,06 [2,69 - 5,79]		4,42 [3,42 - 5,34]		3,80 [3,08 - 5,33]		3,60 [2,74 - 5,32]	
SEER / η_{sc}²⁾		7,7 A++		7,2 A++		303,0%		286,6%			
Pdesign		kW		7,1		9,5		12,5		13,4	
Potenza d'ingresso	Nominale (Min - Max)	kW		1,75 [0,38 - 3,35]		2,15 [0,58 - 3,65]		3,29 [0,60 - 4,55]		3,72 [0,62 - 5,85]	
Consumo energetico annuo ³⁾		kWh/a		323		426		—		—	
Capacità di riscald.	Nominale (Min - Max)	kW		8,0 [2,0 - 9,0]		11,2 [3,1 - 14,0]		14,0 [3,2 - 16,0]		16,0 [3,3 - 18,0]	
Capacità di riscald. a -15 °C ⁴⁾	Max	kW		7,5		11,9		13,4		15,0	
COP ¹⁾	Nominale (Min - Max)	W/W		4,30 [3,16 - 5,56]		5,00 [3,64 - 5,54]		4,61 [3,37 - 5,52]		4,30 [3,27 - 5,50]	
SCOP / η_{sc,h}²⁾		4,8 A++		4,9 A++		186,0%		181,1%			
Pdesign a -10 °C		kW		5,2		8,0		9,5		10,6	
Potenza d'ingresso	Nominale (Min - Max)	kW		1,86 [0,36 - 2,85]		2,24 [0,56 - 3,85]		3,04 [0,58 - 4,75]		3,72 [0,60 - 5,50]	
Consumo energetico annuo ³⁾		kWh/a		1517		2286		—		—	
Unità interna											
Portata d'aria	Hi / Med / Lo	m³/min		22,0 / 16,0 / 13,0		36,0 / 26,0 / 18,0		37,0 / 27,0 / 19,0		38,0 / 29,0 / 20,0	
Umidità eliminata		l/h		2,5		1,9		4,8		4,9	
Pressione sonora ⁵⁾	Hi / Med / Lo	dB(A)		37 / 31 / 28		45 / 38 / 32		46 / 39 / 33		47 / 40 / 34	
Potenza sonora	Hi / Med / Lo	dB(A)		52 / 46 / 43		60 / 53 / 47		61 / 54 / 48		62 / 55 / 49	
Dimensione	Unità interna [A x L x P]	mm		256 x 840 x 840		319 x 840 x 840		319 x 840 x 840		319 x 840 x 840	
	Pannello [A x L x P]	mm		33,5 x 950 x 950		33,5 x 950 x 950		33,5 x 950 x 950		33,5 x 950 x 950	
Peso netto	Unità interna / Pannello	kg		20 / 5		25 / 5		25 / 5		25 / 5	
Generatore nanoe X		Mark 1		Mark 1		Mark 1		Mark 1		Mark 1	
Unità esterna											
Alimentazione		V		380 - 400 - 415		380 - 400 - 415		380 - 400 - 415		380 - 400 - 415	
Corrente	Raffresc.	A		2,95 - 2,80 - 2,70		3,60 - 3,40 - 3,25		5,45 - 5,15 - 5,00		6,15 - 5,85 - 5,65	
	Riscald.	A		3,15 - 3,00 - 2,90		3,75 - 3,55 - 3,40		5,10 - 4,80 - 4,65		6,20 - 5,90 - 5,65	
Portata d'aria	Freddo / Caldo	m³/min		62,0 / 66,0		76,0 / 70,0		86,0 / 78,0		89,0 / 83,0	
Pressione sonora	Freddo / Caldo (Hi)	dB(A)		48 / 50		52 / 52		55 / 55		56 / 56	
Potenza sonora	Freddo / Caldo (Hi)	dB(A)		65 / 67		69 / 69		73 / 73		74 / 74	
Dimensione	A x L x P	mm		996 x 980 x 370		996 x 980 x 370		996 x 980 x 370		996 x 980 x 370	
Peso netto		kg		66		82		84		84	
Diametro delle tubazioni	Liquido	Pollici (mm)		3/8 (9,52)		3/8 (9,52)		3/8 (9,52)		3/8 (9,52)	
	Gas	Pollici (mm)		5/8 (15,88)		5/8 (15,88)		5/8 (15,88)		5/8 (15,88)	
Gamma di lunghezza dei tubi		m		5 - 60		5 - 100		5 - 100		5 - 100	
Differenza in elevazione (int. / est.) ⁸⁾		m		15 / 30		15 / 30		15 / 30		15 / 30	
Lunghezza del tubo pre-caricato		m		30		30		30		30	
Quantità aggiuntiva di gas		gr/m		30		40		40		40	
Refrigerante (R32) / CO ₂ Eq.		kg / T		1,95 / 1,32		2,70 / 1,82		3,00 / 2,03		3,00 / 2,03	
Intervallo di funzionamento	Raffresc. Min ~ Max	°C		-15 ~ +52		-20 ⁹⁾ ~ +52		-20 ⁹⁾ ~ +52		-20 ⁹⁾ ~ +52	
	Riscald. Min ~ Max	°C		-20 ~ +24		-20 ~ +24		-20 ~ +24		-20 ~ +24	

1) Il calcolo di EER e COP si basa sulla norma EN 14511. 2) Per i modelli inferiori a 12 kW, il SEER e lo SCOP sono calcolati in base ai valori del regolamento EU/626/2011. Per modelli superiori a 12 kW, i valori η_{sc} / η_{sc,h} sono calcolati secondo EN 14825. 3) Impostazione di fabbrica. 4) Valore basato sull'interpolazione. 5) La pressione sonora delle unità mostra il valore misurato a 1,5 m sotto l'unità. La pressione sonora è misurata in conformità alla specifica Eurovent 6/C/006-97. 6) Collegare il tubo del liquido (Ø 6,35-Ø 9,52) all'attacco del lato liquido dell'unità interna. 7) Collegare il tubo del gas (Ø 12,70-Ø 15,88) all'attacco del lato gas dell'unità interna. 8) Unità esterna situata in basso / unità esterna situata in alto. 9) Lunghezza dei tubi fino a 30 m. *Fusibile da 3 A consigliato per l'unità interna. **I valori si intendono con la modalità nanoe™ X disattivata.

Accessori

CZ-RTC6W	Comando a filo CONEX (non wireless), bianco
CZ-RTC6WBL	Comando a filo CONEX con Bluetooth®, bianco
CZ-RTC6WBLW2	Comando a filo CONEX con Wi-Fi e Bluetooth®, bianco
CZ-RTC6	Comando a filo CONEX (non wireless), nero
CZ-RTC6BL	Comando a filo CONEX con Bluetooth®, nero
CZ-RTC6BLW2	Comando a filo CONEX con Wi-Fi e Bluetooth®, nero
CZ-RTC5B	Comando a filo con funzione Econavi
CZ-RWS3 + CZ-RWRU3	Comando e ricevitore a infrarossi
CZ-CAPWFC2	Adattatore Wi-Fi commerciale

Accessori

CZ-KPU3A	Pannello esclusivo Econavi, bianco (RAL9003)
CZ-KPU3B	NOVITÀ Pannello standard, nero grafite (RAL9011)
PAW-PACR4	Interfaccia per gestire fino a 4 gruppi di unità interne in modalità backup e funzionamento alternato
CZ-FDU3+ CZ-ATU2	Kit di aspirazione aria fresca



SEER e SCOP: Per S-3650PU3E + U-36PZH3E5. ECONAVI e CONTROLLO INTERNET: Optional.

Cassetta a 4 vie 90x90 PACi NX Serie Standard - PU3 R32**Cassetta a 4 vie 90x90 - PU3.**

Il potente turboventilatore e il sensore intelligente Econavi assicurano un'elevata efficienza energetica, mentre il nanoe™ X, di serie, garantisce un eccezionale livello di qualità dell'aria interna.



nanoe™ X
nanoe™ X di serie.

			Monofase						
			3,6 kW	5,0 kW	6,0 kW	7,1 kW	10,0 kW	12,5 kW	14,0 kW
Unità interna			S-3650PU3E	S-3650PU3E	S-6071PU3E	S-6071PU3E	S-1014PU3E	S-1014PU3E	S-1014PU3E
Unità esterna			U-36PZ3E5	U-50PZ3E5	U-60PZ3E5A	U-71PZ3E5A	U-100PZ3E5	U-125PZ3E5	U-140PZ3E5
Capacità di raffresc.	Nominale (Min - Max)	kW	3,6(1,5-4,0)	5,0(1,5-5,6)	6,0(2,0-7,1)	7,1(2,6-7,7)	10,0(3,0-11,5)	12,5(3,2-13,5)	14,0(3,3-15,0)
EER ¹⁾	Nominale (Min - Max)	W/W	4,34(5,88-3,81)	3,91(6,25-3,20)	3,73(6,90-3,01)	3,27(5,00-2,77)	3,82(2,88-5,36)	3,58(2,81-5,33)	3,23(2,73-5,32)
SEER / n_{sc}²⁾			8,1A++	8,0A++	7,8A++	6,8A++	6,8A++	267,0%	257,0%
Pdesign		kW	3,6	5,0	6,0	7,1	10,0	12,5	14,0
Potenza d'ingresso	Nominale (Min - Max)	kW	0,83(0,25-1,05)	1,28(0,24-1,75)	1,61(0,29-2,36)	2,17(0,52-2,78)	2,62(0,56-4,00)	3,49(0,60-4,80)	4,34(0,62-5,50)
Consumo energetico annuo ³⁾		kWh/a	156	219	269	365	515	—	—
Capacità di riscald.	Nominale (Min - Max)	kW	3,6(1,5-4,6)	5,0(1,5-6,4)	6,0(1,8-7,0)	7,1(2,1-8,1)	10,0(3,0-14,0)	12,5(3,3-15,0)	14,0(3,4-16,0)
Capacità di riscald. a -15 °C ⁴⁾	Max	kW	2,7	3,7	4,7	4,8	8,2	10,5	10,8
COP ¹⁾	Nominale (Min - Max)	W/W	5,07(4,32-6,52)	4,63(3,48-7,50)	4,48(3,18-7,50)	4,23(3,38-6,36)	4,93(3,59-5,36)	4,43(3,57-5,50)	4,18(3,33-5,48)
SCOP / n_{sh}²⁾			4,8A++	4,7A++	4,9A++	4,6A++	4,4A+	157,0%	152,2%
Pdesign a -10 °C		kW	2,8	4,0	4,6	5,2	10,0	12,5	14,0 (a -7 °C)
Potenza d'ingresso	Nominale (Min - Max)	kW	0,71(0,23-1,06)	1,08(0,20-1,84)	1,34(0,24-2,20)	1,68(0,33-2,40)	2,03(0,56-3,90)	2,82(0,60-4,20)	3,35(0,62-4,80)
Consumo energetico annuo ³⁾		kWh/a	817	1191	1314	1583	3.182	—	—
Unità interna									
Portata d'aria	Hi / Med / Lo	m³/min	14,5/13,0/11,5	16,5/13,5/11,5	21,0/16,0/13,0	22,0/16,0/13,0	36,0/26,0/18,0	37,0/27,0/19,0	38,0/29,0/20,0
Umidità eliminata		l/h	0,7	1,6	1,7	2,5	2,7	4,8	6,0
Pressione sonora ⁵⁾	Hi / Med / Lo	dB(A)	30/28/27	32/29/27	36/31/28	37/31/28	45/38/32	46/39/33	47/40/34
Potenza sonora	Hi / Med / Lo	dB(A)	45/43/42	47/44/42	51/46/43	52/46/43	60/53/47	61/54/48	62/55/49
Dimensione	Unità interna (A x L x P)	mm	256 x 840 x 840	256 x 840 x 840	256 x 840 x 840	256 x 840 x 840	319 x 840 x 840	319 x 840 x 840	319 x 840 x 840
	Pannello (A x L x P)	mm	33,5 x 950 x 950	33,5 x 950 x 950	33,5 x 950 x 950	33,5 x 950 x 950	33,5 x 950 x 950	33,5 x 950 x 950	33,5 x 950 x 950
Peso netto	Unità interna / Pannello	kg	19 / 5	19 / 5	20 / 5	20 / 5	25 / 5	25 / 5	25 / 5
Generatore nanoe X			Mark 1	Mark 1	Mark 1	Mark 1	Mark 1	Mark 1	Mark 1
Unità esterna									
Alimentazione		V	220-230-240	220-230-240	220-230-240	220-230-240	220-230-240	220-230-240	220-230-240
Corrente	Raffresc.	A	3,85-3,70-3,55	5,95-5,70-5,45	7,45-7,15-6,85	10,00-9,65-9,25	13,10-12,50-12,00	16,90-16,10-15,40	21,00-20,00-19,20
	Riscald.	A	3,35-3,20-3,05	5,05-4,85-4,65	6,20-5,95-5,70	7,80-7,45-7,15	10,10-9,70-9,30	13,60-13,00-12,50	16,20-15,50-14,80
Portata d'aria	Freddo / Caldo	m³/min	33,6 / 34,0	32,7 / 31,9	42,6 / 41,5	44,7 / 45,9	73,0 / 73,0	82,0 / 80,0	84,0 / 82,0
Pressione sonora	Freddo / Caldo (Hi)	dB(A)	46 / 47	46 / 46	47 / 48	48 / 49	52 / 52	55 / 55	56 / 56
Potenza sonora	Freddo / Caldo (Hi)	dB(A)	64 / 66	64 / 64	64 / 65	66 / 68	70 / 70	73 / 73	74 / 74
Dimensione	A x L x P	mm	619 x 824 x 299	619 x 824 x 299	695 x 875 x 320	695 x 875 x 320	996 x 980 x 370	996 x 980 x 370	996 x 980 x 370
Peso netto		kg	32	35	42	50	83	87	87
Diametro delle tubazioni	Liquido	Pollici (mm)	1/4 (6,35)	1/4 (6,35)	1/4 (6,35) ⁴⁾	1/4 (6,35) ⁴⁾	3/8 (9,52)	3/8 (9,52)	3/8 (9,52)
	Gas	Pollici (mm)	1/2 (12,70)	1/2 (12,70)	1/2 (12,70) ⁷⁾	5/8 (15,88)	5/8 (15,88)	5/8 (15,88)	5/8 (15,88)
Gamma di lunghezza dei tubi		m	3-15	3-20	3-40	3-40	5-50	5-50	5-50
Differenza in elevazione (int. / est.) ⁸⁾		m	15 / 15	15 / 15	15 / 30	20 / 30	15 / 30	15 / 30	15 / 30
Lunghezza del tubo pre-caricato		m	7,5	7,5	30	30	30	30	30
Quantità aggiuntiva di gas		gr/m	10	15	15	17	45	45	45
Refrigerante (R32) / CO ₂ Eq.		kg / T	0,87 / 0,59	1,14 / 0,77	1,15 / 0,78	1,32 / 0,89	2,40 / 1,62	2,80 / 1,89	2,80 / 1,89
Intervallo di funzionamento	Raffresc. Min ~ Max	°C	-10 ~ +43	-10 ~ +43	-10 ~ +43	-10 ~ +43	-10 ~ +43	-10 ~ +43	-10 ~ +43
	Riscald. Min ~ Max	°C	-15 ~ +24	-15 ~ +24	-15 ~ +24	-15 ~ +24	-15 ~ +24	-15 ~ +24	-15 ~ +24

Focus tecnico

- Turboventilatore ad alte prestazioni
- Econavi: un sensore intelligente opzionale per ridurre gli sprechi di energia
- nanoe™ X (Generatore Mark 1: 4,8 trilioni di radicali idrossilici/s) di serie per una migliore qualità dell'aria interna, pulizia dell'unità interna con nanoe™ X e modalità deumidificatore
- **Nuovi** pannelli nei colori bianco e nero grafite che si adattano a svariate applicazioni commerciali
- Riduzione del rumore con ventilatore a bassa velocità
- Peso ridotto, posa semplificata delle tubazioni e pompa di scarico integrata per un'installazione rapida
- I comandi a filo CZ-RTC6WBL e CZ-RTC6BL consentono di impostare facilmente il sistema via Bluetooth®
- Ingresso di alti volumi d'aria esterna con plenum e camera di aspirazione opzionali (CZ-FDU3+CZ-ATU2)

Pannelli in bianco e nero grafite disponibili per la cassetta a 4 vie 90x90.**Pannello standard, bianco (RAL9003).**

CZ-KPU3

**Pannello Econavi, bianco (RAL9003).**

CZ-KPU3A

**Pannello standard, nero grafite (RAL9011).**

CZ-KPU3B





COMPATIBILE CON TUTTE LE SOLUZIONI DI CONNETTIVITÀ PANASONIC. PER INFORMAZIONI DETTAGLIATE CONSULTARE LA SEZIONE "SISTEMI DI CONTROLLO"



Opzionale:



Comando a filo CONEX, bianco.
CZ-RTC6W/
BL/BLW2



Comando a filo CONEX, nero.
CZ-RTC6/BL/
BLW2



Comando a infrarossi.
CZ-RWS3 +
CZ-RWRU3

			Trifase		
			10,0 kW	12,5 kW	14,0 kW
Unità interna			S-1014PU3E	S-1014PU3E	S-1014PU3E
Unità esterna			U-100PZ3E8	U-125PZ3E8	U-140PZ3E8
Capacità di raffresc.	Nominale (Min - Max)	kW	10,0 (3,0 - 11,5)	12,5 (3,2 - 13,5)	14,0 (3,3 - 15,0)
EER ¹⁾	Nominale (Min - Max)	W/W	3,82 (2,88 - 5,36)	3,58 (2,81 - 5,33)	3,23 (2,73 - 5,32)
SEER / η_{sc}²⁾			6,7 A++	265,8%	256,2%
Pdesign		kW	10,0	12,5	14,0
Potenza d'ingresso	Nominale (Min - Max)	kW	2,62 (0,56 - 4,00)	3,49 (0,60 - 4,80)	4,34 (0,62 - 5,50)
Consumo energetico annuo ³⁾		kWh/a	521	—	—
Capacità di riscald.	Nominale (Min - Max)	kW	10,0 (3,0 - 14,0)	12,5 (3,3 - 15,0)	14,0 (3,4 - 16,0)
Capacità di riscald. a -15 °C ⁴⁾	Max	kW	8,2	10,5	10,8
COP ¹⁾	Nominale (Min - Max)	W/W	4,93 (3,59 - 5,36)	4,43 (3,57 - 5,50)	4,18 (3,33 - 5,48)
SCOP / η_{sc,h}²⁾			4,4 A+	157,0%	152,2%
Pdesign a -10 °C		kW	10,0	12,5	14,0 [a -7 °C]
Potenza d'ingresso	Nominale (Min - Max)	kW	2,03 (0,56 - 3,90)	2,82 (0,60 - 4,20)	3,35 (0,62 - 4,80)
Consumo energetico annuo ³⁾		kWh/a	3.182	—	—
Unità interna					
Portata d'aria	Hi / Med / Lo	m³/min	36,0/26,0/18,0	37,0/27,0/19,0	38,0/29,0/20,0
Umidità eliminata		l/h	2,7	4,8	6,0
Pressione sonora ⁵⁾	Hi / Med / Lo	dB(A)	45/38/32	46/39/33	47/40/34
Potenza sonora	Hi / Med / Lo	dB(A)	60/53/47	61/54/48	62/55/49
Dimensione	Unità interna (A x L x P)	mm	319 x 840 x 840	319 x 840 x 840	319 x 840 x 840
	Pannello (A x L x P)	mm	33,5 x 950 x 950	33,5 x 950 x 950	33,5 x 950 x 950
Peso netto	Unità interna / Pannello	kg	25 / 5	25 / 5	25 / 5
Generatore nanoe X			Mark 1	Mark 1	Mark 1
Unità esterna					
Alimentazione		V	380 - 400 - 415	380 - 400 - 415	380 - 400 - 415
Corrente	Raffresc.	A	4,35 - 4,15 - 4,00	5,65 - 5,35 - 5,15	7,00 - 6,65 - 6,40
	Riscald.	A	3,40 - 3,20 - 3,10	4,55 - 4,35 - 4,15	5,40 - 5,15 - 4,95
Portata d'aria	Freddo / Caldo	m³/min	73,0 / 73,0	82,0 / 80,0	84,0 / 82,0
Pressione sonora	Freddo / Caldo (Hi)	dB(A)	52 / 52	55 / 55	56 / 56
Potenza sonora	Freddo / Caldo (Hi)	dB(A)	70 / 70	73 / 73	74 / 74
Dimensione	A x L x P	mm	996 x 980 x 370	996 x 980 x 370	996 x 980 x 370
Peso netto		kg	83	87	87
Diametro delle tubazioni	Liquido	Pollici (mm)	3/8 (9,52)	3/8 (9,52)	3/8 (9,52)
	Gas	Pollici (mm)	5/8 (15,88)	5/8 (15,88)	5/8 (15,88)
Gamma di lunghezza dei tubi		m	5 ~ 50	5 ~ 50	5 ~ 50
Differenza in elevazione (int. / est.) ⁸⁾		m	15 / 30	15 / 30	15 / 30
Lunghezza del tubo pre-caricato		m	30	30	30
Quantità aggiuntiva di gas		gr/m	45	45	45
Refrigerante (R32) / CO ₂ Eq.		kg / T	2,40 / 1,62	2,80 / 1,89	2,80 / 1,89
Intervallo di funzionamento	Raffresc. Min ~ Max	°C	-10 ~ +43	-10 ~ +43	-10 ~ +43
	Riscald. Min ~ Max	°C	-15 ~ +24	-15 ~ +24	-15 ~ +24

1) Il calcolo di EER e COP si basa sulla norma EN 14511. 2) Per i modelli inferiori a 12 kW, il SEER e lo SCOP sono calcolati in base ai valori del regolamento EU/626/2011. Per modelli superiori a 12 kW, i valori η_{sc} / η_{sc,h} sono calcolati secondo EN 14825. 3) Impostazione di fabbrica. 4) Valore basato sull'interpolazione. 5) La pressione sonora delle unità mostra il valore misurato a 1,5 m sotto l'unità. La pressione sonora è misurata in conformità alla specifica Eurovent 6/C/006-97. 6) Collegare il tubo del liquido (Ø 6,35-Ø 9,52) all'attacco del lato liquido dell'unità interna. 7) Collegare il tubo del gas (Ø 12,70-Ø 15,88) all'attacco del lato gas dell'unità interna. 8) Unità esterna situata in basso / unità esterna situata in alto. *Fusibile da 3 A consigliato per l'unità interna. **I valori si intendono con la modalità nanoe™ X disattivata.

Accessori

CZ-RTC6W	Comando a filo CONEX (non wireless), bianco
CZ-RTC6WBL	Comando a filo CONEX con Bluetooth®, bianco
CZ-RTC6WBLW2	Comando a filo CONEX con Wi-Fi e Bluetooth®, bianco
CZ-RTC6	Comando a filo CONEX (non wireless), nero
CZ-RTC6BL	Comando a filo CONEX con Bluetooth®, nero
CZ-RTC6BLW2	Comando a filo CONEX con Wi-Fi e Bluetooth®, nero
CZ-RTC5B	Comando a filo con funzione Econavi
CZ-RWS3 + CZ-RWRU3	Comando e ricevitore a infrarossi
CZ-CAPWFC2	Adattatore Wi-Fi commerciale

Accessori

CZ-KPU3A	Pannello esclusivo Econavi, bianco (RAL9003)
CZ-KPU3B	NOVITÀ Pannello standard, nero grafite (RAL9011)
PAW-PACR4	Interfaccia per gestire fino a 4 gruppi di unità interne in modalità backup e funzionamento alternato
CZ-FDU3+ CZ-ATU2	Kit di aspirazione aria fresca



SEER: Per S-3650PU3E + U-36PZ3E5. SCOP: Per S-6071PU3E + U-60PZ3E5A. ECONAVI e CONTROLLO INTERNET: Optional.

Condizioni nominali: Raffrescamento interno 27 °C B.S. / 19 °C B.U. Raffrescamento esterno 35 °C B.S. / 24 °C B.U. Riscaldamento interno 20 °C B.S. Riscaldamento esterno 7 °C B.S. / 6 °C B.U. [B.S.: Bulbo Secco; B.U.: Bulbo Umidol]. Le specifiche sono soggette a modifiche senza preavviso. Per informazioni dettagliate su ERP / Etichette energetiche, visitate i nostri siti web www.aircon.panasonic.eu o www.ptc.panasonic.eu.

Serie PACi NX Elite da soffitto - PT3 - R32

Le unità montate a soffitto garantiscono un'ampia distribuzione dell'aria e sono la soluzione ideale per gli ambienti di grandi dimensioni.

L'altezza e la profondità di tutti i modelli sono identiche, per garantire un aspetto uniforme nelle installazioni miste.



 nanoe™ X di serie.

			Monofase						
			3,6 kW	5,0 kW	6,0 kW	7,1 kW	10,0 kW	12,5 kW	14,0 kW
Unità interna			S-3650PT3E	S-3650PT3E	S-6071PT3E	S-6071PT3E	S-1014PT3E	S-1014PT3E	S-1014PT3E
Unità esterna			U-36PZH3E5	U-50PZH3E5	U-60PZH3E5	U-71PZH4E5	U-100PZH4E5	U-125PZH4E5	U-140PZH4E5
Capacità di raffresc.	Nominale (Min - Max)	kW	3,5(1,2 - 4,0)	5,0(1,2 - 5,6)	6,0(1,2 - 7,1)	6,8(2,2 - 9,0)	9,5(3,1 - 12,5)	12,1(3,2 - 14,0)	13,4(3,3 - 16,0)
EER ¹⁾	Nominale (Min - Max)	W/W	4,86(4,55 - 5,45)	4,03(3,57 - 5,45)	3,82(3,02 - 5,45)	3,91(2,69 - 5,79)	4,06(3,29 - 5,34)	3,46(3,01 - 5,33)	3,21(2,67 - 5,32)
SEER / n_{sc}²⁾			7,7 A++	7,4 A++	7,5 A++	7,3 A++	7,3 A++	278,4%	263,3%
Pdesign		kW	3,5	5,0	6,0	6,8	9,5	12,1	13,4
Potenza d'ingresso	Nominale (Min - Max)	kW	0,72(0,22 - 0,88)	1,24(0,22 - 1,57)	1,57(0,22 - 2,35)	1,74(0,38 - 3,35)	2,34(0,58 - 3,80)	3,50(0,60 - 4,65)	4,17(0,62 - 6,00)
Consumo energetico annuo ³⁾		kWh/a	160	237	280	326	456	—	—
Capacità di riscald.	Nominale (Min - Max)	kW	4,0(1,2 - 5,0)	5,6(1,2 - 6,5)	7,0(1,2 - 8,0)	8,0(2,0 - 9,0)	11,2(3,1 - 14,0)	14,0(3,2 - 16,0)	16,0(3,3 - 18,0)
Capacità di riscald. a -15 °C ⁴⁾	Max	kW	3,2	4,1	5,1	7,5	11,9	13,4	15,0
COP ¹⁾	Nominale (Min - Max)	W/W	5,00(4,17 - 5,45)	4,03(3,94 - 5,45)	4,14(3,40 - 5,45)	3,96(3,16 - 5,56)	4,00(3,54 - 5,54)	3,78(3,20 - 5,52)	3,38(3,10 - 5,50)
SCOP / n_{sh}²⁾			4,9 A++	4,8 A++	4,8 A++	4,7 A++	4,5 A+	175,6%	169,3%
Pdesign a -10 °C		kW	3,1	4,0	4,6	4,7	7,8	9,5	10,2
Potenza d'ingresso	Nominale (Min - Max)	kW	0,80(0,22 - 1,20)	1,39(0,22 - 1,65)	1,69(0,22 - 2,35)	2,02(0,36 - 2,85)	2,80(0,56 - 3,95)	3,70(0,58 - 5,00)	4,74(0,60 - 5,80)
Consumo energetico annuo ³⁾		kWh/a	886	1167	1342	1400	2426	—	—
Unità interna									
Portata d'aria	Hi / Med / Lo	m ³ /min	14,0/12,0/10,5	15,0/12,5/10,5	20,0/17,0/14,5	21,0/18,0/15,5	30,0/25,0/23,0	34,0/28,0/24,0	35,0/29,0/25,0
Umidità eliminata		l/h	0,8	2,0	2,1	2,7	3,6	5,4	6,4
Pressione sonora ⁵⁾	Hi / Med / Lo	dB(A)	36/32/28	37/33/28	38/34/29	39/35/30	42/37/34	46/40/35	47/41/36
Potenza sonora	Hi / Med / Lo	dB(A)	54/50/46	55/51/46	56/52/47	57/53/48	60/55/52	64/58/53	65/59/54
Dimensione	A x L x P	mm	235 x 960 x 690	235 x 960 x 690	235 x 1275 x 690	235 x 1275 x 690	235 x 1590 x 690	235 x 1590 x 690	235 x 1590 x 690
Peso netto		kg	26	26	34	34	40	40	40
Generatore nanoe X			Mark 2	Mark 2	Mark 2	Mark 2	Mark 2	Mark 2	Mark 2
Unità esterna									
Alimentazione		V	220 - 230 - 240	220 - 230 - 240	220 - 230 - 240	220 - 230 - 240	220 - 230 - 240	220 - 230 - 240	220 - 230 - 240
Corrente	Raffresc.	A	3,55 - 3,40 - 3,25	5,85 - 5,60 - 5,40	7,35 - 7,05 - 6,75	8,80 - 8,40 - 8,05	11,60 - 11,10 - 10,60	17,10 - 16,40 - 15,70	20,40 - 19,50 - 18,70
	Riscald.	A	3,90 - 3,75 - 3,60	6,60 - 6,30 - 6,05	7,85 - 7,50 - 7,20	10,20 - 9,75 - 9,35	13,70 - 13,20 - 12,70	18,10 - 17,30 - 16,60	23,20 - 22,20 - 21,20
Portata d'aria	Freddo / Caldo	m ³ /min	34,1 / 36,4	42,0 / 42,0	42,0 / 42,0	62,0 / 66,0	76,0 / 70,0	86,0 / 78,0	89,0 / 83,0
Pressione sonora	Freddo / Caldo (Hi)	dB(A)	43 / 44	46 / 48	47 / 50	48 / 50	52 / 52	55 / 55	56 / 56
Potenza sonora	Freddo / Caldo (Hi)	dB(A)	62 / 64	64 / 67	65 / 69	65 / 67	69 / 69	73 / 73	74 / 74
Dimensione	A x L x P	mm	695 x 875 x 320	695 x 875 x 320	695 x 875 x 320	996 x 980 x 370	996 x 980 x 370	996 x 980 x 370	996 x 980 x 370
Peso netto		kg	42	42	43	66	84	86	86
Diametro delle tubazioni	Liquido	Pollici (mm)	1/4 (6,35)	1/4 (6,35)	1/4 (6,35) ⁶⁾	3/8 (9,52)	3/8 (9,52)	3/8 (9,52)	3/8 (9,52)
	Gas	Pollici (mm)	1/2 (12,70)	1/2 (12,70)	1/2 (12,70) ⁷⁾	5/8 (15,88)	5/8 (15,88)	5/8 (15,88)	5/8 (15,88)
Gamma di lunghezza dei tubi		m	3 - 40	3 - 40	3 - 40	5 - 60	5 - 100	5 - 100	5 - 100
Differenza in elevazione (int. / est.) ⁸⁾		m	15 / 30	15 / 30	15 / 30	15 / 30	15 / 30	15 / 30	15 / 30
Lunghezza del tubo pre-caricato		m	30	30	30	30	30	30	30
Quantità aggiuntiva di gas		gr/m	15	15	15	30	40	40	40
Refrigerante (R32) / CO ₂ Eq.		kg / T	1,13 / 0,76	1,13 / 0,76	1,15 / 0,78	1,95 / 1,32	2,70 / 1,82	3,00 / 2,03	3,00 / 2,03
Intervallo di funzionamento	Raffresc. Min ~ Max	°C	-15 ~ +46	-15 ~ +46	-15 ~ +46	-15 ~ +52	-20 ⁹⁾ ~ +52	-20 ⁹⁾ ~ +52	-20 ⁹⁾ ~ +52
	Riscald. Min ~ Max	°C	-20 ~ +24	-20 ~ +24	-20 ~ +24	-20 ~ +24	-20 ~ +24	-20 ~ +24	-20 ~ +24

Focus tecnico

- Ampia distribuzione dell'aria per grandi spazi
- Flusso d'aria orizzontale che raggiunge fino a 9,5 m
- Collegamento per l'aria esterna disponibile sull'unità
- Design sottile con un'altezza di 235 mm per adattarsi a spazi ristretti
- Funzionamento silenzioso
- nanoe™ X (Generatore Mark 2: 9,6 trilioni di radicali idrossilici/s) di serie per una migliore qualità dell'aria interna
- I comandi a filo CZ-RTC6WBL e CZ-RTC6BL consentono di impostare facilmente il sistema via Bluetooth®
- Opzioni a doppia, tripla e quadrupla unità interna
- Collegamento e controllo del ventilatore esterno o dell'ERV semplificato grazie al connettore PAW-FDC sulla scheda dell'unità interna. Il dispositivo esterno può essere controllato dal comando dell'unità interna Panasonic

Aumento del comfort grazie alla distribuzione del flusso d'aria

Il flusso d'aria orizzontale può arrivare fino a 9,5 m, l'ideale per ambienti grandi.

L'ampia apertura per l'aria diffonde il flusso a destra e a sinistra. La "posizione per prevenire la corrente" evita la sgradevole sensazione che si prova quando l'aria punta direttamente sul corpo, modificando la larghezza dell'aletta per aumentare il comfort.



COMPATIBILE CON TUTTE LE SOLUZIONI DI CONNETTIVITÀ PANASONIC. PER INFORMAZIONI DETTAGLIATE CONSULTARE LA SEZIONE "SISTEMI DI CONTROLLO"



Opzionale:

CONEX



Comando a filo CONEX, bianco. CZ-RTC6W/BL/BLW2

CONEX



Comando a filo CONEX, nero. CZ-RTC6/BL/BLW2



Comando a infrarossi. CZ-RWS3 + CZ-RWRT3



Sensore Econavi. CZ-CENSC1

Trifase

			7,1 kW	10,0 kW	12,5 kW	14,0 kW
Unità interna			S-6071PT3E	S-1014PT3E	S-1014PT3E	S-1014PT3E
Unità esterna			U-71PZH4E8	U-100PZH4E8	U-125PZH4E8	U-140PZH4E8
Capacità di raffresc.	Nominale (Min - Max)	kW	6,8[2,2 - 9,0]	9,5[3,1 - 12,5]	12,1[3,2 - 14,0]	13,4[3,3 - 16,0]
EER ¹⁾	Nominale (Min - Max)	W/W	3,91[2,69 - 5,79]	4,06[3,29 - 5,34]	3,46[3,01 - 5,33]	3,21[2,67 - 5,32]
SEER / η_{s,c}²⁾			7,2A++	7,2A++	277,3%	262,4%
Pdesign		kW	6,8	9,5	12,1	13,4
Potenza d'ingresso	Nominale (Min - Max)	kW	1,74[0,38 - 3,35]	2,34[0,58 - 3,80]	3,50[0,60 - 4,65]	4,17[0,66 - 6,00]
Consumo energetico annuo ³⁾		kWh/a	331	462	—	—
Capacità di riscald.	Nominale (Min - Max)	kW	8,0[2,0 - 9,0]	11,2[3,1 - 14,0]	14,0[3,2 - 16,0]	16,0[3,3 - 18,0]
Capacità di riscald. a -15 °C ⁴⁾	Max	kW	7,5	11,9	13,4	15,0
COP ¹⁾	Nominale (Min - Max)	W/W	3,96[3,16 - 5,56]	4,00[3,54 - 5,54]	3,78[3,20 - 5,52]	3,38[3,10 - 5,50]
SCOP / η_{s,h}²⁾			4,7A++	4,5A+	175,6%	169,3%
Pdesign a -10 °C		kW	4,7	7,8	9,5	10,2
Potenza d'ingresso	Nominale (Min - Max)	kW	2,02[0,36 - 2,85]	2,80[0,56 - 3,95]	3,70[0,58 - 5,00]	4,74[0,60 - 5,80]
Consumo energetico annuo ³⁾		kWh/a	1400	2427	—	—
Unità interna						
Portata d'aria	Hi / Med / Lo	m³/min	21,0/18,0/15,5	30,0/25,0/23,0	34,0/28,0/24,0	35,0/29,0/25,0
Umidità eliminata		l/h	2,7	3,6	5,4	6,4
Pressione sonora ⁵⁾	Hi / Med / Lo	dB(A)	39/35/30	42/37/34	46/40/35	47/41/36
Potenza sonora	Hi / Med / Lo	dB(A)	57/53/48	60/55/52	64/58/53	65/59/54
Dimensione	A x L x P	mm	235 x 1275 x 690	235 x 1590 x 690	235 x 1590 x 690	235 x 1590 x 690
Peso netto		kg	34	40	40	40
Generatore nanoe X			Mark 2	Mark 2	Mark 2	Mark 2
Unità esterna						
Alimentazione		V	380 - 400 - 415	380 - 400 - 415	380 - 400 - 415	380 - 400 - 415
Corrente	Raffresc.	A	2,95 - 2,80 - 2,70	3,60 - 3,40 - 3,25	5,45 - 5,15 - 5,00	6,15 - 5,85 - 5,65
	Riscald.	A	3,15 - 3,00 - 2,90	3,75 - 3,55 - 3,40	5,10 - 4,80 - 4,65	6,20 - 5,90 - 5,65
Portata d'aria	Freddo / Caldo	m³/min	62,0 / 66,0	76,0 / 70,0	86,0 / 78,0	89,0 / 83,0
Pressione sonora	Freddo / Caldo (Hi)	dB(A)	48 / 50	52 / 52	55 / 55	56 / 56
Potenza sonora	Freddo / Caldo (Hi)	dB(A)	65 / 67	69 / 69	73 / 73	74 / 74
Dimensione	A x L x P	mm	996 x 980 x 370	996 x 980 x 370	996 x 980 x 370	996 x 980 x 370
Peso netto		kg	66	82	84	84
Diametro delle tubazioni	Liquido	Pollici (mm)	3/8 (9,52)	3/8 (9,52)	3/8 (9,52)	3/8 (9,52)
	Gas	Pollici (mm)	5/8 (15,88)	5/8 (15,88)	5/8 (15,88)	5/8 (15,88)
Gamma di lunghezza dei tubi		m	5 - 60	5 - 100	5 - 100	5 - 100
Differenza in elevazione (int. / est.) ⁸⁾		m	15 / 30	15 / 30	15 / 30	15 / 30
Lunghezza del tubo pre-caricato		m	30	30	30	30
Quantità aggiuntiva di gas		gr/m	30	40	40	40
Refrigerante [R32] / CO ₂ Eq.		kg / T	1,95 / 1,32	2,70 / 1,82	3,00 / 2,03	3,00 / 2,03
Intervallo di funzionamento	Raffresc. Min ~ Max	°C	-15 ~ +52	-20 ⁹⁾ ~ +52	-20 ⁹⁾ ~ +52	-20 ⁹⁾ ~ +52
	Riscald. Min ~ Max	°C	-20 ~ +24	-20 ~ +24	-20 ~ +24	-20 ~ +24

1) Il calcolo di EER e COP si basa sulla norma EN 14511. 2) Per i modelli inferiori a 12 kW, il SEER e lo SCOP sono calcolati in base ai valori del regolamento EU/626/2011. Per modelli superiori a 12 kW, i valori η_{s,c} / η_{s,h} sono calcolati secondo EN 14825. 3) Impostazione di fabbrica. 4) Valore basato sull'interpolazione. 5) Il valore della pressione sonora viene misurato a una distanza di 1 m davanti al corpo principale e 1 m al di sotto dell'unità. La pressione sonora è misurata in conformità alla specifica Eurovent 6/C/006-97. 6) Collegare il tubo del liquido (Ø 6,35-Ø 9,52) all'attacco del lato liquido dell'unità interna. 7) Collegare il tubo del gas (Ø 12,70-Ø 15,88) all'attacco del lato gas dell'unità interna. 8) Unità esterna situata in basso / unità esterna situata in alto. 9) Lunghezza dei tubi fino a 30 m. *Fusibile da 3 A consigliato per l'unità interna. **I valori si intendono con la modalità nanoe™ X disattivata.

Accessori

CZ-RTC6W	Comando a filo CONEX (non wireless), bianco
CZ-RTC6WBL	Comando a filo CONEX con Bluetooth®, bianco
CZ-RTC6WBLW2	Comando a filo CONEX con Wi-Fi e Bluetooth®, bianco
CZ-RTC6	Comando a filo CONEX (non wireless), nero
CZ-RTC6BL	Comando a filo CONEX con Bluetooth®, nero
CZ-RTC6BLW2	Comando a filo CONEX con Wi-Fi e Bluetooth®, nero
CZ-RTC5B	Comando a filo con funzione Econavi
CZ-RWS3 + CZ-RWRT3	Comando e ricevitore a infrarossi

Accessori

CZ-CAPWFC2	Adattatore Wi-Fi commerciale
PAW-PACR4	Interfaccia per gestire fino a 4 gruppi di unità interne in modalità backup e funzionamento alternato
CZ-CENSC1	Sensore di risparmio energetico Econavi



SEER e SCOP: Per S-3650PT3E + U-36PZH3E5. CONTROLLO INTERNET: Optional.

Condizioni nominali: Raffrescamento interno 27 °C B.S. / 19 °C B.U. Raffrescamento esterno 35 °C B.S. / 24 °C B.U. Riscaldamento interno 20 °C B.S. Riscaldamento esterno 7 °C B.S. / 6 °C B.U. [B.S.: Bulbo Secco; B.U.: Bulbo Umidol]. Le specifiche sono soggette a modifiche senza preavviso. Per informazioni dettagliate su ERP / Etichette energetiche, visitate i nostri siti web www.aircon.panasonic.eu o www.ptc.panasonic.eu.

PACi Serie NX Standard da soffitto - PT3 - R32

Le unità montate a soffitto garantiscono un'ampia distribuzione dell'aria e sono la soluzione ideale per gli ambienti di grandi dimensioni.

L'altezza e la profondità di tutti i modelli sono identiche, per garantire un aspetto uniforme nelle installazioni miste.



nanoe™ X
nanoe™ X di serie.

			Monofase						
			3,6 kW	5,0 kW	6,0 kW	7,1 kW	10,0 kW	12,5 kW	14,0 kW
Unità interna			S-3650PT3E	S-3650PT3E	S-6071PT3E	S-6071PT3E	S-1014PT3E	S-1014PT3E	S-1014PT3E
Unità esterna			U-36PZ3E5	U-50PZ3E5	U-60PZ3E5A	U-71PZ3E5A	U-100PZ3E5	U-125PZ3E5	U-140PZ3E5
Capacità di raffresc.	Nominale (Min - Max)	kW	3,5(1,5-4,0)	5,0(1,5-5,2)	6,0(2,0-7,1)	6,8(2,6-7,7)	10,0(3,0-11,5)	12,5(3,2-13,5)	14,0(3,3-15,0)
EER ¹⁾	Nominale (Min - Max)	W/W	4,14(3,69-5,17)	3,03(2,86-5,00)	3,59(2,90-6,90)	3,24(2,75-4,91)	3,64(2,80-5,36)	3,32(2,77-5,33)	2,98(2,73-5,32)
SEER / n_{sc}²⁾			7,2A++	6,7A++	7,3A++	5,9A+	6,6A++	241,7%	228,8%
Pdesign			3,5	5,0	6,0	6,8	10,0	12,5	14,0
Potenza d'ingresso	Nominale (Min - Max)	kW	0,85(0,29-1,10)	1,65(0,30-1,82)	1,67(0,29-2,45)	2,10(0,53-2,80)	2,75(0,56-4,10)	3,76(0,60-4,88)	4,70(0,62-5,50)
Consumo energetico annuo ³⁾			171	262	288	404	531	—	—
Capacità di riscald.	Nominale (Min - Max)	kW	3,5(1,5-4,6)	5,0(1,5-6,4)	6,0(1,8-7,0)	6,8(2,1-8,1)	10,0(3,0-14,0)	12,5(3,3-15,0)	14,0(3,4-16,0)
Capacità di riscald. a -15 °C ⁴⁾	Max	kW	2,7	3,7	4,7	4,8	8,2	10,5	10,8
COP ¹⁾	Nominale (Min - Max)	W/W	4,61(3,51-5,70)	3,73(3,12-6,25)	4,11(2,92-6,67)	4,20(3,06-5,68)	4,24(3,30-5,36)	3,89(3,41-4,52)	3,70(3,08-5,48)
SCOP / n_{sh}²⁾			4,4A+	4,1A+	4,6A++	4,3A+	4,2A+	147,4%	145,3%
Pdesign a -10 °C			2,8	4,0	4,6	4,7	10,0	12,5	13,6
Potenza d'ingresso	Nominale (Min - Max)	kW	0,76(0,26-1,31)	1,34(0,24-2,05)	1,46(0,27-2,40)	1,62(0,37-2,65)	2,36(0,56-4,00)	3,21(0,73-4,40)	3,78(0,62-5,20)
Consumo energetico annuo ³⁾			891	1365	1399	1529	3331	—	—
Unità interna									
Portata d'aria	Hi / Med / Lo	m ³ /min	14,0/12,0/10,5	15,0/12,5/10,5	20,0/17,0/14,5	21,0/18,0/15,5	30,0/25,0/23,0	34,0/28,0/24,0	35,0/29,0/25,0
Umidità eliminata			0,8	2,0	2,1	2,7	4,1	5,7	6,9
Pressione sonora ⁵⁾	Hi / Med / Lo	dB(A)	36/32/28	37/33/28	38/34/29	39/35/30	42/37/34	46/40/35	47/41/36
Potenza sonora	Hi / Med / Lo	dB(A)	54/50/46	55/51/46	56/52/47	57/53/48	60/55/52	64/58/53	65/59/54
Dimensione	A x L x P	mm	235x960x690	235x960x690	235x1275x690	235x1275x690	235x1590x690	235x1590x690	235x1590x690
Peso netto			26	26	34	34	40	40	40
Generatore nanoe X			Mark 2	Mark 2	Mark 2	Mark 2	Mark 2	Mark 2	Mark 2
Unità esterna									
Alimentazione			V	220-230-240	220-230-240	220-230-240	220-230-240	220-230-240	220-230-240
Corrente	Raffresc.	A	3,90-3,75-3,60	7,65-7,30-7,00	7,75-7,40-7,10	9,75-9,30-8,95	13,70-13,10-12,60	18,20-17,40-16,70	22,70-21,70-20,80
	Riscald.	A	3,55-3,40-3,25	6,30-6,00-5,75	6,75-6,50-6,20	7,50-7,20-6,90	11,80-11,30-10,80	15,50-14,80-14,20	18,30-17,50-16,80
Portata d'aria	Freddo / Caldo	m ³ /min	33,6 / 34,0	32,7 / 31,9	42,6 / 41,5	44,7 / 45,9	73,0 / 73,0	82,0 / 80,0	84,0 / 82,0
Pressione sonora	Freddo / Caldo (Hi)	dB(A)	46 / 47	46 / 46	47 / 48	48 / 49	52 / 52	55 / 55	56 / 56
Potenza sonora	Freddo / Caldo (Hi)	dB(A)	64 / 66	64 / 64	64 / 65	66 / 68	70 / 70	73 / 73	74 / 74
Dimensione	A x L x P	mm	619x824x299	619x824x299	695x875x320	695x875x320	996x980x370	996x980x370	996x980x370
Peso netto			32	35	42	50	83	87	87
Diametro delle tubazioni	Liquido	Pollici (mm)	1/4 (6,35)	1/4 (6,35)	1/4 (6,35) ⁶⁾	1/4 (6,35) ⁶⁾	3/8(9,52)	3/8(9,52)	3/8(9,52)
	Gas	Pollici (mm)	1/2(12,70)	1/2(12,70)	1/2(12,70) ⁷⁾	5/8(15,88)	5/8(15,88)	5/8(15,88)	5/8(15,88)
Gamma di lunghezza dei tubi			m	3-15	3-20	3-40	3-40	5-50	5-50
Differenza in elevazione (int. / est.) ⁸⁾			m	15 / 15	15 / 15	15 / 30	20 / 30	15 / 30	15 / 30
Lunghezza del tubo pre-caricato			m	7,5	7,5	30	30	30	30
Quantità aggiuntiva di gas			gr/m	10	15	15	17	45	45
Refrigerante (R32) / CO ₂ Eq.			kg / T	0,87 / 0,59	1,14 / 0,77	1,15 / 0,78	1,32 / 0,89	2,40 / 1,62	2,80 / 1,89
Intervallo di funzionamento	Raffresc. Min ~ Max	°C	-10 ~ +43	-10 ~ +43	-10 ~ +43	-10 ~ +43	-10 ~ +43	-10 ~ +43	-10 ~ +43
	Riscald. Min ~ Max	°C	-15 ~ +24	-15 ~ +24	-15 ~ +24	-15 ~ +24	-15 ~ +24	-15 ~ +24	-15 ~ +24

Focus tecnico

- Ampia distribuzione dell'aria per grandi spazi
- Flusso d'aria orizzontale che raggiunge fino a 9,5 m
- Collegamento per l'aria esterna disponibile sull'unità
- Design sottile con un'altezza di 235 mm per adattarsi a spazi ristretti
- Funzionamento silenzioso
- nanoe™ X (Generatore Mark 2: 9,6 trilioni di radicali idrossilici/s) di serie per una migliore qualità dell'aria interna
- I comandi a filo CZ-RTC6WBL e CZ-RTC6BL consentono di impostare facilmente il sistema via Bluetooth®
- Opzioni singole e doppie
- Collegamento e controllo del ventilatore esterno o dell'ERV semplificato grazie al connettore PAW-FDC sulla scheda dell'unità interna. Il dispositivo esterno può essere controllato dal comando dell'unità interna Panasonic

Aumento del comfort grazie alla distribuzione del flusso d'aria

Il flusso d'aria orizzontale può arrivare fino a 9,5 m, l'ideale per ambienti grandi.

L'ampia apertura per l'aria diffonde il flusso a destra e a sinistra. La "posizione per prevenire la corrente" evita la sgradevole sensazione che si prova quando l'aria punta direttamente sul corpo, modificando la larghezza dell'aletta per aumentare il comfort.



COMPATIBILE CON TUTTE LE SOLUZIONI DI CONNETTIVITÀ PANASONIC. PER INFORMAZIONI DETTAGLIATE CONSULTARE LA SEZIONE "SISTEMI DI CONTROLLO"



Opzionale:

CONEX



Comando a filo CONEX, bianco. CZ-RTC6W/BLW2

CONEX



Comando a filo CONEX, nero. CZ-RTC6/BLW2

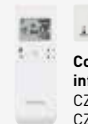

Comando a infrarossi. CZ-RWS3 + CZ-RWRT3



Sensore Econavi. CZ-CENSC1

			Trifase		
			10,0 kW	12,5 kW	14,0 kW
Unità interna			S-1014PT3E	S-1014PT3E	S-1014PT3E
Unità esterna			U-100PZ3E8	U-125PZ3E8	U-140PZ3E8
Capacità di raffresc.	Nominale (Min - Max)	kW	10,0 (3,0 - 11,5)	12,5 (3,2 - 13,5)	14,0 (3,3 - 15,0)
EER ¹⁾	Nominale (Min - Max)	W/W	3,64 (3,50 - 5,36)	3,32 (2,77 - 5,33)	2,98 (2,73 - 5,32)
SEER / η_{s,c} ²⁾			6,5A++	241,7%	228,8%
Pdesign		kW	10,0	12,5	14,0
Potenza d'ingresso	Nominale (Min - Max)	kW	2,75 (0,56 - 4,10)	3,76 (0,60 - 4,88)	4,70 (0,62 - 5,50)
Consumo energetico annuo ³⁾		kWh/a	537	—	—
Capacità di riscald.	Nominale (Min - Max)	kW	10,0 (3,0 - 14,0)	12,5 (3,3 - 15,0)	14,0 (3,4 - 16,0)
Capacità di riscald. a -15 °C ⁴⁾	Max	kW	8,2	10,5	10,8
COP ¹⁾	Nominale (Min - Max)	W/W	4,24 (3,50 - 5,36)	3,89 (3,41 - 4,52)	3,70 (3,08 - 5,48)
SCOP / η_{s,h} ²⁾			4,2A+	147,4%	145,3%
Pdesign a -10 °C		kW	10,0	12,5	13,6
Potenza d'ingresso	Nominale (Min - Max)	kW	2,36 (0,56 - 4,00)	3,21 (0,73 - 4,40)	3,78 (0,62 - 5,20)
Consumo energetico annuo ³⁾		kWh/a	3331	—	—
Unità interna					
Portata d'aria	Hi / Med / Lo	m ³ /min	30,0/25,0/23,0	34,0/28,0/24,0	35,0/29,0/25,0
Umidità eliminata		l/h	4,1	5,7	6,9
Pressione sonora ⁵⁾	Hi / Med / Lo	dB(A)	42/37/34	46/40/35	47/41/36
Potenza sonora	Hi / Med / Lo	dB(A)	60/55/52	64/58/53	65/59/54
Dimensione	A x L x P	mm	235 x 1590 x 690	235 x 1590 x 690	235 x 1590 x 690
Peso netto		kg	40	40	40
Generatore nanoe X			Mark 2	Mark 2	Mark 2
Unità esterna					
Alimentazione		V	380 - 400 - 415	380 - 400 - 415	380 - 400 - 415
Corrente	Raffresc.	A	4,60 - 4,35 - 4,20	6,10 - 5,75 - 5,55	7,60 - 7,20 - 6,95
	Riscald.	A	3,95 - 3,75 - 3,60	5,20 - 4,95 - 4,75	6,10 - 5,80 - 5,60
Portata d'aria	Freddo / Caldo	m ³ /min	73,0 / 73,0	82,0 / 80,0	84,0 / 82,0
Pressione sonora	Freddo / Caldo (Hi)	dB(A)	52 / 52	55 / 55	56 / 56
Potenza sonora	Freddo / Caldo (Hi)	dB(A)	70 / 70	73 / 73	74 / 74
Dimensione	A x L x P	mm	996 x 980 x 370	996 x 980 x 370	996 x 980 x 370
Peso netto		kg	83	87	87
Diametro delle tubazioni	Liquido	Pollici (mm)	3/8 (9,52)	3/8 (9,52)	3/8 (9,52)
	Gas	Pollici (mm)	5/8 (15,88)	5/8 (15,88)	5/8 (15,88)
Gamma di lunghezza dei tubi		m	5 - 50	5 - 50	5 - 50
Differenza in elevazione (int. / est.) ⁸⁾		m	15 / 30	15 / 30	15 / 30
Lunghezza del tubo pre-caricato		m	30	30	30
Quantità aggiuntiva di gas		gr/m	45	45	45
Refrigerante (R32) / CO ₂ Eq.		kg / T	2,40 / 1,62	2,8 / 1,89	2,8 / 1,89
Intervallo di funzionamento	Raffresc. Min ~ Max	°C	-10 ~ +43	-10 ~ +43	-10 ~ +43
	Riscald. Min ~ Max	°C	-15 ~ +24	-15 ~ +24	-15 ~ +24

1) Il calcolo di EER e COP si basa sulla norma EN 14511. 2) Per i modelli inferiori a 12 kW, il SEER e lo SCOP sono calcolati in base ai valori del regolamento EU/626/2011. Per modelli superiori a 12 kW, i valori η_{s,c} / η_{s,h} sono calcolati secondo EN 14825. 3) Impostazione di fabbrica. 4) Valore basato sull'interpolazione. 5) Il valore della pressione sonora viene misurato a una distanza di 1 m davanti al corpo principale e 1 m al di sotto dell'unità. La pressione sonora è misurata in conformità alla specifica Eurovent 6/C/006-97. 6) Collegare il tubo del liquido (Ø 6,35-Ø 9,52) all'attacco del lato liquido dell'unità interna. 7) Collegare il tubo del gas (Ø 12,70-Ø 15,88) all'attacco del lato gas dell'unità interna. 8) Unità esterna situata in basso / unità esterna situata in alto. *Fusibile da 3 A consigliato per l'unità interna. **I valori si intendono con la modalità nanoe™ X disattivata.

Accessori	
CZ-RTC6W	Comando a filo CONEX (non wireless), bianco
CZ-RTC6WBL	Comando a filo CONEX con Bluetooth®, bianco
CZ-RTC6WBLW2	Comando a filo CONEX con Wi-Fi e Bluetooth®, bianco
CZ-RTC6	Comando a filo CONEX (non wireless), nero
CZ-RTC6BL	Comando a filo CONEX con Bluetooth®, nero
CZ-RTC6BLW2	Comando a filo CONEX con Wi-Fi e Bluetooth®, nero
CZ-RTC5B	Comando a filo con funzione Econavi
CZ-RWS3 + CZ-RWRT3	Comando e ricevitore a infrarossi

Accessori	
CZ-CAPWFC2	Adattatore Wi-Fi commerciale
PAW-PACR4	Interfaccia per gestire fino a 4 gruppi di unità interne in modalità backup e funzionamento alternato
CZ-CENSC1	Sensore di risparmio energetico Econavi



SEER e SCOP: Per S-6071PT3E + U-60PZ3E5A. CONTROLLO INTERNET: Optional.

Condizioni nominali: Raffrescamento interno 27 °C B.S. / 19 °C B.U. Raffrescamento esterno 35 °C B.S. / 24 °C B.U. Riscaldamento interno 20 °C B.S. Riscaldamento esterno 7 °C B.S. / 4 °C B.U. [B.S.: Bulbo Secco; B.U.: Bulbo Umidol]. Le specifiche sono soggette a modifiche senza preavviso. Per informazioni dettagliate su ErP / Etichette energetiche, visitate i nostri siti web www.aircon.panasonic.eu o www.ptc.panasonic.eu.

Unità canalizzata flessibile serie PACi NX Elite - PF3 - R32

Unità canalizzata flessibile - PF3.

2 possibilità di installazione flessibili (orizzontale / verticale) con elevata pressione statica esterna di 150Pa.



			Monofase						
			3,6 kW	5,0 kW	6,0 kW	7,1 kW	10,0 kW	12,5 kW	14,0 kW
Unità interna			S-3650PF3E	S-3650PF3E	S-6071PF3E	S-6071PF3E	S-1014PF3E	S-1014PF3E	S-1014PF3E
Unità esterna			U-36PZH3E5	U-50PZH3E5	U-60PZH3E5	U-71PZH4E5	U-100PZH4E5	U-125PZH4E5	U-140PZH4E5
Capacità di raffresc.	Nominale (Min - Max)	kW	3,6(1,2 - 4,0)	5,0(1,2 - 5,6)	5,7(1,2 - 6,3)	6,8(2,2 - 7,8)	9,5(3,1 - 11,4)	12,1(3,2 - 13,6)	13,4(3,3 - 15,3)
EER ¹⁾	Nominale (Min - Max)	W/W	4,24(3,57 - 5,45)	3,42(3,11 - 5,45)	3,68(3,15 - 5,45)	3,74(2,41 - 5,64)	4,09(2,82 - 5,08)	3,53(3,00 - 5,00)	3,38(2,59 - 4,18)
SEER / n_{sc}²⁾			6,8A++	6,1A++	7,1A++	7,1A++	7,4A++	281,7%	275,9%
Pdesign		kW	3,6	5,0	5,7	6,8	9,5	12,1	13,4
Potenza d'ingresso	Nominale (Min - Max)	kW	0,85(0,22 - 1,12)	1,46(0,22 - 1,80)	1,55(0,22 - 2,00)	1,82(0,39 - 3,24)	3,23(0,61 - 4,04)	3,43(0,64 - 4,54)	3,96(0,79 - 5,90)
Consumo energetico annuo ³⁾		kWh/a	185	287	281	332	447	—	—
Capacità di riscald.	Nominale (Min - Max)	kW	4,0(1,2 - 5,0)	5,6(1,2 - 6,5)	7,0(1,2 - 8,0)	7,5(2,0 - 9,0)	10,8(3,1 - 13,5)	13,5(3,2 - 15,4)	15,5(3,3 - 17,4)
Capacità di riscald. a -15 °C ⁴⁾	Max	kW	3,2	4,1	5,1	7,5	11,5	12,9	14,5
COP ¹⁾	Nominale (Min - Max)	W/W	4,17(3,23 - 5,45)	3,61(2,97 - 5,45)	3,74(3,33 - 5,45)	4,03(3,16 - 5,41)	3,88(3,07 - 5,25)	3,46(3,06 - 5,16)	3,33(3,14 - 4,29)
SCOP / n_{sh}²⁾			4,5A+	4,2A+	4,4A+	4,7A++	4,3A+	165,0%	162,6%
Pdesign a -10 °C		kW	3,6	4,0	4,7	4,7	7,8	9,3	9,5
Potenza d'ingresso	Nominale (Min - Max)	kW	0,96(0,22 - 1,55)	1,55(0,22 - 2,19)	1,87(0,22 - 2,40)	1,86(0,37 - 2,85)	2,78(0,59 - 4,40)	3,90(0,62 - 5,04)	4,65(0,77 - 5,55)
Consumo energetico annuo ³⁾		kWh/a	1120	1333	1495	1393	2540	—	—
Unità interna									
Pressione statica esterna ⁵⁾	Nominale (Min - Max)	Pa	30(10 - 150)	30(10 - 150)	30(10 - 150)	30(10 - 150)	40(10 - 150)	50(10 - 150)	50(10 - 150)
Portata d'aria	Hi / Med / Lo	m ³ /min	14,0/13,0/10,0	16,0/15,0/12,0	21,0/19,0/15,0	21,0/19,0/15,0	20,0/26,0/21,0	34,0/29,0/23,0	36,0/32,0/25,0
Umidità eliminata		l/h	0,9	1,9	1,7	2,7	3,2	4,1	4,9
Pressione sonora ⁶⁾	Hi / Med / Lo	dB(A)	30/27/22	34/30/25	30/26/23	30/26/23	33/29/25	35/31/27	39/35/29
Potenza sonora	Hi / Med / Lo	dB(A)	53/50/45	57/53/48	53/49/46	53/49/46	56/52/48	58/54/50	62/58/52
Dimensione	A x L x P	mm	250 x 800 x 730	250 x 800 x 730	250 x 1000 x 730	250 x 1000 x 730	250 x 1400 x 730	250 x 1400 x 730	250 x 1400 x 730
Peso netto		kg	25	25	30	30	39	39	39
Generatore nanoe X			Mark 2	Mark 2	Mark 2	Mark 2	Mark 2	Mark 2	Mark 2
Unità esterna									
Alimentazione		V	220 - 230 - 240	220 - 230 - 240	220 - 230 - 240	220 - 230 - 240	220 - 230 - 240	220 - 230 - 240	220 - 230 - 240
Corrente	Raffresc.	A	4,20 - 4,00 - 3,85	6,90 - 6,60 - 6,35	7,25 - 6,95 - 6,65	9,20 - 8,80 - 8,45	11,50 - 11,00 - 10,50	16,80 - 16,00 - 15,40	19,40 - 18,50 - 17,70
	Riscald.	A	4,70 - 4,50 - 4,30	7,35 - 7,00 - 6,75	8,65 - 8,30 - 7,95	9,40 - 9,00 - 8,60	13,60 - 13,10 - 12,60	19,10 - 18,20 - 17,50	22,70 - 21,70 - 20,80
Portata d'aria	Freddo / Caldo	m ³ /min	34,1 / 36,4	42,0 / 42,0	42,0 / 42,0	62,0 / 66,0	76,0 / 70,0	86,0 / 78,0	89,0 / 83,0
Pressione sonora	Freddo / Caldo (Hi)	dB(A)	43 / 44	46 / 48	47 / 50	48 / 50	52 / 52	55 / 55	56 / 56
Potenza sonora	Freddo / Caldo (Hi)	dB(A)	62 / 64	64 / 67	65 / 69	65 / 67	69 / 69	73 / 73	74 / 74
Dimensione	A x L x P	mm	695 x 875 x 320	695 x 875 x 320	695 x 875 x 320	996 x 980 x 370	996 x 980 x 370	996 x 980 x 370	996 x 980 x 370
Peso netto		kg	42	42	47	66	84	86	86
Diametro delle tubazioni	Liquido	Pollici (mm)	1/4 (6,35)	1/4 (6,35)	1/4 (6,35) ⁷⁾	3/8 (9,52)	3/8 (9,52)	3/8 (9,52)	3/8 (9,52)
	Gas	Pollici (mm)	1/2 (12,70)	1/2 (12,70)	1/2 (12,70) ⁸⁾	5/8 (15,88)	5/8 (15,88)	5/8 (15,88)	5/8 (15,88)
Gamma di lunghezza dei tubi		m	3 - 40	3 - 40	3 - 40	5 - 60	5 - 100	5 - 100	5 - 100
Differenza in elevazione (int. / est.) ⁹⁾		m	15 / 30	15 / 30	15 / 30	15 / 30	15 / 30	15 / 30	15 / 30
Lunghezza del tubo pre-caricato		m	30	30	30	30	30	30	30
Quantità aggiuntiva di gas		gr/m	15	15	15	30	40	40	40
Refrigerante (R32) / CO ₂ Eq.		kg / T	1,13 / 0,76	1,13 / 0,76	1,15 / 0,78	1,95 / 1,32	2,70 / 1,82	3,00 / 2,03	3,00 / 2,03
Intervallo di funzionamento	Raffresc. Min ~ Max	°C	-15 ~ +46	-15 ~ +46	-15 ~ +46	-15 ~ +52	-20 ¹⁰⁾ ~ +52	-20 ¹⁰⁾ ~ +52	-20 ¹⁰⁾ ~ +52
	Riscald. Min ~ Max	°C	-20 ~ +24	-20 ~ +24	-20 ~ +24	-20 ~ +24	-20 ~ +24	-20 ~ +24	-20 ~ +24

Focus tecnico

- 2 possibilità di installazione (orizzontale / verticale)
- Pressione statica esterna massima: 150 Pa
- Posizione di ingresso dell'aria selezionabile (posteriore / inferiore)
- Vaschetta di raccolta migliorata, adatta per l'installazione orizzontale o verticale
- Pompa di scarico inclusa
- nanoe™ X (Generatore Mark 2: 9,6 trilioni di radicali idrossilici/s) di serie per le applicazioni con tubazioni lunghe*
- Il filtro BION (opzionale) elimina alcuni tipi di inquinanti, come il biossido di azoto (NO₂), gli ossidi di azoto (NO_x) e l'ozono (O₃)
- I comandi a filo CZ-RTC6WBL e CZ-RTC6BL consentono di impostare facilmente il sistema via Bluetooth®

2 possibilità di installazione (orizzontale / verticale)

È disponibile l'installazione verticale. Pressione statica esterna 150 Pa, sufficiente per l'installazione delle unità lontano dai locali.



Design della vaschetta migliorato

Una sola vaschetta di raccolta per installazioni orizzontali e verticali. Non è necessario modificare l'unità.



*Le prestazioni di nanoe™ X restano invariate con tubazioni fino a 10 m di lunghezza, secondo lo studio interno di Panasonic.



COMPATIBILE CON TUTTE LE SOLUZIONI DI CONNETTIVITÀ PANASONIC. PER INFORMAZIONI DETTAGLIATE CONSULTARE LA SEZIONE "SISTEMI DI CONTROLLO"



Opzionale:



Trifase

			7,1 kW	10,0 kW	12,5 kW	14,0 kW
Unità interna			S-6071PF3E	S-1014PF3E	S-1014PF3E	S-1014PF3E
Unità esterna			U-71PZH4E8	U-100PZH4E8	U-125PZH4E8	U-140PZH4E8
Capacità di raffresc.	Nominale (Min - Max)	kW	6,8 [2,2 - 7,8]	9,5 [3,1 - 11,4]	12,1 [3,2 - 13,6]	13,4 [3,3 - 15,3]
EER ¹⁾	Nominale (Min - Max)	W/W	3,74 [2,41 - 5,64]	4,09 [2,82 - 5,08]	3,53 [3,00 - 5,00]	3,38 [2,59 - 4,18]
SEER / η_{s,c} ²⁾			7,1 A++	7,4 A++	281,0%	275,2%
Pdesign		kW	6,8	9,5	12,1	13,4
Potenza d'ingresso	Nominale (Min - Max)	kW	1,82 [0,39 - 3,24]	2,32 [0,61 - 4,04]	3,43 [0,64 - 4,54]	3,96 [0,79 - 5,90]
Consumo energetico annuo ³⁾		kWh/a	332	447	—	—
Capacità di riscald.	Nominale (Min - Max)	kW	7,5 [2,0 - 9,0]	10,8 [3,1 - 13,5]	13,5 [3,2 - 15,4]	15,5 [3,3 - 17,4]
Capacità di riscald. a -15 °C ⁴⁾	Max	kW	7,5	11,5	12,9	14,5
COP ¹⁾	Nominale (Min - Max)	W/W	4,03 [3,16 - 5,41]	3,88 [3,07 - 5,25]	3,46 [3,06 - 5,16]	3,33 [3,14 - 4,29]
SCOP / η_{s,h} ²⁾			4,7 A++	4,3 A+	165,0%	162,6%
Pdesign a -10 °C		kW	4,7	7,8	9,3	9,5
Potenza d'ingresso	Nominale (Min - Max)	kW	1,86 [0,37 - 2,85]	2,78 [0,59 - 4,40]	3,90 [0,62 - 5,04]	4,65 [0,77 - 5,55]
Consumo energetico annuo ³⁾		kWh/a	1394	2540	—	—
Unità interna						
Pressione statica esterna ⁵⁾	Nominale (Min - Max)	Pa	30 [10 - 150]	40 [10 - 150]	50 [10 - 150]	50 [10 - 150]
Portata d'aria	Hi / Med / Lo	m ³ /min	21,0 / 19,0 / 15,0	32,0 / 26,0 / 21,0	34,0 / 29,0 / 23,0	36,0 / 32,0 / 25,0
Umidità eliminata		l/h	2,7	3,2	4,1	4,9
Pressione sonora ⁶⁾	Hi / Med / Lo	dB(A)	30 / 26 / 23	33 / 29 / 25	35 / 31 / 27	39 / 35 / 29
Potenza sonora	Hi / Med / Lo	dB(A)	53 / 49 / 46	56 / 52 / 48	58 / 54 / 50	62 / 58 / 52
Dimensione	A x L x P	mm	250 x 1000 x 730	250 x 1400 x 730	250 x 1400 x 730	250 x 1400 x 730
Peso netto		kg	30	39	39	39
Generatore nanoe X			Mark 2	Mark 2	Mark 2	Mark 2
Unità esterna						
Alimentazione		V	380 - 400 - 415	380 - 400 - 415	380 - 400 - 415	380 - 400 - 415
Corrente	Raffresc.	A	3,05 - 2,90 - 2,80	3,85 - 3,70 - 3,50	5,65 - 5,40 - 5,20	6,55 - 6,20 - 6,00
	Riscald.	A	3,15 - 3,00 - 2,90	4,65 - 4,40 - 4,20	6,50 - 6,20 - 5,95	7,75 - 7,40 - 7,05
Portata d'aria	Freddo / Caldo	m ³ /min	62,0 / 66,0	76,0 / 70,0	86,0 / 78,0	89,0 / 83,0
Pressione sonora	Freddo / Caldo (Hi)	dB(A)	48 / 50	52 / 52	55 / 55	56 / 56
Potenza sonora	Freddo / Caldo (Hi)	dB(A)	65 / 67	69 / 69	73 / 73	74 / 74
Dimensione	A x L x P	mm	996 x 980 x 370	996 x 980 x 370	996 x 980 x 370	996 x 980 x 370
Peso netto		kg	66	82	84	84
Diametro delle tubazioni	Liquido	Pollici (mm)	3/8 (9,52)	3/8 (9,52)	3/8 (9,52)	3/8 (9,52)
	Gas	Pollici (mm)	5/8 (15,88)	5/8 (15,88)	5/8 (15,88)	5/8 (15,88)
Gamma di lunghezza dei tubi		m	5 - 60	5 - 100	5 - 100	5 - 100
Differenza in elevazione (int. / est.) ⁹⁾		m	15 / 30	15 / 30	15 / 30	15 / 30
Lunghezza del tubo pre-caricato		m	30	30	30	30
Quantità aggiuntiva di gas		gr/m	30	40	40	40
Refrigerante [R32] / CO ₂ Eq.		kg / T	1,95 / 1,32	2,70 / 1,82	3,00 / 2,03	3,00 / 2,03
Intervallo di funzionamento	Raffresc. Min ~ Max	°C	-15 ~ +52	-20 ¹⁰⁾ ~ +52	-20 ¹⁰⁾ ~ +52	-20 ¹⁰⁾ ~ +52
	Riscald. Min ~ Max	°C	-20 ~ +24	-20 ~ +24	-20 ~ +24	-20 ~ +24

1) Il calcolo di EER e COP si basa sulla norma EN 14511. 2) Per i modelli inferiori a 12 kW, il SEER e lo SCOP sono calcolati in base ai valori del regolamento EU/626/2011. Per modelli superiori a 12 kW, i valori η_{s,c} / η_{s,h} sono calcolati secondo EN 14825. 3) Impostazione di fabbrica. 4) Valore basato sull'interpolazione. 5) Impostazione di fabbrica della pressione statica esterna media. 6) La pressione sonora delle unità mostra il valore misurato a 1,5 m sotto l'unità. La pressione sonora è misurata in conformità alla specifica Eurovent 6/C/006-97. 7) Collegare il tubo del liquido (Ø 6,35-Ø 9,52) all'attacco del lato liquido dell'unità interna. 8) Collegare il tubo del gas (Ø 12,70-Ø 15,88) all'attacco del lato gas dell'unità interna. 9) Unità esterna situata in basso / unità esterna situata in alto. 10) Lunghezza dei tubi fino a 30 m. *Fusibile da 3 A consigliato per l'unità interna. **I valori si intendono con installazione standard (orizzontale a soffitto, aspirazione dell'aria sul retro) e la modalità nanoe™ X disattivata.

Accessori

CZ-RTC6W	Comando a filo CONEX (non wireless), bianco
CZ-RTC6WBL	Comando a filo CONEX con Bluetooth®, bianco
CZ-RTC6WBLW2	Comando a filo CONEX con Wi-Fi e Bluetooth®, bianco
CZ-RTC6	Comando a filo CONEX (non wireless), nero
CZ-RTC6BL	Comando a filo CONEX con Bluetooth®, nero
CZ-RTC6BLW2	Comando a filo CONEX con Wi-Fi e Bluetooth®, nero
CZ-RTC5B	Comando a filo con funzione Econavi
CZ-RWS3 + CZ-RWRC3	Comando e ricevitore a infrarossi
CZ-CAPWFC2	Adattatore Wi-Fi commerciale
PAW-PACR4	Interfaccia per gestire fino a 4 gruppi di unità interne in modalità backup e funzionamento alternato

Accessori

CZ-CENSC1	Sensore di risparmio energetico Econavi
CZ-56DAF2	Plenum di uscita dell'aria per S-3650PF3E
CZ-90DAF2	Plenum di uscita dell'aria per S-6071PF3E
CZ-160DAF2	Plenum di uscita dell'aria per S-1014PF3E
PAW-APF800F	Filtro BION per gli inquinanti atmosferici per S-3650PF3E
PAW-APF1000F	Filtro BION per gli inquinanti atmosferici per S-6071PF3E
PAW-APF1400F	Filtro BION per gli inquinanti atmosferici per S-1014PF3E



SEER e SCOP: Per S-6071PF3E + U-71PZH4E5. SUPER QUIET: Per S-3650PF3E + U-36PZH3E5. CONTROLLO INTERNET: Optional.

Condizioni nominali: Raffrescamento interno 27 °C B.S. / 19 °C B.U. Raffrescamento esterno 35 °C B.S. / 24 °C B.U. Riscaldamento interno 20 °C B.S. Riscaldamento esterno 7 °C B.S. / 6 °C B.U. [B.S.: Bulbo Secco; B.U.: Bulbo Umidol]. Le specifiche sono soggette a modifiche senza preavviso. Per informazioni dettagliate su ERP / Etichette energetiche, visitate i nostri siti web www.aircon.panasonic.eu o www.ptc.panasonic.eu.

Unità canalizzata flessibile serie PACi NX Standard - PF3 - R32

Unità canalizzata flessibile - PF3.

2 possibilità di installazione flessibili (orizzontale / verticale) con elevata pressione statica esterna di 150Pa.



			Monofase						
			3,6 kW	5,0 kW	6,0 kW	7,1 kW	10,0 kW	12,5 kW	14,0 kW
Unità interna			S-3650PF3E	S-3650PF3E	S-6071PF3E	S-6071PF3E	S-1014PF3E	S-1014PF3E	S-1014PF3E
Unità esterna			U-36PZ3E5	U-50PZ3E5	U-60PZ3E5A	U-71PZ3E5A	U-100PZ3E5	U-125PZ3E5	U-140PZ3E5
Capacità di raffresc.	Nominale (Min - Max)	kW	3,4(1,5-4,0)	5,0(1,5-5,3)	5,7(2,0-6,3)	6,8(2,6-7,7)	9,5(3,0-11,4)	12,1(3,2-13,5)	13,4(3,3-15,0)
EER ¹⁾	Nominale (Min - Max)	W/W	3,78(3,51-5,00)	2,78(2,76-4,63)	3,54(2,63-5,88)	3,18(2,69-4,56)	3,57(2,36-5,08)	3,40(2,76-5,08)	3,16(2,56-5,08)
SEER / n _{sc} ²⁾			6,0A+	6,5A++	6,4A++	6,0A+	6,6A++	257,4%	252,2%
Pdesign		kW	3,4	5,0	5,7	6,8	9,5	12,1	13,4
Potenza d'ingresso	Nominale (Min - Max)	kW	0,90(0,30-1,14)	1,80(0,32-1,92)	1,61(0,34-2,40)	2,14(0,57-2,86)	2,66(0,59-4,84)	3,56(0,63-4,90)	4,24(0,65-5,86)
Consumo energetico annuo ³⁾		kWh/a	198	267	310	391	502	—	—
Capacità di riscald.	Nominale (Min - Max)	kW	3,4(1,5-4,6)	5,0(1,5-5,9)	5,7(1,8-7,0)	6,8(2,1-8,1)	9,5(3,0-13,5)	12,1(3,3-15,0)	13,4(3,4-16,0)
Capacità di riscald. a -15 °C ⁴⁾	Max	kW	2,6	3,5	4,7	4,8	8,0	10,5	10,8
COP ¹⁾	Nominale (Min - Max)	W/W	4,15(3,51-5,36)	3,62(3,06-5,36)	4,04(2,82-6,21)	4,00(3,03-5,68)	4,09(3,00-5,08)	3,56(3,16-5,24)	3,76(3,03-5,23)
SCOP / n _{sc} ²⁾			4,0A+	4,0A+	4,4A+	4,1A+	3,9A	142,6%	140,6%
Pdesign a -10 °C		kW	2,4	3,8	4,4	4,7	7,8	9,3	9,5
Potenza d'ingresso	Nominale (Min - Max)	kW	0,82(0,28-1,31)	1,38(0,28-1,73)	1,41(0,29-2,48)	1,70(0,37-2,67)	2,32(0,59-4,50)	3,40(0,63-4,74)	3,56(0,65-5,28)
Consumo energetico annuo ³⁾		kWh/a	839	1303	1376	1591	2795	—	—
Unità interna									
Pressione statica esterna ⁵⁾	Nominale (Min - Max)	Pa	30(10-150)	30(10-150)	30(10-150)	30(10-150)	40(10-150)	50(10-150)	50(10-150)
Portata d'aria	Hi / Med / Lo	m ³ /min	14,0/13,0/10,0	16,0/15,0/12,0	21,0/19,0/15,0	21,0/19,0/15,0	32,0/26,0/21,0	34,0/29,0/23,0	36,0/32,0/25,0
Umidità eliminata		l/h	0,9	1,9	1,7	2,7	3,2	4,1	4,9
Pressione sonora ⁶⁾	Hi / Med / Lo	dB(A)	30/27/22	34/30/25	30/26/23	30/26/23	33/29/25	35/31/27	39/35/29
Potenza sonora	Hi / Med / Lo	dB(A)	53/50/45	57/53/48	53/49/46	53/49/46	56/52/48	58/54/50	62/58/52
Dimensione	A x L x P	mm	250 x 800 x 730	250 x 800 x 730	250 x 1000 x 730	250 x 1000 x 730	250 x 1400 x 730	250 x 1400 x 730	250 x 1400 x 730
Peso netto		kg	25	25	30	30	39	39	39
Generatore nanoe X			Mark 2	Mark 2	Mark 2	Mark 2	Mark 2	Mark 2	Mark 2
Unità esterna									
Alimentazione		V	220-230-240	220-230-240	220-230-240	220-230-240	220-230-240	220-230-240	220-230-240
Corrente	Raffresc.	A	4,15-4,00-3,85	8,35-8,00-7,65	7,45-7,15-6,85	9,95-9,50-9,10	13,30-12,70-12,20	17,20-16,40-15,80	20,50-19,60-18,8
	Riscald.	A	3,85-3,70-3,50	6,45-6,20-5,95	6,55-6,25-6,00	7,90-7,55-7,25	11,60-11,10-10,60	16,40-15,70-15,00	17,20-16,40-15,80
Portata d'aria	Freddo / Caldo	m ³ /min	33,6 / 34,0	32,7 / 31,9	42,6 / 41,5	44,7 / 45,9	73,0 / 73,0	82,0 / 80,0	84,0 / 82,0
Pressione sonora	Freddo / Caldo (Hi)	dB(A)	46 / 47	46 / 46	47 / 48	48 / 49	52 / 52	55 / 55	56 / 56
Potenza sonora	Freddo / Caldo (Hi)	dB(A)	64 / 66	64 / 64	64 / 65	66 / 68	70 / 70	73 / 73	74 / 74
Dimensione	A x L x P	mm	619 x 824 x 299	619 x 824 x 299	695 x 875 x 320	695 x 875 x 320	996 x 980 x 370	996 x 980 x 370	996 x 980 x 370
Peso netto		kg	32	35	42	50	83	87	87
Diametro delle tubazioni	Liquido	Pollici (mm)	1/4 (Ø6,35)	1/4 (Ø6,35)	1/4 (Ø6,35) ⁷⁾	1/4 (Ø6,35) ⁷⁾	3/8 (9,52)	3/8 (9,52)	3/8 (9,52)
	Gas	Pollici (mm)	1/2 (Ø12,7)	1/2 (Ø12,7)	1/2 (Ø12,7) ⁸⁾	5/8 (Ø15,88)	5/8 (15,88)	5/8 (15,88)	5/8 (15,88)
Gamma di lunghezza dei tubi		m	3-15	3-20	3-40	3-40	5-50	5-50	5-50
Differenza in elevazione (int. / est.) ⁹⁾		m	15 / 15	15 / 15	15 / 30	20 / 30	15 / 30	15 / 30	15 / 30
Lunghezza del tubo pre-caricato		m	7,5	7,5	30	30	30	30	30
Quantità aggiuntiva di gas		gr/m	10	15	15	17	45	45	45
Refrigerante (R32) / CO ₂ Eq.		kg / T	0,87 / 0,59	1,14 / 0,77	1,15 / 0,78	1,32 / 0,89	2,40 / 1,62	2,80 / 1,89	2,80 / 1,89
Intervallo di funzionamento	Raffresc. Min ~ Max	°C	-10 ~ +43	-10 ~ +43	-10 ~ +43	-10 ~ +43	-10 ~ +43	-10 ~ +43	-10 ~ +43
	Riscald. Min ~ Max	°C	-15 ~ +24	-15 ~ +24	-15 ~ +24	-15 ~ +24	-15 ~ +24	-15 ~ +24	-15 ~ +24

Focus tecnico

- 2 possibilità di installazione (orizzontale / verticale)
- Pressione statica esterna massima: 150 Pa
- Posizione di ingresso dell'aria selezionabile (posteriore / inferiore)
- Vaschetta di raccolta migliorata, adatta per l'installazione orizzontale o verticale
- Pompa di scarico inclusa
- nanoe™ X (Generatore Mark 2: 9,6 trilioni di radicali idrossilici/s) di serie per le applicazioni con tubazioni lunghe*
- Il filtro BION (opzionale) elimina alcuni tipi di inquinanti, come il biossido di azoto (NO₂), gli ossidi di azoto (NO_x) e l'ozono (O₃)
- I comandi a filo CZ-RTC6WBL e CZ-RTC6BL consentono di impostare facilmente il sistema via Bluetooth®

2 possibilità di installazione (orizzontale / verticale)

È disponibile l'installazione verticale. Pressione statica esterna 150 Pa, sufficiente per l'installazione delle unità lontano dai locali.



Design della vaschetta migliorato

Una sola vaschetta di raccolta per installazioni orizzontali e verticali. Non è necessario modificare l'unità.



*Le prestazioni di nanoe™ X restano invariate con tubazioni fino a 10 m di lunghezza, secondo lo studio interno di Panasonic.

CZ-RTC5B



COMPATIBILE CON TUTTE LE SOLUZIONI DI CONNETTIVITÀ PANASONIC. PER INFORMAZIONI DETTAGLIATE CONSULTARE LA SEZIONE "SISTEMI DI CONTROLLO"



Opzionale:

CONEX



Comando a filo CONEX, bianco.
CZ-RTC6W/
BL/BLW2

CONEX



Comando a filo CONEX, nero.
CZ-RTC6/BL/
BLW2



Comando a infrarossi.
CZ-RWS3 +
CZ-RWRC3



Sensore Econavi.
CZ-CENSC1

			Trifase		
			10,0 kW	12,5 kW	14,0 kW
Unità interna			S-1014PF3E	S-1014PF3E	S-1014PF3E
Unità esterna			U-100PZ3E8	U-125PZ3E8	U-140PZ3E8
Capacità di raffresc.	Nominale (Min - Max)	kW	9,5(3,0 - 11,4)	12,1(3,2 - 13,5)	13,4(3,3 - 15,0)
EER ¹⁾	Nominale (Min - Max)	W/W	3,57(2,36 - 5,08)	3,40(2,76 - 5,08)	3,16(2,56 - 5,08)
SEER / $\eta_{s,c}$ ²⁾			6,5A++	256,2%	251,4%
Pdesign		kW	9,5	12,1	13,4
Potenza d'ingresso	Nominale (Min - Max)	kW	2,66(0,59 - 4,84)	3,56(0,63 - 4,90)	4,24(0,65 - 5,86)
Consumo energetico annuo ³⁾		kWh/a	508	—	—
Capacità di riscald.	Nominale (Min - Max)	kW	9,5(3,0 - 13,5)	12,1(3,3 - 15,0)	13,4(3,4 - 16,0)
Capacità di riscald. a -15 °C ⁴⁾	Max	kW	8,0	10,5	10,8
COP ¹⁾	Nominale (Min - Max)	W/W	4,09(3,00 - 5,08)	3,56(3,16 - 5,24)	3,76(3,03 - 5,23)
SCOP / $\eta_{s,h}$ ²⁾			3,9A	142,6%	140,6%
Pdesign a -10 °C		kW	7,8	9,3	9,5
Potenza d'ingresso	Nominale (Min - Max)	kW	2,32(0,59 - 4,50)	3,40(0,63 - 4,74)	3,56(0,65 - 5,28)
Consumo energetico annuo ³⁾		kWh/a	2795	—	—
Unità interna					
Pressione statica esterna ⁵⁾	Nominale (Min - Max)	Pa	40(10 - 150)	50(10 - 150)	50(10 - 150)
Portata d'aria	Hi / Med / Lo	m ³ /min	32,0/26,0/21,0	34,0/29,0/23,0	36,0/32,0/25,0
Umidità eliminata		l/h	3,2	4,1	4,9
Pressione sonora ⁶⁾	Hi / Med / Lo	dB(A)	33/29/25	35/31/27	39/35/29
Potenza sonora	Hi / Med / Lo	dB(A)	56/52/48	58/54/50	62/58/52
Dimensione	A x L x P	mm	250 x 1400 x 730	250 x 1400 x 730	250 x 1400 x 730
Peso netto		kg	39	39	39
Generatore nanoe X			Mark 2	Mark 2	Mark 2
Unità esterna					
Alimentazione		V	380 - 400 - 415	380 - 400 - 415	380 - 400 - 415
Corrente	Raffresc.	A	4,45 - 4,20 - 4,05	5,75 - 5,45 - 5,25	6,85 - 6,50 - 6,30
	Riscald.	A	3,85 - 3,70 - 3,55	5,50 - 5,20 - 5,05	5,75 - 5,45 - 5,25
Portata d'aria	Freddo / Caldo	m ³ /min	73,0 / 73,0	82,0 / 80,0	84,0 / 82,0
Pressione sonora	Freddo / Caldo (Hi)	dB(A)	52 / 52	55 / 55	56 / 56
Potenza sonora	Freddo / Caldo (Hi)	dB(A)	70 / 70	73 / 73	74 / 74
Dimensione	A x L x P	mm	996 x 980 x 370	996 x 980 x 370	996 x 980 x 370
Peso netto		kg	83	87	87
Diametro delle tubazioni	Liquido	Pollici (mm)	3/8(9,52)	3/8(9,52)	3/8(9,52)
	Gas	Pollici (mm)	5/8(15,88)	5/8(15,88)	5/8(15,88)
Gamma di lunghezza dei tubi		m	5 ~ 50	5 ~ 50	5 ~ 50
Differenza in elevazione (int. / est.) ⁷⁾		m	15 / 30	15 / 30	15 / 30
Lunghezza del tubo pre-caricato		m	30	30	30
Quantità aggiuntiva di gas		gr/m	45	45	45
Refrigerante [R32] / CO ₂ Eq.		kg / T	2,40 / 1,62	2,80 / 1,89	2,80 / 1,89
Intervallo di funzionamento	Raffresc. Min ~ Max	°C	-10 ~ +43	-10 ~ +43	-10 ~ +43
	Riscald. Min ~ Max	°C	-15 ~ +24	-15 ~ +24	-15 ~ +24

1) Il calcolo di EER e COP si basa sulla norma EN 14511. 2) Per i modelli inferiori a 12 kW, il SEER e lo SCOP sono calcolati in base ai valori del regolamento EU/626/2011. Per modelli superiori a 12 kW, i valori $\eta_{s,c}$ / $\eta_{s,h}$ sono calcolati secondo EN 14825. 3) Impostazione di fabbrica. 4) Valore basato sull'interpolazione. 5) Impostazione di fabbrica della pressione statica esterna media. 6) La pressione sonora delle unità mostra il valore misurato a 1,5 m sotto l'unità. La pressione sonora è misurata in conformità alla specifica Eurovent 6/C/006-97. 7) Collegare il tubo del liquido (Ø 6,35-Ø 9,52) all'attacco del lato liquido dell'unità interna. 8) Collegare il tubo del gas (Ø 12,70-Ø 15,88) all'attacco del lato gas dell'unità interna. 9) Unità esterna situata in basso / unità esterna situata in alto. *Fusibile da 3 A consigliato per l'unità interna. **I valori si intendono con installazione standard (orizzontale a soffitto, aspirazione dell'aria sul retro) e la modalità nanoe™ X disattivata.

Accessori

CZ-RTC6W	Comando a filo CONEX (non wireless), bianco
CZ-RTC6WBL	Comando a filo CONEX con Bluetooth®, bianco
CZ-RTC6WBLW2	Comando a filo CONEX con Wi-Fi e Bluetooth®, bianco
CZ-RTC6	Comando a filo CONEX (non wireless), nero
CZ-RTC6BL	Comando a filo CONEX con Bluetooth®, nero
CZ-RTC6BLW2	Comando a filo CONEX con Wi-Fi e Bluetooth®, nero
CZ-RTC5B	Comando a filo con funzione Econavi
CZ-RWS3 + CZ-RWRC3	Comando e ricevitore a infrarossi
CZ-CAPWFC2	Adattatore Wi-Fi commerciale
PAW-PACR4	Interfaccia per gestire fino a 4 gruppi di unità interne in modalità backup e funzionamento alternato

Accessori

CZ-CENSC1	Sensore di risparmio energetico Econavi
CZ-56DAF2	Plenum di uscita dell'aria per S-3650PF3E
CZ-90DAF2	Plenum di uscita dell'aria per S-6071PF3E
CZ-160DAF2	Plenum di uscita dell'aria per S-1014PF3E
PAW-APF800F	Filtro BION per gli inquinanti atmosferici per S-3650PF3E
PAW-APF1000F	Filtro BION per gli inquinanti atmosferici per S-6071PF3E
PAW-APF1400F	Filtro BION per gli inquinanti atmosferici per S-1014PF3E



SEER: Per S-1014PF3E + U-100PZ3E5. SCOP: Per S-6071PF3E + U-60PZ3E5A. SUPER QUIET: Per S-3650PF3E + U-36PZ3E5. CONTROLLO INTERNET: Optional.

Condizioni nominali: Raffrescamento interno 27 °C B.S. / 19 °C B.U. Raffrescamento esterno 35 °C B.S. / 24 °C B.U. Riscaldamento interno 20 °C B.S. Riscaldamento esterno 7 °C B.S. / 6 °C B.U. [B.S.: Bulbo Secco; B.U.: Bulbo Umidol]. Le specifiche sono soggette a modifiche senza preavviso. Per informazioni dettagliate su ERP / Etichette energetiche, visitate i nostri siti web www.aircon.panasonic.eu o www.ptc.panasonic.eu.

NOVITÀ! Unità canalizzata multizona serie PACi NX Standard - R32

Unità canalizzata ad alta efficienza energetica con controllo della temperatura diviso in zone.
Installazione del controllo a zone semplice ed efficiente.

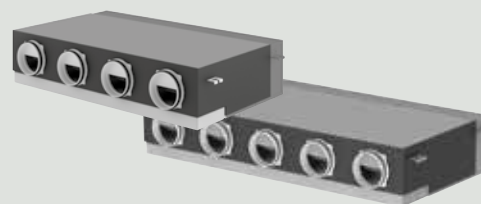
NUOVO

			Monofase				
			7,1 kW	10,0 kW	10,0 kW	12,5 kW	14,0 kW
Unità interna			S-7110PQ41E	S-7110PQ41E	S-1014PQ51E	S-1014PQ51E	S-1014PQ51E
Unità esterna			U-71PZ3E5A	U-100PZ3E5	U-100PZ3E5	U-125PZ3E5	U-140PZ3E5
Capacità di raffresc.	Nominale (Min - Max)	kW	7,0(2,7-7,9)	9,0(3,0-11,0)	9,8(3,1-11,5)	12,0(3,3-13,7)	13,2(3,4-14,8)
SEER / η_{s,c}¹¹			6,6A++	6,2A++	6,6A++	254,5%	251,8%
Capacità di riscald.	Nominale (Min - Max)	kW	7,1(2,2-8,2)	9,1(3,0-13,2)	9,7(3,0-11,5)	12,1(3,3-15,2)	13,3(3,5-15,9)
SCOP / η_{s,h}¹¹			4,3A+	4,3A+	4,4A+	143,2%	141,4%
Unità interna							
Numero di ventilatori			4	4	5	5	5
Pressione statica esterna ²⁾			Nominale (Min - Max) Pa				
			30(10-120)	30(10-120)	30(10-130)	30(10-130)	30(10-130)
Portata d'aria			Hi / Med / Lo m ³ /h				
			1800/1520/1120	1800/1520/1120	2250/1800/1450	2250/1800/1450	2250/1800/1450
Dimensione			A x L x P mm				
			266x1164x701	266x1164x701	266x1455x701	266x1455x701	266x1455x701
Peso netto			kg				
			47	47	57	57	57
Unità esterna							
Alimentazione			V				
			220-230-240	220-230-240	220-230-240	220-230-240	220-230-240
Corrente			Raffresc.	A		A	
			Riscald.	A		A	
Portata d'aria			Freddo / Caldo m ³ /min				
			44,7 / 45,9	73,0 / 73,0	73,0 / 73,0	82,0 / 80,0	84,0 / 82,0
Pressione sonora			Freddo / Caldo (Hi) dB(A)				
			48 / 49	52 / 52	52 / 52	55 / 55	56 / 56
Potenza sonora			Freddo / Caldo (Hi) dB(A)				
			66 / 68	70 / 70	70 / 70	73 / 73	74 / 74
Dimensione			A x L x P mm				
			695x875x320	996x980x370	996x980x370	996x980x370	996x980x370
Peso netto			kg				
			50	83	83	87	87
Diametro delle tubazioni			Liquido	Pollici (mm)		Pollici (mm)	
			Gas	Pollici (mm)		Pollici (mm)	
Gamma di lunghezza dei tubi			m				
			3-40	5-50	5-50	5-50	5-50
Differenza in elevazione (int. / est.) ³⁾			m				
			20 / 30	15 / 30	15 / 30	15 / 30	15 / 30
Lunghezza del tubo pre-caricato			m				
			30	30	30	30	30
Quantità aggiuntiva di gas			gr/m				
			17	45	45	45	45
Refrigerante (R32) / CO ₂ Eq.			kg / T				
			1,32 / 0,89	2,40 / 1,62	2,40 / 1,62	2,80 / 1,89	2,80 / 1,89
Intervallo di funzionamento			Raffresc. Min ~ Max	°C		°C	
			Riscald. Min ~ Max	°C		°C	
			-10 ~ +43	-10 ~ +43	-10 ~ +43	-10 ~ +43	-10 ~ +43
			-15 ~ +24	-15 ~ +24	-15 ~ +24	-15 ~ +24	-15 ~ +24

Focus tecnico

- Controllo integrato della temperatura a zone con ventilatori e motori dedicati per ogni uscita
- Gestione multizona per 4 o 5 zone
- Due configurazioni di installazione: orizzontale o verticale
- Impianto di canalizzazione semplificato con riduzione della complessità del sistema
- Non è necessario alcuna canalizzazione di bypass grazie al controllo diretto intelligente, che garantisce comfort ed efficienza ottimali

- Compatibile con le unità esterne PACi NX Standard
- Pompa di scarico opzionale
- Controllo individuale delle zone tramite un comando a parete intuitivo (PCZ-EEB749)
- Controllo Wi-Fi intelligente tramite l'app Aquarea Home
- Si utilizza un comando Panasonic¹⁾ per l'impostazione, la messa in servizio, l'assistenza e la manutenzione

1) Il comando Panasonic (serie Conex, oppure CZ-RTC5B) è da acquistare separatamente e deve rimanere sempre collegato.

Gestione multizona - Soluzione per il risparmio energetico

Il controllo indipendente della temperatura per ogni zona è gestito da un comando a parete dedicato.

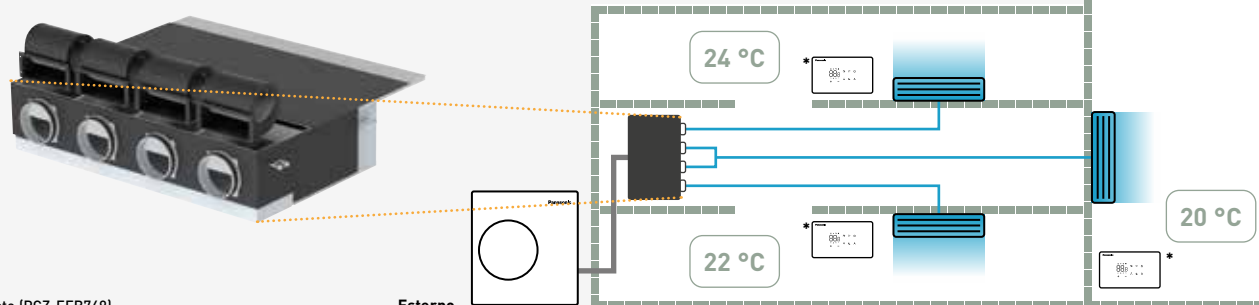

*Comando a parete (PCZ-EEB749).

Esterno

Unità canalizzata ad alta pressione statica Big PACi NX Elite da 20,0-25,0 kW - R32

nanoe™ X (Generatore Mark 3).

Lunghezza massima delle tubazioni 100 m.

Alta pressione statica esterna, impostazione massima 200 Pa.

CZ-RTC5B



nanoe™ X
nanoe™ X di serie.

			Trifase	
			20,0 kW	25,0 kW
Unità interna			S-200PE4E	S-250PE4E
Unità esterna			U-200PZH4E8	U-250PZH4E8
Capacità di raffresc.	Nominale (Min - Max)	kW	19,0 (5,7 - 20,0)	22,0 (6,1 - 25,6)
EER ¹⁾	Nominale (Min - Max)	W/W	3,20 (2,78 - 4,60)	2,74 (2,49 - 4,88)
$\eta_{s,c}$ ²⁾			237,8%	213,0%
Pdesign		kW	19,0	22,0
Potenza d'ingresso	Nominale (Min - Max)	kW	5,93 (1,24 - 7,20)	8,04 (1,25 - 10,30)
Capacità di riscald.	Nominale (Min - Max)	kW	22,4 (5,0 - 24,5)	24,0 (5,5 - 27,6)
Capacità di riscald. a -15 °C ³⁾	Max	kW	16,8	19,0
COP ¹⁾	Nominale (Min - Max)	W/W	3,55 (3,27 - 4,76)	3,55 (3,07 - 4,78)
$\eta_{s,h}$ ²⁾			151,1%	150,2%
Pdesign a -10 °C		kW	16,0	17,2
Potenza d'ingresso	Nominale (Min - Max)	kW	6,31 (1,05 - 7,50)	6,76 (1,15 - 9,00)
Unità interna				
Pressione statica esterna alla spedizione (regolabile)	Pa		75 ⁴⁾ (120 / 180)	75 ⁴⁾ (130 / 200)
Portata d'aria	Hi / Med / Lo	m³/min	72 / 63 / 53	84 / 72 / 59
Pressione sonora ⁵⁾	Hi / Med / Lo	dB(A)	46 / 44 / 41	47 / 45 / 42
Dimensioni / Peso netto	A x L x P	mm / kg	486 x 1456 x 916 / 83	486 x 1456 x 916 / 87
Generatore nanoe X			Mark 3	Mark 3
Unità esterna				
Alimentazione	V / fasi / Hz		380 - 400 - 415 / 3 / 50	380 - 400 - 415 / 3 / 50
Fusibile consigliato	A		30	30
Portata d'aria	Freddo / Caldo	m³/min	116 / 136	116 / 148
Pressione sonora	Freddo / Caldo (Hi)	dB(A)	57 / 61	57 / 63
Potenza sonora	Freddo / Caldo (Hi)	dB(A)	76 / 80	76 / 82
Dimensioni ⁶⁾ / Peso netto	A x L x P	mm / kg	996 x 1140 x 460 / 109	996 x 1140 x 460 / 109
Diametro delle tubazioni	Liquido / Gas	Pollici (mm)	1/2 (12,7) / 7/8 (22,22)	1/2 (12,7) / 7/8 (22,22)
Gamma di lunghezza dei tubi / Differenza in elevazione (int. / est.)	m / m		5 - 100 / 30	5 - 100 / 30
Lunghezza del tubo pre-caricato / Quantità aggiuntiva di gas	m / g/m		30 / 80	30 / 80
Refrigerante (R32) / CO ₂ Eq.	kg / T		4,8 / 3,24	4,8 / 3,24
Intervallo di funzionamento	Raffresc. Min - Max	°C	-15 ~ +52	-15 ~ +52
	Riscald. Min - Max	°C	-20 ~ +35	-20 ~ +35

1) Il calcolo di EER e COP si basa sulla norma EN 14511. 2) Etichetta energetica scala da A+++ a D. Per modelli superiori a 12 kW, i valori $\eta_{s,c}$ / $\eta_{s,h}$ sono calcolati secondo EN 14825. 3) Valore basato sull'interpolazione. 4) Impostazione di fabbrica. 5) La pressione sonora delle unità mostra il valore misurato a 1,5 m sotto l'unità. La pressione sonora è misurata in conformità alla specifica Eurovent 6/C/006-97. 6) Aggiungere 100 mm per l'unità interna o 70 mm per l'unità esterna per l'attacco delle tubazioni.

Accessori

CZ-RTC6W	Comando a filo CONEX (non wireless), bianco
CZ-RTC6WBL	Comando a filo CONEX con Bluetooth®, bianco
CZ-RTC6WBLW2	Comando a filo CONEX con Wi-Fi e Bluetooth®, bianco
CZ-RTC6	Comando a filo CONEX (non wireless), nero
CZ-RTC6BL	Comando a filo CONEX con Bluetooth®, nero
CZ-RTC6BLW2	Comando a filo CONEX con Wi-Fi e Bluetooth®, nero
CZ-RTC5B	Comando a filo con funzione Econavi

Accessori

CZ-RWS3 + CZ-RWRC3	Comando e ricevitore a infrarossi
CZ-CAPWFC2	Adattatore Wi-Fi commerciale
PAW-PACR4	Interfaccia per gestire fino a 4 gruppi di unità interne in modalità backup e funzionamento alternato
CZ-CENSC1	Sensore di risparmio energetico Econavi

Conformità della risposta alla richiesta come funzione standard

Sono disponibili diversi livelli di impostazione:

· Livello 1, 2, 3: 75 / 50 / 0%

· I livelli 1 e 2 possono essere impostati su 40 - 100% (40, 45, 50...95, 100: con incrementi del 5%)

Consentono l'arresto forzato che può essere utilizzato per il collegamento dell'allarme antincendio su LV3.

*Richiesto il modello PAW-OPT-NX.

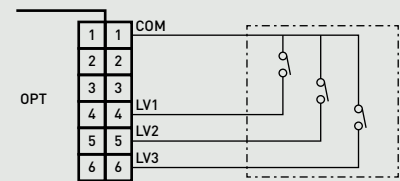

Scheda PCB di controllo dell'unità interna

COMPATIBILE CON TUTTE LE SOLUZIONI DI CONNETTIVITÀ PANASONIC. PER INFORMAZIONI DETTAGLIATE CONSULTARE LA SEZIONE "SISTEMI DI CONTROLLO"



CONTROLLO INTERNET: Optional.

PACi NX Jet Air Stream - R32

La soluzione a risparmio energetico per il riscaldamento e raffrescamento di ambienti alti e spaziosi durante tutto l'anno. Volume d'aria fino a 5000 m³/h e distanza massima del getto fino a 30 m.

Comfort ottimale grazie alle bocchette con orientamento automatico Smart Jet.

Opzioni di comando versatili, compresa la possibilità di controllo Wi-Fi.

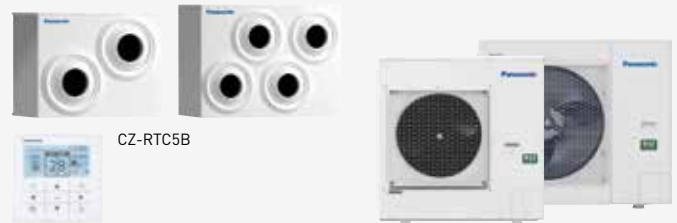

Portata d'aria			2500 m ³ /h	2500 m ³ /h	5000 m ³ /h
Unità interna			P-VTVF140MC5A-PE	P-VTVF140MC5A-PE	P-VTVF250MC5A-PE
Unità esterna			U-140PZH4E5	U-140PZH4E8	U-250PZH4E8
Capacità di raffresc.	Nominale (Min - Max)	kW	14,1 [3,3 - 18,0]	14,1 [3,3 - 18,0]	24,2 [6,1 - 25,6]
EER ¹⁾	Nominale (Min - Max)	W/W	3,46 [2,74 - 5,32]	3,46 [2,74 - 5,32]	3,80 [2,49 - 4,88]
$\eta_{s,c}$ ²⁾			227%	227%	250%
Pdesign		kW	—	—	—
Capacità di riscald.	Nominale (Min - Max)	kW	14,0 [3,3 - 18,0]	14,0 [3,3 - 18,0]	26,7 [5,5 - 27,6]
COP ¹⁾	Nominale (Min - Max)	W/W	3,88 [3,27 - 5,50]	3,88 [3,27 - 5,50]	3,74 [3,07 - 4,78]
$\eta_{s,h}$ ²⁾			155%	155%	155%
Pdesign a -10 °C		kW	11,0	11,0	18,5
			Jet Air Stream Smart	Jet Air Stream Smart	Jet Air Stream Smart
Unità interna			Smart Jet - con orientamento automatico	Smart Jet - con orientamento automatico	Smart Jet - con orientamento automatico
Tipo di bocchette			2	2	4
Numero di bocchette			2	2	4
Pressione statica esterna			170	170	170
Portata d'aria			2560	2560	5010
Pressione sonora ³⁾			42	42	46
Potenza sonora ⁴⁾			—	—	—
Dimensioni ⁵⁾ [A x L x P]			808 x 1106 x 877	808 x 1106 x 877	1041 x 1458 x 930
Peso netto			93	93	140
Unità esterna					
Alimentazione			V / fasi / Hz	220 - 230 - 240 / 1 / 50	380 - 400 - 415 / 3 / 50
Fusibile consigliato			A	40	16
Pressione sonora			Freddo / Caldo (Hi)	56 / 56	56 / 63
Dimensioni / Peso netto			A x L x P	996 x 980 x 370 / 86	996 x 1140 x 460 / 109
Diametro delle tubazioni			Liquido	Pollici (mm)	3/8 (9,52)
			Gas	Pollici (mm)	5/8 (15,88)
Gamma di lunghezza dei tubi			m	5 - 100	5 - 100
Differenza in elevazione (int. / est.)			m	15 / 30 ⁵⁾	30
Lunghezza del tubo pre-caricato			m	30	30
Quantità aggiuntiva di gas			gr/m	40	80
Refrigerante [R32] / CO ₂ Eq.			kg / T	3,00 / 2,03	3,00 / 2,03
Intervallo di funzionamento			Raffresc. Min ~ Max	°C	-20 ⁶⁾ ~ +52
			Riscald. Min ~ Max	°C	-20 ~ +24

1) Il calcolo di EER e COP si basa sulla norma EN 14511. 2) Per modelli superiori a 12 kW, i valori $\eta_{s,c}$ / $\eta_{s,h}$ sono calcolati in base alla norma EN 14825. 3) Pressione sonora media Lp a 5 m. 4) Potenza sonora emessa Lp a 5 m. 5) Unità esterna situata in basso / unità esterna situata in alto. 6) Lunghezza del tubo fino a 30 m. 5) Incluso spessore degli ugelli e dei condotti.

Configurazioni opzionali*		Tipo di pannello frontale	Portata d'aria (m ³ /h)	Dimensioni / Peso netto
P-VTVF140NC5A-PE	Jet Air Stream Standard	Bocchette manuali	2500	808 x 1106 x 877 / 93
P-VTVF250NC5A-PE	Jet Air Stream Standard	Bocchette manuali	5000	1041 x 1458 x 930 / 140
P-VTVF140PC5A-PE	Jet Air Stream Ducted	Pannello frontale canalizzato	2500	808 x 1106 x 910 / 93
P-VTVF250PC5A-PE	Jet Air Stream Ducted	Pannello frontale canalizzato	5000	1041 x 1458 x 963 / 140

*I dati tecnici dei prodotti sono gli stessi del Jet Air Stream Smart.

Accessori	
CZ-RTC6W	Comando a filo CONEX (non wireless), bianco
CZ-RTC6WBL	Comando a filo CONEX con Bluetooth®, bianco
CZ-RTC6WBLW2	Comando a filo CONEX con Wi-Fi e Bluetooth®, bianco
CZ-RTC6	Comando a filo CONEX (non wireless), nero
CZ-RTC6BL	Comando a filo CONEX con Bluetooth®, nero
CZ-RTC6BLW2	Comando a filo CONEX con Wi-Fi e Bluetooth®, nero
CZ-RTC5B	Comando a filo con funzione Econavi
CZ-RWS3 + CZ-RWRC3	Comando e ricevitore a infrarossi
CZ-CAPWFC2	Adattatore Wi-Fi commerciale

Accessori	
PCZ-AHRX0056	Plenum canalizzato di aspirazione dell'aria (1 x DN 355 mm) per VTVF140N e VTVF140P
PCZ-AHRX0057	Plenum canalizzato di aspirazione dell'aria (2 x DN 355 mm) per VTVF250N e VTVF250P
PCZ-AHRX0061	Modulo di aspirazione dell'aria a terra (il modello VTVF250 ne richiede due)
PCZ-AHRX0071	Griglia di alimentazione dell'aria per i condotti

Accessori per configurazioni con aspirazione dell'aria remota.

Versione manuale.



Versione canalizzata.

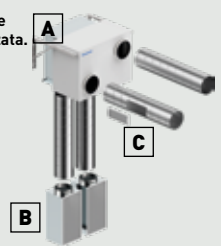

A: PCZ-AHRX0056 / PCZ-AHRX0057
B: PCZ-AHRX0061
C: PCZ-AHRX0071



PACi NX con scambiatore di calore ad acqua per la produzione di acqua fredda e calda

Uno scambiatore di calore ad acqua ad alta efficienza per la serie PACi NX.

Questo prodotto innovativo offre ulteriori possibilità grazie all'aggiunta di opzioni idroniche.

Temperatura di uscita dell'acqua:
Raffresc.: 5 ~ 15 °C
Riscald.: 30 ~ 55 °C



Scambiatore di calore ad acqua ad alta efficienza per la serie PACi NX.

Esempio di sistema.

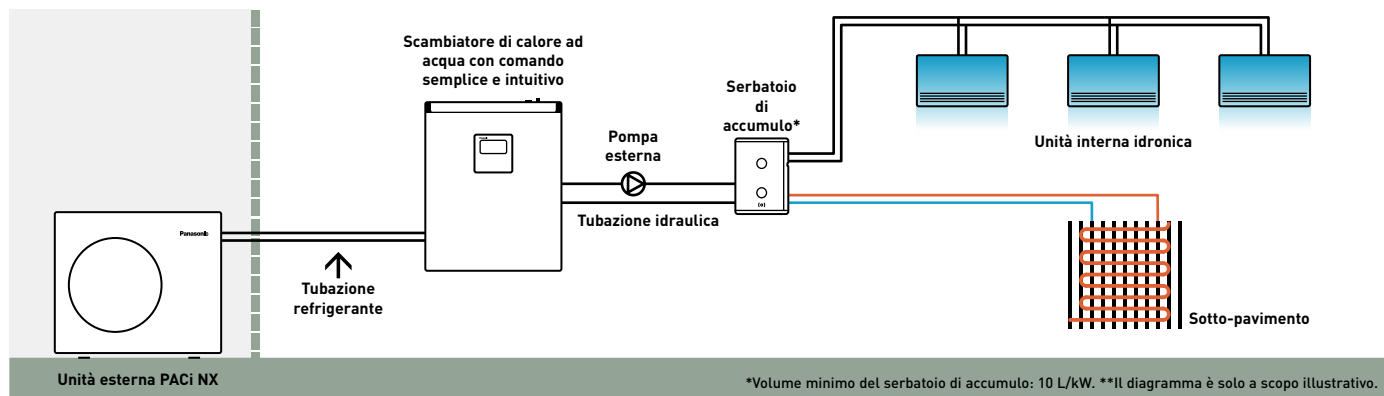

1 Soluzione economica

- Classe di efficienza energetica A+++ (scala da A+++ a D)
- Progetti idronici convenienti grazie al costo inferiore di PACi NX rispetto a VRF
- Riduzione della quantità di refrigerante a idrofluorocarburi nel progetto

2 Sistema flessibile e poco ingombrante

- 2 possibilità di installazione (a parete / a pavimento)
- Design compatto e leggero dell'unità, solo 27 kg

3 Facilità di installazione e manutenzione

- Processo di montaggio rapido
- Kit di flussostati incluso di serie
- Accesso diretto al quadro elettrico
- Funzionamento fino a -20 °C di temperatura ambiente senza necessità di glicole

Sistema flessibile e poco ingombrante

Unità compatta e leggera.

- La profondità di soli 205 mm si adatta a uno spazio ristretto
- Il design leggero, con soli 27 kg, lo rende facile da manovrare e da posizionare
- Lunghezza massima totale della tubazione del refrigerante: 100 m



2 opzioni di installazione.

- Sono disponibili opzioni di installazione a parete e a pavimento. Liberare spazio sul pavimento utilizzando l'installazione a parete
 - Processo di montaggio rapido grazie al design leggero e compatto
- Esequire i fori di fissaggio > Fissare 2 viti > Appendere



Applicazione per catena alimentare/piccoli uffici

- Per soddisfare le esigenze relative al refrigerante R32 è necessario rispettare i principi ambientali e la politica aziendale
- Sistema idraulico per ridurre la quantità totale di refrigerante a idrofluorocarburi
- Soluzione idronica per sostituire il sistema di riscaldamento elettrico



Applicazione residenziale/commerciale al dettaglio

- Soluzione idronica per sostituire il sistema di caldaie esistente
- Per progetti di riscaldamento con tubazioni di lunghezza superiore a 50 m



Lo scambiatore di calore ad acqua (WHE) PACi NX è la soluzione ideale per applicazioni residenziali e commerciali. I costi di investimento possono essere ammortizzati in breve tempo e

La manutenzione è semplificata grazie ai due punti di accesso



Regolatore di cascata integrato di serie per la massima semplicità e flessibilità d'utilizzo

Regolatore di cascata integrato per 2 unità.

È possibile collegare in cascata due impianti di refrigerazione grazie al regolatore. Questa opzione è inclusa nella fornitura standard dello scambiatore di calore ad acqua. Si attiva utilizzando come master uno dei comandi a distanza CZ-RTC5B presenti sulle unità. È possibile selezionare le modalità di funzionamento Rotazione e Backup.

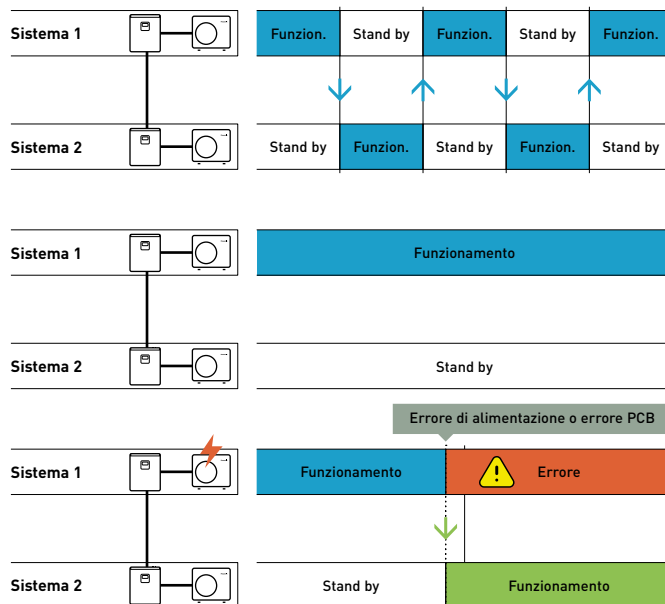
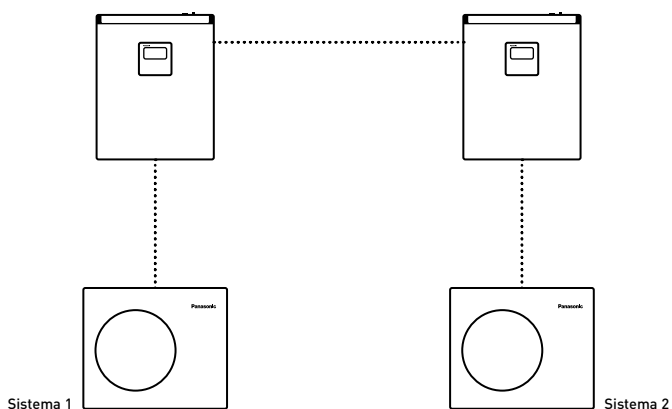

*Uno dei comandi integrati deve essere disattivato.

Lo scambiatore di calore ad acqua PACi NX può essere collegato in cascata con un massimo di 4 gruppi di 8 unità, fino a una potenza di 800 kW

Il regolatore di cascata PAW-PACR4 opzionale consente di combinare in cascata fino a quattro gruppi, con ciascun gruppo contenente da 1 a 8 unità, per la sostituzione in caso di guasto o il supporto termico.

- Massimo 4 gruppi (fino a 8 unità per gruppo)
- Rotazione
- Sostituzione in caso di guasto
- Supporto termico
- Segnale di uscita di funzionamento
- Segnale di uscita di allarme

Esempio: 4 x gruppi.

Capacità massima disponibile per gruppo: $8 \times 25 \text{ kW} = 200 \text{ kW}$.
 Capacità massima totale disponibile: $4 \times 200 \text{ kW} = 800 \text{ kW}$.

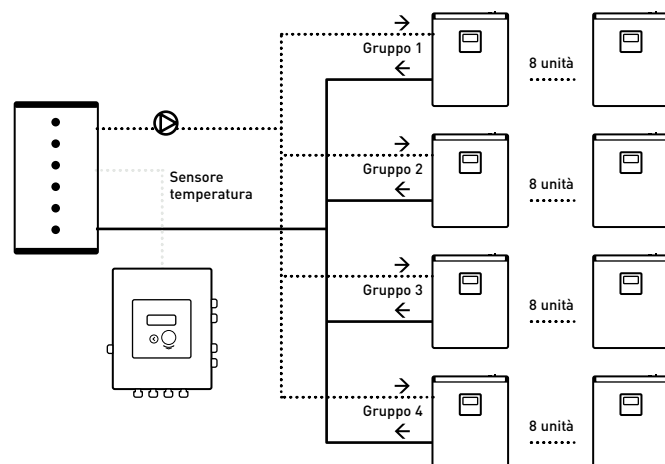

PACi NX con scambiatore di calore ad acqua per la produzione di acqua fredda e calda

Soluzione idronica con PACi NX per recuperare rapidamente l'investimento. Mandata costante a 55 °C disponibile.

Recupero degli investimenti a breve termine.

Lo scambiatore di calore ad acqua PACi NX è ideale per piccoli uffici e negozi. I costi di investimento possono essere ammortizzati in un periodo di tempo molto breve, consentendo considerevoli risparmi per gli investitori e gli operatori.



Modello		PAW-200W5APAC-2	PAW-250W5APAC-2
Capacità di raffresc. ¹⁾	kW	17,92	22,98
EER ¹⁾	W/W	2,95	2,65
Capacità di riscald. ²⁾	kW	23,06	26,00
COP ²⁾	W/W	3,69	3,47
Classe di efficienza energetica (Scala da A+++ a D) ³⁾	35 °C (HP bassa temperatura)	A+++	A+++
	55 °C (HP bassa temperatura)	A++	A+
n _{s,h} (LOT1) ⁴⁾		179,8%	176,5%
Dimensione	A x L x P	mm	550 x 455 x 205
Peso netto		kg	27
Connettore del tubo dell'acqua		Pollici	Filetto maschio 1 ¼
Portata acqua in raffreddamento (ΔT=5 K. 35 °C)		m ³ /h	3,45
Portata acqua in riscaldamento (ΔT=5 K. 35 °C)		m ³ /h	4,15
Flussostato			Incluso
Filtro acqua			Incluso
Unità esterna			U-200PZH4E8
Pressione sonora	Freddo / Caldo (Hi)	dB(A)	57 / 61
Dimensione ⁵⁾	A x L x P	mm	996 x 1140 x 460
Peso netto		kg	109
Diametro delle tubazioni	Liquido	Pollici (mm)	1/2 (12,70)
	Gas	Pollici (mm)	7/8 (22,20)
Gamma di lunghezza dei tubi		m	5 - 100
Differenza in elevazione (int. / est.)		m	30
Lunghezza del tubo pre-caricato		m	30
Quantità aggiuntiva di gas		gr/m	80
Intervallo di temperatura di uscita dell'acqua	Raffresc. Min ~ Max	°C	+5 ~ +15
	Riscald. Min ~ Max	°C	+30 ~ +55
Intervallo di funzionamento	Raffresc. Min ~ Max	°C	-15 ~ +52
	Riscald. Min ~ Max	°C	-20 ~ +35

1) I dati si riferiscono alla temperatura dell'acqua refrigerata di mandata di 7 °C e alla temperatura dell'aria nell'ambiente di 35 °C, secondo la norma EN 14511. 2) I dati si riferiscono alla temperatura dell'acqua calda di mandata di 35 °C e alla temperatura dell'aria nell'ambiente di 7 °C, secondo la norma EN 14511. 3) In conformità con il REGOLAMENTO (UE) N. 811/2013 della Commissione per le pompe di calore a bassa temperatura. Scala da A+++ a D. 4) In conformità con il REGOLAMENTO (UE) N. 813/2013 della Commissione per le pompe di calore a bassa temperatura. 5) Aggiungere 100 mm per l'unità interna o 70 mm per l'unità esterna per l'attacco delle tubazioni.

Soluzione professionale

Numerosi produttori di climatizzatori commercializzano impianti a R32, che sta diventando il refrigerante standard per i climatizzatori di tipo split, poiché l'R32 ha un potenziale di riscaldamento globale molto inferiore rispetto all'R410A e garantisce inoltre una maggiore efficienza.

Installazione rapida con il flussostato pre-assemblato

I flussostati vengono forniti pre-assemblati con raccordi per facilitare l'installazione. Funzionamento con una temperatura fino a -20 °C senza glicole, poiché lo scambiatore di calore è installato all'interno.

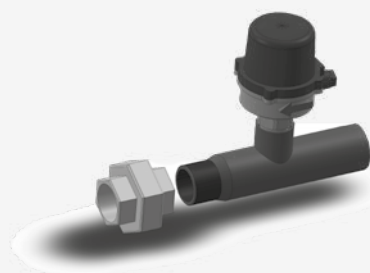

Sistemi commerciali a doppia, tripla e quadrupla unità interna



Con questo sistema, una singola unità esterna può suddividere la sua capacità simultaneamente su un massimo di 4 unità interne, per una migliore distribuzione all'interno dello spazio, rendendolo particolarmente adatto alle aree comuni. Inoltre, riduce la concentrazione di rumore e consente di raggiungere la stessa temperatura in tutta la stanza. È possibile collegare un'ampia gamma di unità interne dello stesso tipo in diverse combinazioni (a parete, a cassetta, canalizzate e a soffitto).

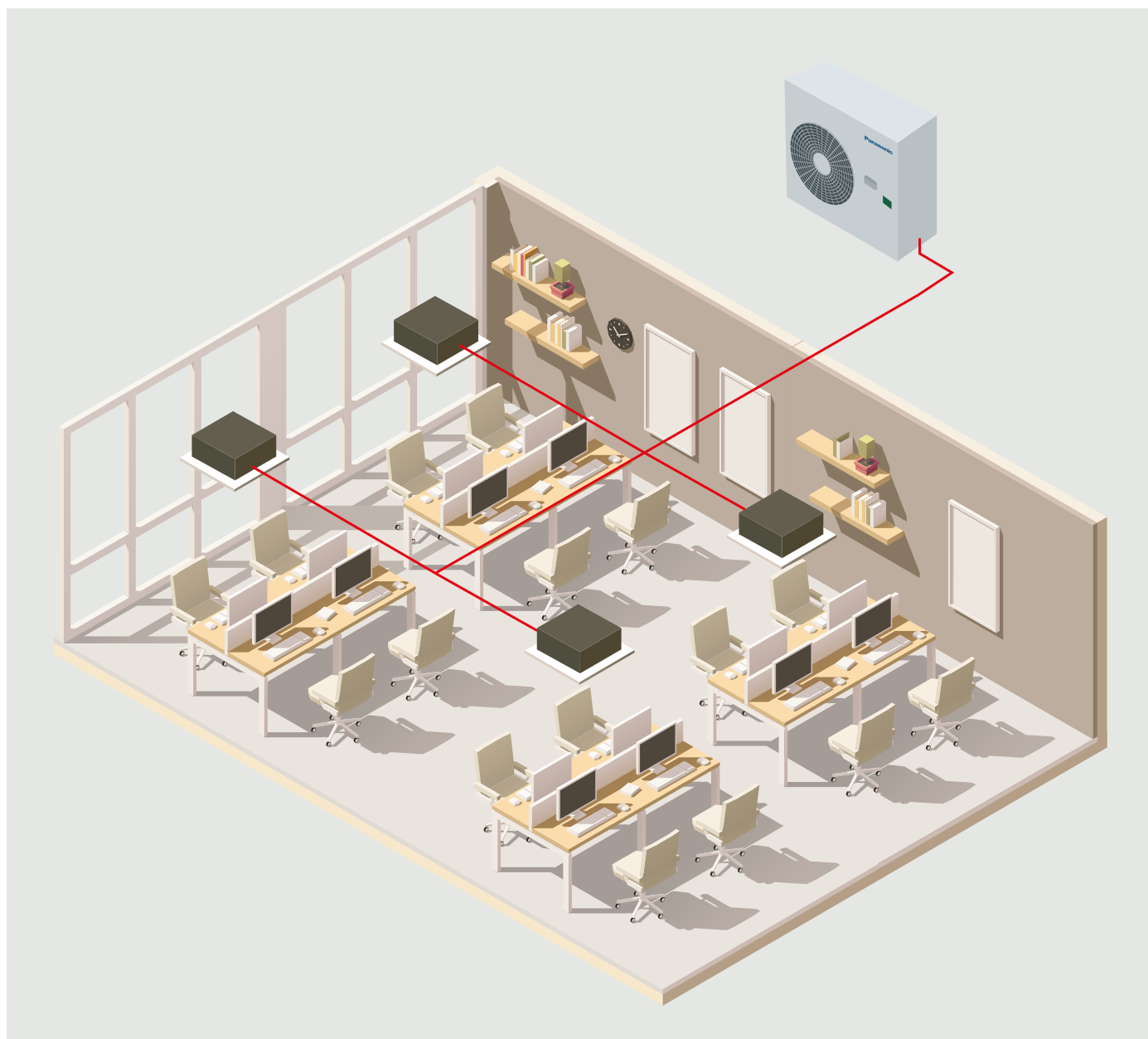

- 1 PACi NX Elite da 5,0 a 14,0 kW**
 È possibile collegare fino a 4 unità interne alla stessa unità esterna. Le unità Elite Panasonic da 5,0, 7,1, 10,0, 12,0 e 14,0 kW possono essere installate come sistemi doppi, tripli e quadrupli. Le unità interne possono essere abbinare secondo la tabella di selezione. Il funzionamento sarà sempre simultaneo con tutte le unità interne che funzioneranno con le stesse impostazioni.
- 2 Big PACi NX Elite da 20,0 a 25,0 kW**
 È possibile collegare fino a 4 unità interne alla stessa unità esterna. Le unità PACi NX da 20,0 e 25,0 kW di Panasonic possono essere installate come sistemi doppi, tripli e quadrupli. Le unità interne possono essere abbinare secondo la tabella di selezione. Il funzionamento sarà sempre simultaneo con tutte le unità interne che funzioneranno con le stesse impostazioni.
- 3 PACi NX Standard da 10,0 a 14,0 kW**
 È possibile collegare fino a 2 unità interne alla stessa unità esterna. Le unità Standard di Panasonic possono essere installate su sistemi singoli o doppi. Le unità interne possono essere abbinare secondo la tabella di selezione. Il funzionamento sarà sempre simultaneo con tutte le unità interne che funzioneranno con le stesse impostazioni.

Sistemi commerciali a doppia, tripla e quadrupla unità interna



Unità esterne-PACi NX Elite R32

			PACi NX				Big PACi NX		
			5,0 kW	7,1 kW	10,0 kW	12,5 kW	14,0 kW	20,0 kW	25,0 kW
Unità esterna monofase			U-50PZH3E5	U-71PZH4E5	U-100PZH4E5	U-125PZH4E5	U-140PZH4E5	—	—
Unità esterna trifase			—	U-71PZH4E8	U-100PZH4E8	U-125PZH4E8	U-140PZH4E8	U-200PZH4E8	U-250PZH4E8
Capacità di raffresc. ¹⁾	Nominale (Min - Max)	kW	5,0(1,2 - 5,6)	7,1(2,2 - 9,0)	9,5(3,1 - 12,5)	12,5(3,2 - 14,0)	13,4(3,3 - 16,0)	19,0(5,7 - 20,0)	22,0(6,1 - 25,6)
Capacità di riscald. ¹⁾	Nominale (Min - Max)	kW	5,6(1,2 - 6,5)	8,0(2,0 - 9,0)	11,2(3,1 - 14,0)	14,0(3,2 - 16,0)	16,0(3,3 - 18,0)	22,4(5,0 - 24,5)	24,0(5,5 - 27,6)
Alimentazione	Monofase	V	220-230-240	220-230-240	220-230-240	220-230-240	220-230-240	—	—
	Trifase	V	—	380-400-415	380-400-415	380-400-415	380-400-415	380-400-415	380-400-415
Collegamento interno/esterno		mm ²	2x1,5 o 2,5	2x1,5 o 2,5	2x1,5 o 2,5	2x1,5 o 2,5	2x1,5 o 2,5	—	—
Portata d'aria	Freddo / Caldo	m ³ /min	42,0 / 42,0	62,0 / 66,0	76,0 / 70,0	86,0 / 78,0	89,0 / 83,0	164 / 164	160 / 160
Pressione sonora	Freddo / Caldo (Hi)	dB(A)	46 / 48	48 / 50	52 / 52	55 / 55	56 / 56	59 / 61	59 / 63
Potenza sonora	Freddo / Caldo (Hi)	dB(A)	64 / 67	65 / 67	69 / 69	73 / 73	74 / 74	77 / 79	78 / 82
Dimensione	A x L x P	mm	695x875x320	996x980x370	996x980x370	996x980x370	996x980x370	996x1140x460	996x1140x460
Peso netto	Monofase / Trifase	kg	42	66	84 / 82	86 / 84	86 / 84	109	109
Diametro delle tubazioni	Liquido	Pollici (mm)	1/4(6,35)	3/8(9,52)	3/8(9,52)	3/8(9,52)	3/8(9,52)	1/2(12,70)	1/2(12,70)
	Gas	Pollici (mm)	1/2(12,70)	5/8(15,88)	5/8(15,88)	5/8(15,88)	5/8(15,88)	7/8(22,22)	7/8(22,22)
Gamma di lunghezza dei tubi	Min ~ Max	m	3-40	5-60	5-100	5-100	5-100	5-100	5-100
Differenza in elevazione (int. / est.)	Max	m	15 / 30	15/30 ²⁾	15/30 ²⁾	15/30 ²⁾	15/30 ²⁾	30	30
Lunghezza del tubo pre-caricato		m	30	30	30	30	30	30	30
Quantità aggiuntiva di gas		gr/m	15	30	40	40	40	80	80
Refrigerante (R32) / CO ₂ Eq.		kg / T	1,13 / 0,76	1,95 / 1,32	2,70 / 1,82	3,00 / 2,03	3,00 / 2,03	4,80 / 3,24	4,80 / 3,24
Intervallo di funzionamento	Raffresc. Min ~ Max	°C	-15 ~ +46	-15 ~ +52	-20 ³⁾ ~ +52	-20 ³⁾ ~ +52	-20 ³⁾ ~ +52	-15 ~ +52	-15 ~ +52
	Riscald. Min ~ Max	°C	-20 ~ +24	-20 ~ +24	-20 ~ +24	-20 ~ +24	-20 ~ +24	-20 ~ +35	-20 ~ +35

1) 5,0 kW con montaggio a parete. Da 7,1 a 14,0 kW con cassetta a 4 vie 90x90. Da 20,0 a 25,0 kW con unità canalizzata ad alta pressione statica. 2) Unità esterna situata in basso / unità esterna situata in alto. 3) Lunghezza dei tubi fino a 30 m.



Unità esterne-PACi NX Standard R32

			10,0 kW	12,5 kW	14,0 kW
Unità esterna monofase			U-100PZ3E5	U-125PZ3E5	U-140PZ3E5
Unità esterna trifase			U-100PZ3E8	U-125PZ3E8	U-140PZ3E8
Capacità di raffresc. ¹⁾	Nominale (Min - Max)	kW	10,0(3,0 - 11,5)	12,5(3,2 - 13,5)	14,0(3,3 - 15,0)
Capacità di riscald. ¹⁾	Nominale (Min - Max)	kW	10,0(3,0 - 14,0)	12,5(3,3 - 15,0)	14,0(3,4 - 16,0)
Alimentazione	Monofase	V	220-230-240	220-230-240	220-230-240
	Trifase	V	380-400-415	380-400-415	380-400-415
Collegamento interno/esterno		mm ²	2x1,5 o 2,5	2x1,5 o 2,5	2x1,5 o 2,5
Portata d'aria	Freddo / Caldo	m ³ /min	73,0 / 73,0	82,0 / 80,0	84,0 / 82,0
Pressione sonora	Freddo / Caldo (Hi)	dB(A)	52 / 52	55 / 55	56 / 56
Potenza sonora	Freddo / Caldo (Hi)	dB(A)	70 / 70	73 / 73	74 / 74
Dimensione	A x L x P	mm	996x980x370	996x980x370	996x980x370
Peso netto		kg	83	87	87
Diametro delle tubazioni	Liquido	Pollici (mm)	3/8(9,52)	3/8(9,52)	3/8(9,52)
	Gas	Pollici (mm)	5/8(15,88)	5/8(15,88)	5/8(15,88)
Gamma di lunghezza dei tubi	Min ~ Max	m	5-50	5-50	5-50
Differenza in elevazione (int. / est.) ²⁾	Max	m	15 / 30	15 / 30	15 / 30
Lunghezza del tubo pre-caricato		m	30	30	30
Quantità aggiuntiva di gas		gr/m	45	45	45
Refrigerante (R32) / CO ₂ Eq.		kg / T	2,4 / 1,62	2,8 / 1,89	2,8 / 1,89
Intervallo di funzionamento	Raffresc. Min ~ Max	°C	-10 ~ +43	-10 ~ +43	-10 ~ +43
	Riscald. Min ~ Max	°C	-15 ~ 24	-15 ~ 24	-15 ~ 24

1) Con cassetta a 4 vie 90x90. 2) Unità esterna situata in basso / unità esterna situata in alto.



Unità interne compatibili per combinazioni multiple

Opzionale:

CONEX



Comando a filo CONEX, bianco. CZ-RTC6W/BL/BLW2

CONEX



Comando a filo CONEX, nero. CZ-RTC6/BL/BLW2



Comando a filo. CZ-RTC5B



Sensore Econavi. CZ-CENSC1

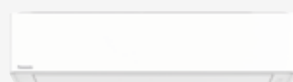

A parete - PK4	Unità interna	Capacità di raffresc.	Capacità di riscald.	Dimensione	Pressione sonora ¹⁾	Portata aria ²⁾
		kW	kW	A x L x P	Hi / Med / Lo	Hi / Med / Lo
				mm	dB(A)	m³/min
2,5 - 5,0 kW	S-2545PK4E	2,5 - 5,0	2,8 - 5,6	290x765x214	39/34/29 - 41/36/30 - 41/36/31	10,5 / 19,0 / 17,0 - 11,5 / 19,5 / 7,0 - 17,0 / 15,5 / 12,0
6,0 - 7,1 kW	S-5010PK4E	6,1 - 7,1	6,1 - 7,8	295x1060x249	47/44/40 - 47/44/40	21,0/19,0/16,5 - 21,0/19,0/16,5
10,0 kW	S-5010PK4E	9,5	9,5	295x1060x249	49/45/41	22,5/20,0/17,5

Pannelli (venduti separatamente):



Pannello, bianco (RAL 9003). CZ-KPY4W



Pannello, nero grafite (RAL 9011). CZ-KPY4B



Cassetta a 4 vie 60x60 - PY3	Unità interna (pannello CZ-KPY4)	Capacità di raffresc.	Capacità di riscald.	Dimensioni unità interna / pannello	Pressione sonora ¹⁾	Portata aria ²⁾
		kW	kW	A x L x P	Hi / Med / Lo	Hi / Med / Lo
				mm	dB(A)	m³/min
2,5 kW	S-25PY3E	2,5	3,2	243x575x575 / 30x625x625	31/28/25	8,5/7,0/6,0
3,6 kW	S-36PY3E	3,6	4,0	243x575x575 / 30x625x625	34/30/25	9,5/7,5/6,0
5,0 kW	S-50PY3E	5,0	5,6	243x575x575 / 30x625x625	39/34/27	12,0/9,5/6,5
6,0 kW	S-60PY3E	6,0	7,0	243x575x575 / 30x625x625	43/37/31	14,0/10,5/8,0

Pannelli (venduti separatamente):



Standard, bianco (RAL9003). CZ-KPU3



Econavi, bianco (RAL9003). CZ-KPU3A



Standard, nero grafite (RAL9011). CZ-KPU3B



Cassetta a 4 vie 90x90 - PU3	Unità interna (pannelli CZ-KPU3 / CZ-KPU3B / CZ-KPU3A)	Capacità di raffresc.	Capacità di riscald.	Dimensioni unità interna / pannello	Pressione sonora ¹⁾	Portata aria ²⁾
		kW	kW	A x L x P	Hi / Med / Lo	Hi / Med / Lo
				mm	dB(A)	m³/min
3,6 - 5,0 kW	S-3650PU3E	3,6 - 5,0	4,0 - 5,6	256x840x840 / 33,5x950x950	30/28/27 - 32/29/27	14,5/13,0/11,5 - 16,5/13,5/11,5
6,0 - 7,1 kW	S-6071PU3E	6,0 - 7,1	7,0 - 8,0	256x840x840 / 33,5x950x950	36/31/28 - 37/31/28	21,0/16,0/13,0 - 22,0/16,0/13,0
10,0 - 12,5 kW	S-1014PU3E	10,0 - 12,5	11,2 - 14,0	319x840x840 / 33,5x950x950	45/38/32 - 46/39/33	36,0/26,0/18,0 - 37,0/27,0/19,0
14,0 kW	S-1014PU3E	14,0	16,0	319x840x840 / 33,5x950x950	47/40/34	38,0/29,0/20,0



Soffitto - PT3	Unità interna	Capacità di raffresc.	Capacità di riscald.	Dimensione	Pressione sonora ¹⁾	Portata aria ²⁾
		kW	kW	A x L x P	Hi / Med / Lo	Hi / Med / Lo
				mm	dB(A)	m³/min
3,6 - 5,0 kW	S-3650PT3E	3,5 - 5,0	4,0 - 5,6	235x960x690	36/32/28 - 37/33/28	14,0/12,0/10,5 - 15,0/12,5/10,5
6,0 - 7,1 kW	S-6071PT3E	6,0 - 6,8	7,0 - 8,0	235x1275x690	38/34/29 - 39/35/30	20,0/17,0/14,5 - 21,0/18,0/15,5
10,0 - 12,5 kW	S-1014PT3E	9,5 - 12,1	11,2 - 14,0	235x1590x690	42/37/34 - 46/40/35	30,0/25,0/23,0 - 34,0/28,0/24,0
14,0 kW	S-1014PT3E	13,4	16,0	235x1590x690	47/41/36	35,0/29,0/25,0



Unità canalizzata flessibile - PF3	Unità interna	Capacità di raffresc.	Capacità di riscald.	Dimensione	Pressione statica esterna	Pressione sonora ¹⁾	Portata aria ²⁾
		kW	kW	A x L x P	Nominale (Min - Max)	Hi / Med / Lo	Hi / Med / Lo
				mm	Pa	dB(A)	m³/min
3,6 - 5,0 kW	S-3650PF3E	3,6 - 5,0	4,0 - 5,6	250x800x730	30(10 - 150) - 30(10 - 150)	30/27/22 - 34/30/25	14,0/13,0/10,0 - 16,0/15,0/12,0
6,0 - 7,1 kW	S-6071PF3E	5,7 - 6,8	7,0 - 7,5	250x1000x730	30(10 - 150) - 30(10 - 150)	30/26/23 - 30/26/23	21,0/19,0/15,0 - 21,0/19,0/15,0
10,0 - 12,5 kW	S-1014PF3E	9,5 - 12,1	10,8 - 13,5	250x1400x730	40(10 - 150) - 50(10 - 150)	33/29/25 - 35/31/27	32,0/26,0/21,0 - 34,0/29,0/23,0
14,0 kW	S-1014PF3E	13,4	15,5	250x1400x730	50(10 - 150)	39/35/29	36,0/32,0/25,0

*I dati riportati in queste tabelle si basano sulle combinazioni di PACi NX Elite. 1) La pressione sonora è misurata in conformità alla specifica Eurovent 6/C/006-97. 2) Impostazione di fabbrica.

Combinazioni di sistemi a funzionamento simultaneo

PACi NX Elite da 5,0 a 25,0 kW - Combinazioni di sistemi a funzionamento simultaneo - R32 ¹⁾

Capacità	Unità interna	Esterno					
		5,0 kW	7,1 kW	10,0 kW	12,5 kW	14,0 kW	20,0 kW
2,5 kW	S-25PY3E S-2545PK4E	Doppio	Tripla	Quadruplo			
3,6 kW	S-36PY3E S-3650PF3E S-2545PK4E S-3650PT3E S-3650PU3E		Doppio	Tripla	Quadruplo		
4,5 kW	S-3650PF3E S-2545PK4E S-3650PT3E S-3650PU3E			Tripla			
5,0 kW	S-50PY3E S-3650PF3E S-5010PK4E S-3650PT3E S-3650PU3E		Doppio		Tripla	Quadruplo	
6,0 kW	S-60PY3E S-6071PF3E S-5010PK4E S-6071PT3E S-6071PU3E		Doppio			Quadruplo	
7,1 kW	S-6071PF3E S-5010PK4E S-6071PT3E S-6071PU3E			Doppio		Tripla	
10,0 kW	S-1014PF3E S-5010PK4E S-1014PU3E				Doppio		
12,5 kW	S-1014PF3E S-1014PU3E					Doppio	

1) 7,1 - 14,0 kW: Disponibile con unità interne di tipo PY3, PF3, PK4, PT3 e PU3.
20,0 - 25,0 kW: Disponibile con unità interne di tipo PF3 e PU3.

PACi NX Standard da 10,0 a 14,0 kW - Combinazioni di sistemi a funzionamento simultaneo R32

Capacità	Unità interna	Esterno		
		10,0 kW	12,5 kW	14,0 kW
5,0 kW	S-50PY3E S-3650PF3E S-5010PK4E S-3650PT3E S-3650PU3E	Doppio		
6,0 kW	S-60PY3E S-6071PF3E S-5010PK4E S-6071PT3E S-6071PU3E		Doppio	
7,1 kW	S-6071PF3E S-5010PK4E S-6071PT3E S-6071PU3E			Doppio

Disposizioni tubazioni refrigerante

Singolo

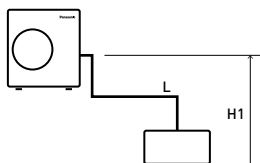

Doppio

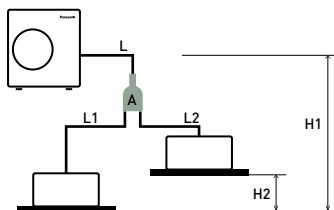

Triplo

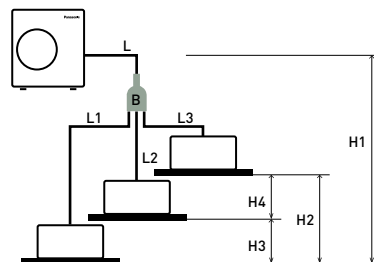

Quadruplo

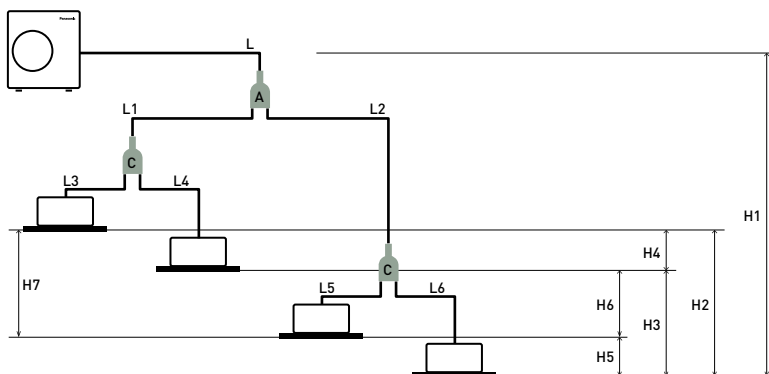

Sistema doppio, triplo e quadruplo PACi NX Elite da 5,0 a 14,0 kW

Giunto di distribuzione (venduto separatamente)

A= CZ-P224BK2BM

B= CZ-P3 HPC2BM

C= CZ-P224BK2BM

Sistema doppio, triplo e quadruplo Big PACi NX Elite da 20,0 a 25,0 kW

Giunto di distribuzione (venduto separatamente)

A= CZ-P680BK2BM

B= CZ-P3 HPC2BM

C= CZ-P224BK2BM

Sistema doppio PACi NX Standard da 10,0 a 14,0 kW

Giunto di distribuzione (venduto separatamente)

A= CZ-P224BK2BM

Sistema Doppio	Sistema singolo e doppio PACi NX Standard da 7,1 a 14,0 kW		Sistema doppio, triplo e quadruplo PACi NX Elite da 5,0 a 25,0 kW						
	Combinazioni di unità interne (vedere esempi sopra)		Combinazioni di unità interne (vedere esempi sopra)		Lunghezze e distlivelli equivalenti (m) per unità esterne da 5,0 a 14,0 kW	Lunghezze e distlivelli equivalenti (m) per unità esterne da 20,0 a 25,0 kW			
	Singolo	Doppio	Singolo	Doppio	Triplo	Quadruplo			
Lunghezza totale della tubazione	L	L + L1 + L2	≤ 50 m	L	L + L1 + L2	L + L1 + L2 + L3	L + L1 + L2 + L3 + L4 + L5 + L6	U-50/60: 40 m U-71: 60 m U-100/125/140: ≤ 100 m	U-200/250: ≤ 100 m
Lunghezza massima del tubo dall'unità esterna all'unità interna più distante	-	-	-	-	L + L1 o L + L2	L + L1 o L + L2 o L + L3	L + L1 + L3 o L + L1 + L4 o L + L2 + L5 o L + L2 + L6	-	U-200: 90 m U-250: 60 m
Lunghezza massima tubazione di diramazione	-	L1 L2	≤ 15	-	L1 o L2	L1 o L2 o L3	L1 + L3 o L1 + L4 o L2 + L5 o L2 + L6	≤ 15 m	≤ 20 m
Differenze massime nella lunghezza delle tubazioni di diramazione	-	L1 > L2 L1 - L2	≤ 10	-	L1 > L2; L1 - L2	L1 > L2 > L3; L1 - L2 L2 - L3 L1 - L3	L2 + L6 (max.) L1 + L3 (min.); (L2 + L6) - (L1 + L3)	≤ 10 m	≤ 10 m
Differenze massime di lunghezza delle tubazioni dopo la prima diramazione (Quadruplo)	-	-	-	-	-	-	L2 > L1; L2 - L1	≤ 10 m	≤ 10 m
Differenze massime di lunghezza delle tubazioni dopo la seconda diramazione (Quadruplo)	-	-	-	-	-	-	L4 > L3; L4 - L3 L6 > L5; L6 - L5	≤ 10 m	≤ 10 m
Dislivello (unità esterna posizionata più in alto)	H1	H1	≤ 30	H1	H1	H1	H1	≤ 30 m	≤ 30 m
Dislivello (unità esterna posizionata più in basso)	H1	H1	≤ 15	H1	H1	H1	H1	≤ 15 m	≤ 15 m
Dislivello fra le unità interne	-	H2	≤ 0,5	-	H2	H2 o H3 o H4	H2 o H3 o H4 o H5 o H6	≤ 0,5 m	≤ 0,5 m

Effettuare cariche aggiuntive sommando la lunghezza dei tubi nell'ordine seguente: tubo principale [L] > diramazione [L1 > L2 > L3 con diametro più ampio] e quindi selezionare dalla tabella precedente la quantità di refrigerante corrispondente al rimanente diametro del tubo del liquido (dopo la lunghezza del tubo senza carica: 30 m) e alla lunghezza del tubo. Per le dimensioni dei tubi e la carica di refrigerante, consultare le istruzioni tecniche o il software di progettazione.

PACi NX Elite ideale per raffreddare ambienti commerciali fino a 8°C

PACi

Con PACi NX Elite, Panasonic offre una soluzione efficiente e di alta qualità per le applicazioni di refrigerazione ad alte temperature destinate a strutture come cantine, impianti di trasformazione alimentare e supermercati.



**Raffresc. di ambienti tra
8 °C B.U. e 24 °C B.U.**



Comando alternativo.

Comando a filo remoto.
CZ-RTC6W/WBL/WBLW2
o CZ-RTC6/BL/BLW2.



**Vasta scelta di unità
interne.**
Per soddisfare
qualsiasi esigenza.

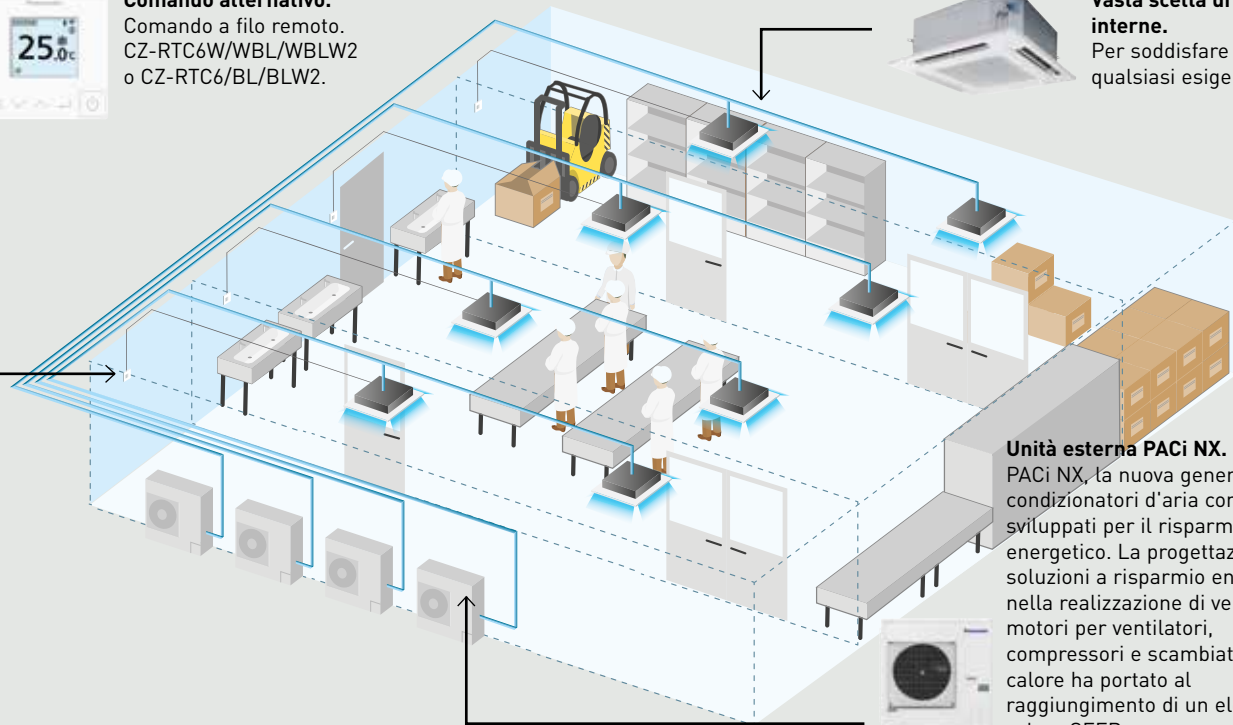

Unità esterna PACi NX.

PACi NX, la nuova generazione di condizionatori d'aria commerciali sviluppati per il risparmio energetico. La progettazione di soluzioni a risparmio energetico nella realizzazione di ventilatori, motori per ventilatori, compressori e scambiatori di calore ha portato al raggiungimento di un elevato valore SEER.

- Flessibilità con diversi tipi di unità interne
- Benefici dei radicali ossidrilici
- Ampia scelta di opzioni di controllo (monitoraggio singolo, centralizzato, a distanza, multi-sito)
- Ridondanza per 2 sistemi con un comando della gamma CONEX e fino a 4 gruppi di unità interne con il comando a ridondanza opzionale PAW-PACR4



Cantine e locali speciali ad alta temperatura

Una delle caratteristiche principali della serie PACi NX è la possibilità di adattare i prodotti ad applicazioni speciali, diverse dal classico raffreddamento. Si tratta, ad esempio, di impianti che devono mantenere la temperatura di un ambiente tra gli 8 e i 24 °C B.U. (oppure tra i 10 e i 30 °C B.S.). Per ottenere questo risultato, a livello di entalpia, l'unità interna deve essere sovradimensionata e occorre regolare alcuni parametri.

Intervallo di temperatura per le cantine.

In raffreddamento. Temperatura in ingresso dell'aria esterna °C B.S.

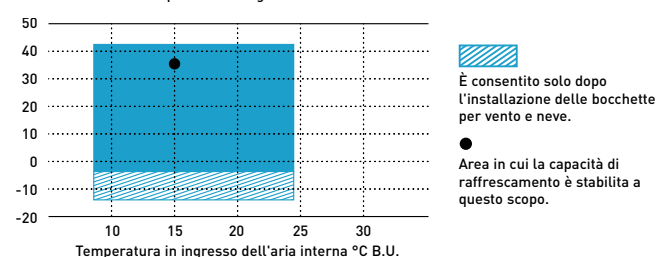

Intervallo di temperatura

	Unità interna	Esterno
Funzionamento in raffreddamento	+8 ~ +24 °C B.U.	-5 (-15) ~ 43 °C B.S.

Portare l'equilibrio della natura dentro casa



Tecnologia nanoe™ X con i benefici dei radicali ossidrilici.

Abbondanti in natura, i radicali ossidrilici (noti anche come radicali OH-) hanno la capacità di inibire certi tipi di virus e batteri così da migliorare e deodorare l'ambiente. La tecnologia nanoe™ X può portare questi incredibili benefici all'interno degli spazi in cui viviamo agendo su arredi e mobili, migliorando di conseguenza l'ambiente circostante rendendolo più pulito e gradevole.



Cosa rende unica la tecnologia nanoe™ X?

Efficace su tessuti e superfici.

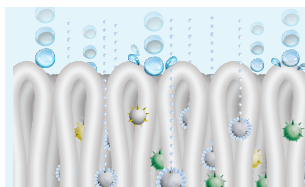

1 | A un milionesimo di metro, le particelle nanoe™ X sono molto più piccole del vapore e possono penetrare in profondità nei tessuti e deodorarli.

Maggiore durata di vita.



2 | Contenute in minuscole particelle di acqua, le nanoe™ X hanno una durata di vita più lunga, circa 600 secondi, e possono diffondersi più facilmente nella stanza.

Quantità enorme.



3 | Il Generatore nanoe™ X Mark 3 produce 48 trilioni di radicali ossidrilici al secondo. Le maggiori quantità di radicali ossidrilici contenute nelle nanoe™ X portano a prestazioni più elevate nell'inibizione degli inquinanti.

Senza manutenzione.



L'immagine mostra il Generatore nanoe™ X Mark 3.

4 | Non è necessaria alcuna manutenzione o sostituzione. nanoe™ X è una soluzione senza filtro che non richiede manutenzione, poiché il suo elettrodo di atomizzazione è avvolto dall'acqua durante il processo di generazione ed è realizzato in Titanio.

7 benefici di nanoe™ X - La Tecnologia unica di Panasonic

Deodora



Odori

Inibisce 5 tipi di inquinanti

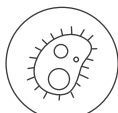

Batteri e virus



Muffa



Allergeni



Polline



Sostanze pericolose



Pelle e capelli

* Per ulteriori informazioni e dati di convalida, consultare il sito <https://aircon.panasonic.eu>.

Il primo dispositivo nanoe™ è stato sviluppato da Panasonic nel 2003

Generatore: nanoe™

2003

480 miliardi di radicali ossidrilici/sec

Struttura delle particelle ionizzate
Radicali ossidrilici

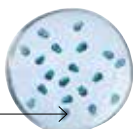

Generatore: nanoe™ X

Mark 1 - 2016

4,8 trilioni di radicali ossidrilici/sec

x10 volte

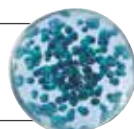

Mark 2 - 2019

9,6 trilioni di radicali ossidrilici/sec

x20 volte

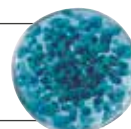

Mark 3 - 2022

48 trilioni di radicali ossidrilici/sec

x100 volte

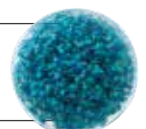

nanoe™ X, una tecnologia testata presso laboratori indipendenti su scala mondiale.

L'efficacia della tecnologia nanoe™ X è stata testata da laboratori di terze parti in diversi Paesi quali Germania, Francia, Danimarca, Giappone e Cina.

Le prestazioni di nanoe™ X variano a seconda delle dimensioni dei locali, delle condizioni interne e dell'utilizzo e potrebbero essere necessarie diverse ore per ottenere il pieno effetto. nanoe™ X non è un dispositivo medico. È necessario seguire le norme locali sulla progettazione edilizia e i principi della legislazione sanitaria nazionale. Risultati di test condotti in condizioni controllate di laboratorio. Le prestazioni di nanoe™ X potrebbero differire nei normali spazi abitativi.

	Elementi testati	Generatore	Risultati	Capacità	Tempo	Laboratorio test	N. Report	
Via aerea	Virus	Influenza (H1N1)	Mark 2	98,3% inibito	30 m³	1,5/h	China Electronic Product Reliability and Environmental Testing Research Institute	J2003WT8888-00889
		Batteriofago ΦX174	Mark 1	99,2% inibito	Circa 25 m³	6/h	Kitasato Research Center for Environmental Science	24_0300_1
	Batteri	Staphylococcus aureus	Mark 1	99,7% inibito	Circa 25 m³	4/h	Kitasato Research Center for Environmental Science	24_0301_1
A contatto con le superfici	Virus	SARS-CoV-2	Mark 1	91,4% inibito	6,7 m³	8/h	Texcell (Francia)	1140-01 C3
		SARS-CoV-2	Mark 1	99,9% inibito	45 L	2/h	Texcell (Francia)	1140-01 A1
		Batteriofago ΦX174	Mark 1	99,8% inibito	Circa 25 m³	8/h	Japan Food Research Laboratories	13001265005-01
		Virus della leucemia murina xenotropica	Mark 1	99,999% inibito	45 L	6/h	Charles River Biopharmaceutical Services GmbH	—
		Virus Coxsackie (CA16)	Mark 2	99,9% inibito	30 m³	4/h	China Electronic Product Reliability and Environmental Testing Research Institute	J2002WT8888-00439
		Batteriofago	Mark 3	98,81% inibito	Circa 139,3 m³	4/h	SGS Inc	SHES210901902584
	Batteri	Virus fago MS2	Mark 3	99,99% inibito	Circa 25 m³	2/h	Shokukanken, Inc.	227131N
		Staphylococcus aureus	Mark 1	99,9% inibito	20 m³	8/h	Danish Technological Institute	868988
	Polline	Polline di cedro	Mark 3	99% inibito	Circa 24 m³	12/h	Panasonic Product Analysis Center	H21YA017-1
		Polline di Ambrosia	Mark 1	99,4% inibito	20 m³	8/h	Danish Technological Institute	868988
	Odori	Odore di fumo di sigaretta	Mark 1	Intensità dell'odore ridotta di 2,4 livelli	Circa 23 m³	0,2/h	Panasonic Product Analysis Center	4AA33-160615-N04
Mark 3			Intensità dell'odore ridotta di 1,7 livelli	Circa 139,3 m³	0,5/h	SGS Inc	SHES210901902478	

Conformità a VDI 6022 e HACCP

Il sistema è certificato secondo la norma VDI 6022, soddisfa uno degli standard igienici più severi del mercato per i sistemi HVAC ed è in linea con le pratiche di sicurezza alimentare basate sul protocollo HACCP.



VDI 6022 - Parte 5 ¹⁾ Certificazione.

Evitare l'esposizione ad allergeni.
Inibisce un'ampia gamma di batteri nocivi, virus, muffe, pollini e allergeni.



VDI 6022 - Parte 1 ¹⁾ e 1.1 ²⁾ Certificazione.

Ventilazione e qualità dell'aria interna.
La tecnologia Panasonic nanoe™ X migliora la qualità dell'aria interna.



Certificazione HACCP di sicurezza alimentare ³⁾ – Il primo produttore di HVAC in Europa.

1) Certificazione valida solo per il generatore nanoe™ Mark 3. 2) Certificazione valida solo per il generatore nanoe™ X Mark 2 e Mark 3. 3) Valida per le unità interne PACi NX ed ECOi dotate di generatore nanoe™ X Mark 3.

nanoe™ X: migliorare la protezione 24 ore su 24, 7 giorni su 7.

Agisce nelle aree di lavoro, ad esempio, le cucine degli hotel in cui si manipolano carne o pesce, gli impianti industriali di trasformazione degli alimenti, i laboratori, le cantine, ecc. per creare un ambiente interno più pulito e piacevole e migliorare le condizioni batteriche dei vari processi. nanoe™ X lavora insieme al raffrescamento durante il giorno, ma può funzionare in modo indipendente quando la stanza è vuota. Consentite al vostro impianto di climatizzazione di proteggere al meglio le persone, l'aria, le superfici di lavoro e le merci grazie alla tecnologia nanoe™ X, controllabile comodamente con l'app Panasonic Comfort Cloud.

Pulisce l'aria anche quando non c'è nessuno.

Lasciate la modalità nanoe™ attiva per inibire alcuni inquinanti e deodorare l'ambiente prima di riprendere a lavorare.



Migliora la qualità dell'aria e protegge i prodotti prima, durante e dopo il lavoro.

Concedetevi uno spazio più comodo e pulito sia durante il lavoro che quando non ci siete, per proteggere al meglio i prodotti refrigerati.

Panasonic Heating & Cooling Solutions sta incorporando la tecnologia nanoe™ in una vasta gamma di prodotti

-  **Da parete.**
Generatore nanoe™ X Mark 3 integrato.
-  **Cassetta a 4 vie 90x90.**
Generatore nanoe™ X Mark 1 integrato.
-  **A soffitto.**
Generatore nanoe™ X Mark 2 integrato.
-  **Unità canalizzata flessibile.**
Generatore nanoe™ X Mark 2 integrato.

Serie PACi NX Elite da parete - PK4 - R32

Per applicazioni di refrigerazione leggera.



nanoe™ X di serie.

Alta temperatura

KIT		36	50	60	71	100	125	140			
UNITÀ INTERNA - 1		S-5010PK4E	S-5010PK4E	S-5010PK4E	S-5010PK4E	S-5010PK4E	S-5010PK4E	S-5010PK4E			
UNITÀ INTERNA - 2					S-5010PK4E	S-5010PK4E	S-5010PK4E	S-5010PK4E			
UNITÀ ESTERNA		U-36PZH3E5	U-50PZH3E5	U-60PZH3E5	U-71PZH4E5/8	U-100PZH4E5/8	U-125PZH4E5/8	U-140PZH4E5/8			
Esterna 35 °C (B.S.)	Interna 15 °C (B.U.)	Capacità di raffresc.	kW	3,50	4,90	5,80	6,90	8,80	11,60	13,00	
		EER		4,27	3,83	3,45	3,40	3,15	3,41	3,61	
		Potenza d'ingresso	kW	0,82	1,28	1,68	2,03	2,79	3,40	3,60	
	Interna 12 °C (B.U.)	Capacità di raffresc.	kW	3,19	4,46	5,28	6,28	8,01	10,56	11,83	
		EER		3,96	3,55	3,21	3,16	2,93	3,17	3,35	
		Potenza d'ingresso	kW	0,80	1,25	1,65	1,99	2,73	3,33	3,53	
	Interna 8 °C (B.U.)	Capacità di raffresc.	kW	2,10	2,94	3,48	4,14	5,28	6,96	7,80	
		EER		3,28	2,94	2,66	2,62	2,42	2,62	2,78	
		Potenza d'ingresso	kW	0,64	1,00	1,31	1,58	2,18	2,65	2,81	
	Esterna 30 °C (B.S.)	Interna 15 °C (B.U.)	Capacità di raffresc.	kW	3,75	5,24	5,92	7,04	9,42	12,41	13,91
			EER		4,96	4,45	3,75	3,69	3,66	3,97	4,20
			Potenza d'ingresso	kW	0,75	1,18	1,58	1,91	2,57	3,13	3,31
Interna 12 °C (B.U.)		Capacità di raffresc.	kW	3,43	4,80	5,39	6,42	8,62	11,37	12,74	
		EER		4,65	4,17	3,49	3,44	3,43	3,71	3,93	
		Potenza d'ingresso	kW	0,74	1,15	1,55	1,87	2,51	3,06	3,24	
Interna 8 °C (B.U.)		Capacità di raffresc.	kW	2,10	2,94	3,48	4,14	5,28	6,96	7,80	
		EER		3,66	3,28	2,88	2,83	2,70	2,92	3,09	
		Potenza d'ingresso	kW	0,57	0,90	1,21	1,46	2,15	2,38	2,52	
Unità interna		Dimensioni (A x L x P)	mm	295 x 1060 x 249	295 x 1060 x 249	295 x 1060 x 249	295 x 1060 x 249	295 x 1060 x 249	295 x 1060 x 249	295 x 1060 x 249	
		Peso netto	kg	14	14	14	14	14	14	14	
		Generatore nanoe X		Mark 3	Mark 3	Mark 3	Mark 3	Mark 3	Mark 3	Mark 3	
Unità esterna	Dimensioni (A x L x P)	mm	695 x 875 x 320	695 x 875 x 320	695 x 875 x 320	996 x 980 x 370	996 x 980 x 370	996 x 980 x 370	996 x 980 x 370		
	Peso netto	kg	42	42	43	66	84	86	86		

Accessori

CZ-RTC6W	Comando a filo CONEX (non wireless), bianco
CZ-RTC6WBL	Comando a filo CONEX con Bluetooth®, bianco
CZ-RTC6WBLW2	Comando a filo CONEX con Wi-Fi e Bluetooth®, bianco
CZ-RTC6	Comando a filo CONEX (non wireless), nero
CZ-RTC6BL	Comando a filo CONEX con Bluetooth®, nero
CZ-RTC6BLW2	Comando a filo CONEX con Wi-Fi e Bluetooth®, nero
CZ-RTC5B	Comando a filo con funzione Econavi
CZ-RWS3	Comando a infrarossi

Accessori

PAW-PACR4	Interfaccia per gestire fino a 4 gruppi di unità interne in modalità backup e funzionamento alternato
CZ-CENSC1	Sensore di risparmio energetico Econavi

Focus tecnico

- Design piatto e moderno con un'elegante finitura bianca opaca
- Ventilatore DC per una maggiore efficienza e controllo
- Regolazione automatica del flusso d'aria in cinque direzioni per raffrescamento e riscaldamento
- Uscita delle tubazioni in sei direzioni
- Funzionamento silenzioso
- nanoe™ X (Generatore Mark 3: 48 trilioni di radicali idrossilici/s) di serie per una migliore qualità dell'aria interna
- I comandi a filo CZ-RTC6WBL e CZ-RTC6BL consentono di impostare facilmente il sistema via Bluetooth®
- Collegamento e controllo del ventilatore esterno o dell'ERV semplificato grazie al connettore PAW-FDC sulla scheda dell'unità interna. Il dispositivo esterno può essere controllato dal comando dell'unità interna Panasonic

Chiusura completa

Quando l'unità è spenta, l'aletta si chiude completamente per evitare l'ingresso di polvere nell'apparecchiatura e mantenerla pulita.

Uscita delle tubazioni in sei direzioni

L'uscita delle tubazioni è possibile in sei direzioni: lato destro, lato sinistro, sul retro a destra o a sinistra, in basso a destra o a sinistra, per un'installazione più flessibile.

La distribuzione dell'aria cambia automaticamente in base alla modalità operativa dell'unità

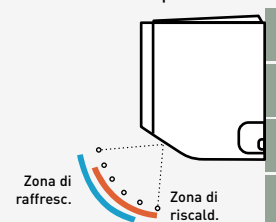

Cassetta a 4 vie 90x90 PACi NX Serie Elite - PU3 - R32

Per applicazioni di refrigerazione leggera.



nanoe™ X di serie.

		Alta temperatura										
KIT		36	50	60	71	100	125	140	200	250		
UNITÀ INTERNA - 1		S-6071PU3E	S-6071PU3E	S-1014PU3E	S-1014PU3E	S-1014PU3E	S-1014PU3E	S-1014PU3E	S-1014PU3E	S-1014PU3E		
UNITÀ INTERNA - 2		—	—	—	—	—	—	S-1014PU3E	S-1014PU3E	S-1014PU3E		
UNITÀ ESTERNA		U-36PZH3E5	U-50PZH3E5	U-60PZH3E5	U-71PZH4E5/8	U-100PZH4E5/8	U-125PZH4E5/8	U-140PZH4E5/8	U-200PZH4E8	U-250PZH4E8		
Interna 15 °C (B.U.)	Capacità di raffresc.	kW	3,50	4,90	5,80	6,90	8,80	11,60	13,00	18,50	23,20	
	EER		5,12	4,05	3,81	3,67	4,09	3,47	3,82	3,38	2,97	
	Potenza d'ingresso	kW	0,68	1,21	1,52	1,88	2,15	3,34	3,40	5,48	7,82	
	Interna 12 °C (B.U.)	Capacità di raffresc.	kW	3,19	4,46	5,28	6,28	8,01	10,56	11,83	16,84	21,11
		EER		4,78	3,76	3,54	3,41	3,80	3,22	3,55	3,13	2,75
		Potenza d'ingresso	kW	0,67	1,19	1,49	1,84	2,11	3,27	3,33	5,37	7,66
Interna 8 °C (B.U.)	Capacità di raffresc.	kW	2,10	2,94	3,48	4,14	5,28	6,96	7,80	11,10	13,92	
	EER		3,96	3,12	2,94	2,82	3,15	2,67	2,94	2,60	2,28	
	Potenza d'ingresso	kW	0,53	0,94	1,19	1,47	1,68	2,61	2,65	4,27	6,10	
Interna 15 °C (B.U.)	Capacità di raffresc.	kW	3,75	5,24	5,92	7,04	9,42	12,41	13,91	20,17	25,29	
	EER		5,99	4,71	4,14	3,98	4,76	4,04	4,45	4,00	3,51	
	Potenza d'ingresso	kW	0,63	1,11	1,43	1,77	1,98	3,07	3,13	5,04	7,19	
	Interna 12 °C (B.U.)	Capacità di raffresc.	kW	3,43	4,80	5,39	6,42	8,62	12,41	12,74	18,50	23,20
		EER		5,60	4,41	3,86	3,71	4,46	4,04	4,16	3,75	3,30
		Potenza d'ingresso	kW	0,61	1,09	1,40	1,73	1,94	3,07	3,06	4,93	7,04
Interna 8 °C (B.U.)	Capacità di raffresc.	kW	2,10	2,94	3,48	4,14	5,28	6,96	7,80	11,10	13,92	
	EER		4,41	3,47	3,18	3,06	3,51	2,98	3,28	2,89	2,54	
	Potenza d'ingresso	kW	0,48	0,85	1,09	1,35	1,51	2,34	2,38	3,84	5,47	
Unità interna	Dimensioni (A x L x P)	mm	256x840x840	256x840x840	256x840x840	319x840x840	319x840x840	319x840x840	319x840x840	319x840x840	319x840x840	
	Peso netto	kg	19	19	20	25	25	25	25	25	25	
	Generatore nanoe X		Mark 1	Mark 1	Mark 1	Mark 1	Mark 1	Mark 1	Mark 1	Mark 1	Mark 1	
Unità esterna	Dimensioni (A x L x P)	mm	695x875x320	695x875x320	695x875x320	996x980x370	996x980x370	996x980x370	996x980x370	996x1140x460	996x1140x460	
	Peso netto	kg	42	42	43	66	84	86	86	109	109	

Accessori	
CZ-RTC6W	Comando a filo CONEX (non wireless), bianco
CZ-RTC6WBL	Comando a filo CONEX con Bluetooth®, bianco
CZ-RTC6WBLW2	Comando a filo CONEX con Wi-Fi e Bluetooth®, bianco
CZ-RTC6	Comando a filo CONEX (non wireless), nero
CZ-RTC6BL	Comando a filo CONEX con Bluetooth®, nero
CZ-RTC6BLW2	Comando a filo CONEX con Wi-Fi e Bluetooth®, nero
CZ-RTC5B	Comando a filo con funzione Econavi
CZ-RWS3 + CZ-RWRU3	Comando e ricevitore a infrarossi

Accessori	
CZ-KPU3A	Pannello esclusivo Econavi, bianco (RAL9003)
CZ-KPU3B	Pannello standard, nero grafite (RAL9011)
CZ-FDU3 + CZ-ATU2	Kit di aspirazione aria fresca

Focus tecnico

- Turboventilatore ad alte prestazioni
- Econavi: un sensore intelligente opzionale per ridurre gli sprechi di energia
- nanoe™ X (Generatore Mark 1: 4,8 trilioni di radicali idrossilici/s) di serie per una migliore qualità dell'aria interna, pulizia dell'unità interna con nanoe™ X e modalità deumidificatore
- Pannelli nei colori bianco e nero grafite, si adattano a svariate applicazioni commerciali
- Riduzione del rumore con ventilatore a bassa velocità
- Peso ridotto, posa semplificata delle tubazioni e pompa di scarico integrata per un'installazione rapida
- I comandi a filo CZ-RTC6WBL e CZ-RTC6BL consentono di impostare facilmente il sistema via Bluetooth®
- Ingresso di alti volumi d'aria esterna con plenum e camera di aspirazione opzionali (CZ-FDU3+CZ-ATU2)

Pannelli in bianco e nero grafite disponibili per la cassetta a 4 vie 90x90.

Pannello standard, bianco (RAL9003).

CZ-KPU3



Pannello Econavi, bianco (RAL9003).

CZ-KPU3A



Pannello standard, nero grafite (RAL9011).

CZ-KPU3B



Serie PACi NX Elite da soffitto - PT3 - R32

Per applicazioni di refrigerazione leggera.



nanoe™ X di serie.

Alta temperatura

KIT			36	50	60	71	100	125	140	200	250	
UNITÀ INTERNA - 1			S-6071PT3E	S-6071PT3E	S-1014PT3E	S-1014PT3E	S-1014PT3E	S-1014PT3E	S-1014PT3E	S-1014PT3E	S-1014PT3E	
UNITÀ INTERNA - 2			—	—	—	—	—	—	S-1014PT3E	S-1014PT3E	S-1014PT3E	
UNITÀ ESTERNA			U-36PZH3E5	U-50PZH3E5	U-60PZH3E5	U-71PZH4E5/8	U-100PZH4E5/8	U-125PZH4E5/8	U-140PZH4E5/8	U-200PZH4E8	U-250PZH4E8	
Esterna 35 °C (B.S.)	Interna 15 °C (B.U.)	Capacità di raffresc.	kW	3,50	4,90	5,80	6,60	8,80	11,20	13,00	18,50	23,20
		EER		4,67	3,71	3,63	3,53	3,76	3,15	3,40	3,32	2,92
		Potenza d'ingresso	kW	0,75	1,32	1,60	1,87	2,34	3,56	3,82	5,57	7,94
	Interna 12 °C (B.U.)	Capacità di raffresc.	kW	3,19	4,46	5,28	6,01	8,01	10,19	11,83	16,84	21,11
		EER		4,33	3,45	3,37	3,28	3,49	2,92	3,16	3,08	2,71
		Potenza d'ingresso	kW	0,74	1,29	1,57	1,83	2,29	3,49	3,74	5,46	7,78
	Interna 8 °C (B.U.)	Capacità di raffresc.	kW	2,10	2,94	3,48	3,96	5,28	6,72	7,80	11,10	13,92
		EER		3,59	2,86	2,79	2,71	2,89	2,42	2,62	2,55	2,25
		Potenza d'ingresso	kW	0,59	1,03	1,25	1,46	1,83	2,78	2,98	4,34	6,19
Esterna 30 °C (B.S.)	Interna 15 °C (B.U.)	Capacità di raffresc.	kW	3,75	5,24	5,92	6,73	9,42	11,98	13,91	20,17	25,29
		EER		5,43	4,32	3,93	3,83	4,37	3,66	3,96	3,94	3,46
		Potenza d'ingresso	kW	0,69	1,21	1,50	1,76	2,15	3,28	3,51	5,12	7,30
	Interna 12 °C (B.U.)	Capacità di raffresc.	kW	3,43	4,80	5,39	6,14	8,62	10,98	12,74	18,50	23,20
		EER		5,08	4,04	3,66	3,57	4,09	3,43	3,71	3,69	3,25
		Potenza d'ingresso	kW	0,68	1,19	1,47	1,72	2,11	3,20	3,44	5,01	7,15
	Interna 8 °C (B.U.)	Capacità di raffresc.	kW	2,10	2,94	3,48	3,96	5,28	6,72	7,80	11,10	13,92
		EER		4,00	3,18	3,02	2,94	3,22	2,70	2,92	2,85	2,50
		Potenza d'ingresso	kW	0,53	0,92	1,15	1,35	1,64	2,49	2,67	3,90	5,56
Unità interna	Dimensioni (A x L x P)	mm	235x1275x690	235x1275x690	235x1590x690	235x1590x690	235x1590x690	235x1590x690	235x1590x690	235x1590x690	235x1590x690	
	Peso netto	kg	34	34	40	40	40	40	40	40	40	
	Generatore nanoe X		Mark 2	Mark 2	Mark 2	Mark 2	Mark 2	Mark 2	Mark 2	Mark 2	Mark 2	
Unità esterna	Dimensioni (A x L x P)	mm	695x875x320	695x875x320	695x875x320	996x980x370	996x980x370	996x980x370	996x980x370	996x1140x460	996x1140x460	
	Peso netto	kg	42	42	43	66	84	86	86	109	109	

Accessori

CZ-RTC6W	Comando a filo CONEX (non wireless), bianco
CZ-RTC6WBL	Comando a filo CONEX con Bluetooth®, bianco
CZ-RTC6WBLW2	Comando a filo CONEX con Wi-Fi e Bluetooth®, bianco
CZ-RTC6	Comando a filo CONEX (non wireless), nero
CZ-RTC6BL	Comando a filo CONEX con Bluetooth®, nero
CZ-RTC6BLW2	Comando a filo CONEX con Wi-Fi e Bluetooth®, nero
CZ-RTC5B	Comando a filo con funzione Econavi

Accessori

CZ-RWS3 + CZ-RWRT3	Comando e ricevitore a infrarossi
CZ-CENSC1	Sensore di risparmio energetico Econavi

Focus tecnico

- Ampia distribuzione dell'aria per grandi spazi
- Flusso d'aria orizzontale che raggiunge fino a 9,5 m
- Collegamento per l'aria esterna disponibile sull'unità
- Design sottile con un'altezza di 235 mm per adattarsi a spazi ristretti
- Funzionamento silenzioso
- nanoe™ X (Generatore Mark 2: 9,6 trilioni di radicali idrossilici/s) di serie per una migliore qualità dell'aria interna
- I comandi a filo CZ-RTC6WBL e CZ-RTC6BL consentono di impostare facilmente il sistema via Bluetooth®
- Opzioni a doppia, tripla e quadrupla unità interna
- Collegamento e controllo del ventilatore esterno o dell'ERV semplificato grazie al connettore PAW-FDC sulla scheda dell'unità interna. Il dispositivo esterno può essere controllato dal comando dell'unità interna Panasonic

Aumento del comfort grazie alla distribuzione del flusso d'aria

Il flusso d'aria orizzontale può arrivare fino a 9,5 m, l'ideale per ambienti grandi.

L'ampia apertura per l'aria diffonde il flusso a destra e a sinistra. La "posizione per prevenire la corrente" evita la sgradevole sensazione che si prova quando l'aria punta direttamente sul corpo, modificando la larghezza dell'aletta per aumentare il comfort.

Unità canalizzata flessibile serie PACi NX Elite - PF3 - R32

Per applicazioni di refrigerazione leggera.



nanoe™ X di serie.

Alta temperatura

KIT		36	50	60	71	100	125	140	200	250	
UNITÀ INTERNA - 1		S-6071PF3E	S-6071PF3E	S-1014PF3E	S-1014PF3E	S-1014PF3E	S-1014PF3E	S-1014PF3E	S-1014PF3E	S-1014PF3E	
UNITÀ INTERNA - 2		—	—	—	—	—	—	S-1014PF3E	S-1014PF3E	S-1014PF3E	
UNITÀ ESTERNA		U-36PZH3E5	U-50PZH3E5	U-60PZH3E5	U-71PZH4E5/8	U-100PZH4E5/8	U-125PZH4E5/8	U-140PZH4E5/8	U-200PZH4E8	U-250PZH4E8	
Interna 15 °C (B.U.)	Capacità di raffresc.	kW	3,50	4,90	5,80	6,60	8,80	11,20	13,00	18,50	23,20
	EER		3,98	3,20	3,52	3,37	3,79	3,21	3,59	3,50	3,08
	Potenza d'ingresso	kW	0,88	1,53	1,65	1,96	2,32	3,49	3,62	5,29	7,54
Interna 12 °C (B.U.)	Capacità di raffresc.	kW	3,19	4,46	5,28	6,01	8,01	10,19	11,83	16,84	21,11
	EER		3,69	2,97	3,26	3,13	3,52	2,98	3,33	3,25	2,86
	Potenza d'ingresso	kW	0,86	1,50	1,62	1,92	2,27	3,42	3,55	5,18	7,39
Interna 8 °C (B.U.)	Capacità di raffresc.	kW	2,10	2,94	3,48	3,96	5,28	6,72	7,80	11,10	13,92
	EER		3,06	2,46	2,70	2,59	2,92	2,47	2,76	2,69	2,37
	Potenza d'ingresso	kW	0,69	1,19	1,29	1,53	1,81	2,72	2,82	4,13	5,88
Interna 15 °C (B.U.)	Capacità di raffresc.	kW	3,75	5,24	5,92	6,73	9,42	11,98	13,91	20,17	25,29
	EER		4,63	3,72	3,81	3,65	4,41	3,73	4,18	4,14	3,65
	Potenza d'ingresso	kW	0,81	1,41	1,55	1,84	2,13	3,21	3,33	4,87	6,94
Interna 12 °C (B.U.)	Capacità di raffresc.	kW	3,43	4,80	5,39	6,14	8,62	10,98	12,74	18,50	23,20
	EER		4,33	3,49	3,55	3,40	4,13	3,49	3,91	3,89	3,42
	Potenza d'ingresso	kW	0,79	1,38	1,52	1,80	2,09	3,14	3,26	4,76	6,79
Interna 8 °C (B.U.)	Capacità di raffresc.	kW	2,10	2,94	3,48	3,96	5,28	6,72	7,80	11,10	13,92
	EER		3,41	2,75	2,93	2,81	3,25	2,75	3,08	3,00	2,64
	Potenza d'ingresso	kW	0,62	1,07	1,19	1,41	1,62	2,44	2,53	3,70	5,28
Unità interna	Dimensioni (A x L x P)	mm	250x1000x730	250x1000x730	250x1000x730	250x1400x730	250x1400x730	250x1400x730	250x1400x730	250x1400x730	250x1400x730
	Peso netto	kg	30	30	30	39	39	39	39	39	39
	Generatore nanoe X		Mark 2	Mark 2	Mark 2	Mark 2	Mark 2	Mark 2	Mark 2	Mark 2	Mark 2
Unità esterna	Dimensioni (A x L x P)	mm	695x875x320	695x875x320	695x875x320	996x980x370	996x980x370	996x980x370	996x980x370	996x1140x460	996x1140x460
	Peso netto	kg	42	42	43	66	84	86	84	109	109

Accessori

CZ-RTC6W	Comando a filo CONEX (non wireless), bianco
CZ-RTC6WBL	Comando a filo CONEX con Bluetooth®, bianco
CZ-RTC6WBLW2	Comando a filo CONEX con Wi-Fi e Bluetooth®, bianco
CZ-RTC6	Comando a filo CONEX (non wireless), nero
CZ-RTC6BL	Comando a filo CONEX con Bluetooth®, nero
CZ-RTC6BLW2	Comando a filo CONEX con Wi-Fi e Bluetooth®, nero
CZ-RTC5B	Comando a filo con funzione Econavi
CZ-RWS3 + CZ-RWRC3	Comando e ricevitore a infrarossi

Accessori

CZ-CENSC1	Sensore di risparmio energetico Econavi
CZ-56DAF2	Plenum di uscita dell'aria per S-3650PF3E
CZ-90DAF2	Plenum di uscita dell'aria per S-6071PF3E
CZ-160DAF2	Plenum di uscita dell'aria per S-1014PF3E
PAW-APF800F	Filtro BION per gli inquinanti atmosferici per S-3650PF3E
PAW-APF1000F	Filtro BION per gli inquinanti atmosferici per S-6071PF3E
PAW-APF1400F	Filtro BION per gli inquinanti atmosferici per S-1014PF3E

Focus tecnico

- 2 possibilità di installazione (orizzontale / verticale)
- Pressione statica esterna massima: 150 Pa
- Posizione di ingresso dell'aria selezionabile (posteriore / inferiore)
- Vaschetta di raccolta migliorata, adatta per l'installazione orizzontale o verticale
- Pompa di scarico inclusa
- nanoe™ X (Generatore Mark 2: 9,6 trilioni di radicali idrossilici/s) di serie per le applicazioni con tubazioni lunghe*
- Il filtro BION (opzionale) elimina alcuni tipi di inquinanti, come il biossido di azoto (NO₂), gli ossidi di azoto (NO_x) e l'ozono (O₃)
- I comandi a filo CZ-RTC6WBL e CZ-RTC6BL consentono di impostare facilmente il sistema via Bluetooth®

2 possibilità di installazione (orizzontale / verticale)

È disponibile l'installazione verticale. Pressione statica esterna 150 Pa, sufficiente per l'installazione delle unità lontano dai locali.



Design della vaschetta migliorato

Una sola vaschetta di raccolta per installazioni orizzontali e verticali. Non è necessario modificare l'unità.

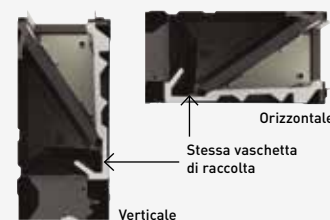

*Le prestazioni di nanoe™ X restano invariate con tubazioni fino a 10 m di lunghezza, secondo lo studio interno di Panasonic.

R22 Renewal. Veloce, facile da installare e conveniente

Una spinta importante per ridurre ulteriormente i potenziali danni all'ozono.

Lo scopo della legislazione dovrebbe essere quello di salvaguardare le nostre vite, anche se a volte viene percepito il contrario. L'eliminazione graduale dell'R22 a partire dal 1° gennaio 2010 e il divieto dell'utilizzo del refrigerante R22 vergine all'interno dell'Unione Europea possono essere visti come dei passi a favore del benessere collettivo.



Il ruolo di Panasonic.

Anche noi di Panasonic stiamo facendo la nostra parte, riconoscendo che tutte le finanze sono sotto pressione in questo momento. Panasonic ha sviluppato una soluzione efficiente ed economica per garantire che questa nuova normativa abbia un impatto finanziario minore sulla vostra attività.

Il sistema renewal di Panasonic consente di riutilizzare le tubazioni R22 o R410A esistenti di buona qualità durante l'installazione di sistemi R32 ad alta efficienza.

Con una soluzione semplice al problema, Panasonic è in grado di rinnovare tutti i sistemi split e PACi NX e, in base a determinate restrizioni, non limita nemmeno il produttore dell'apparecchiatura che stiamo sostituendo.

Installando un sistema Panasonic ad alta efficienza che utilizza gas R32 si può beneficiare, rispetto all'impiego di gas R22, di una riduzione di circa il 30% dei costi di esercizio.

Si...

1. Verificare la capacità del sistema di climatizzazione che si vuole sostituire
 2. Scegliere nella gamma Panasonic il sistema più idoneo alla sostituzione
 3. Seguire le procedure indicate nella documentazione e nelle specifiche tecniche
- È facile...

Perché il Renewal?

R22 Renewal esclusivo da parte di Panasonic: Veloce, facile da installare e conveniente.

- Il refrigerante Panasonic non reagisce con i tipi di olio più comuni utilizzati negli impianti di climatizzazione. In questo modo si garantisce che la miscela di olio non danneggi le unità, risultando in installazioni più semplici

- Tutte le unità Panasonic PACi NX possono essere installate con tubazioni a R22 in quanto non sono disponibili modelli specifici
- Fino a 33 Bar! In caso di dubbi sulla resistenza delle tubazioni, la pressione massima di esercizio può essere ridotta a 33 bar con un'impostazione nel software dell'unità esterna.

Riutilizzo delle tubazioni esistenti (rinnovo della progettazione e dell'installazione)

Note sul riutilizzo delle tubazioni del refrigerante esistenti.

Per ogni serie di unità esterne PZH e PZ è possibile riutilizzare le tubazioni del refrigerante esistenti senza pulirle, se tenute in determinate condizioni. Assicurarsi che i requisiti di cui alle sezioni "Note sul riutilizzo delle tubazioni del refrigerante esistenti", "Procedura di misurazione per il rinnovo" e "Dimensioni delle tubazioni del refrigerante e lunghezza consentita delle tubazioni" siano soddisfatti per poter eseguire l'operazione. Consultare anche le voci relative alle sezioni "Sicurezza" e "Pulizia".

1. Prerequisiti.

- Se il refrigerante utilizzato per l'unità esistente è diverso da R22, R407C e R410A / R32, non è possibile utilizzare le tubazioni del refrigerante esistenti.
- Se l'impianto esistente ha una destinazione d'uso diversa dalla climatizzazione, non è possibile riutilizzare le tubazioni del refrigerante esistenti.

2. Sicurezza.

- Se le tubazioni presentano cavità, crepe o segni di corrosione, assicurarsi di installare nuove tubazioni.
- Se le tubazioni esistenti non possono essere riutilizzate come indicato nel diagramma di flusso, assicurarsi di installare nuove tubazioni.
- In caso di funzionamento multiplo, utilizzare le nostre diramazioni originali per il refrigerante R32.

Il fornitore locale si assume la responsabilità per eventuali difetti e cavità riscontrati in seguito al riutilizzo delle tubazioni esistenti e per la verifica dell'affidabilità della resistenza strutturale delle tubazioni. Pertanto, Panasonic declina ogni responsabilità per tali danni. La pressione di esercizio del refrigerante R32 è più elevata rispetto a quella dell'R22 o dell'R410A. Nel peggiore dei casi, la mancanza di resistenza alla compressione può portare all'esplosione delle tubazioni.

3. Pulizia.

- Se l'olio refrigerante utilizzato per l'unità esistente è diverso da quello elencato di seguito, assicurarsi di installare nuove tubazioni o di lavarle accuratamente prima di riutilizzarle.
[Olio minerale] SUNISO, FIORE S, MS
[Olio sintetizzato] olio alchilbenzenico (HAB, congelamento parallelo), olio estere, olio etere (solo PVE)
- Se l'unità esistente è di tipo GHP, è necessario lavare accuratamente le tubazioni.
- Se le tubazioni esistenti nelle unità esterne e interne rimangono scollegate, assicurarsi di installare una nuova tubazione o di lavarla accuratamente prima di riutilizzarla.
- Se nelle tubazioni esistenti rimangono tracce di olio scolorito o residui, assicurarsi di installare una nuova tubazione oppure di lavarla accuratamente prima di riutilizzarla. Vedere "Criteri di deterioramento dell'olio refrigerante" nella tabella 3.
- Se il compressore del climatizzatore esistente ha subito guasti in passato, assicurarsi di installare nuove tubazioni o di pulirle accuratamente prima di riutilizzarle.

Se si riutilizzano le tubazioni esistenti così come sono, senza rimuovere sporco e polvere, un impianto inadeguato potrebbe causare il malfunzionamento dell'apparecchio.



Note sul rinnovo per il funzionamento simultaneo di più unità.

L'utilizzo di diametri diversi è consentito solo per il tubo principale.

In caso di diametri diversi per i tubi di derivazione, è necessario eseguire un nuovo lavoro di installazione per un diametro standard.

Assicurarsi di utilizzare i nostri tubi di derivazione originali per il refrigerante R32.

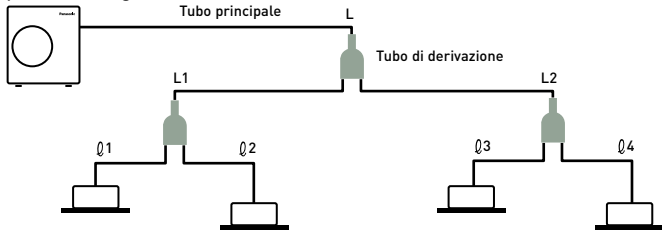

Note sul rinnovo per il funzionamento simultaneo di più unità

Classe di potenza	Dimensioni standard del tubo per liquidi	Dimensioni standard del tubo del gas
Tipo 50	Ø 6,35	Ø 12,70
Tipo da 60 a 140	Ø 9,52	Ø 15,88
Tipo 200	Ø 12,70	Ø 22,22
Tipo 250	Ø 12,70	Ø 22,22

- Solo il tubo principale L può essere utilizzato tra le tubazioni esistenti di diverso diametro.
- L'installazione standard è compatibile con tubazioni L1, L2, da Ø1 a Ø4
- Assicurarsi di utilizzare le nostre tubazioni di derivazione originali per il refrigerante R32

- In caso di unità singola:
Non è necessario caricare altro refrigerante fino al raggiungimento della lunghezza del tubo senza carica indicata nella tabella 2.
Se la lunghezza delle tubazioni supera la lunghezza della tubazione senza carica, aggiungere una quantità supplementare di refrigerante per ogni metro, in base alla lunghezza equivalente.
- In caso di funzionamento simultaneo di più unità:
Calcolare la quantità di refrigerante da caricare secondo il metodo di calcolo previsto per il diametro standard delle tubazioni.
Per quanto riguarda la quantità aggiuntiva di refrigerante da caricare ogni metro, fare riferimento alla quantità indicata nella tabella 2.

Procedura di misurazione per il rinnovo

Per il riutilizzo delle tubazioni esistenti o per il rinnovo dell'installazione, attenersi alla seguente procedura. Diagramma di flusso dei criteri di misura delle tubazioni esistenti per le unità esterne delle serie PZH e PZ.

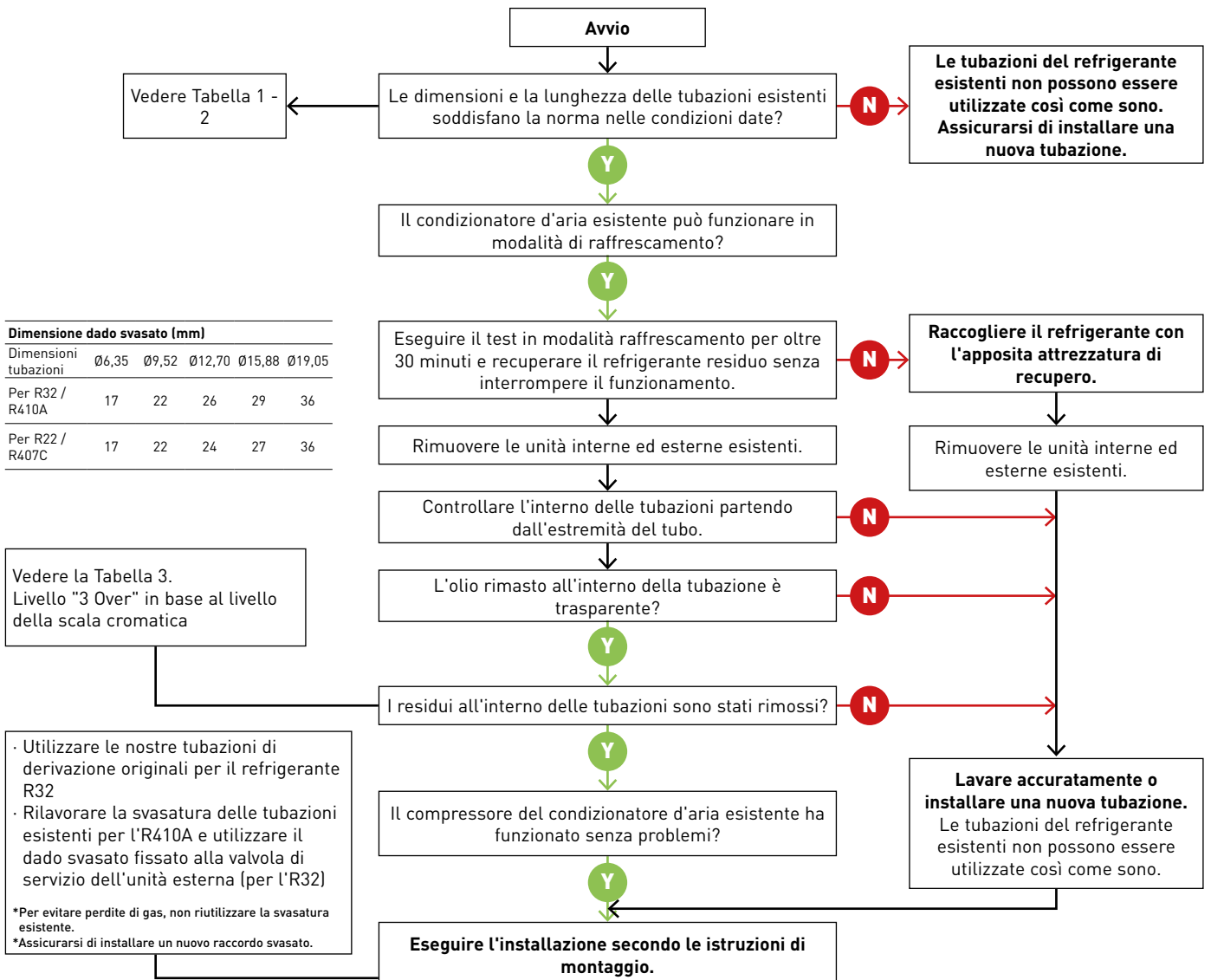

Dimensioni delle tubazioni del refrigerante e lunghezza consentita delle tubazioni.

Verificare se è possibile riutilizzare le tubazioni del refrigerante esistenti in base alla seguente tabella. Gli altri criteri (dislivello, ecc.) sono identici ai requisiti previsti per le normali tubazioni del refrigerante.

Materiale	0								1/2 H, H*	
Diametro esterno	Ø6,35	Ø9,52	Ø12,70	Ø15,88	Ø19,05	Ø22,22	Ø25,40	Ø28,58		
Spessore	0,80	0,80	0,80	1,00	1,00	1,00	1,00	1,00		

*Non è possibile riutilizzare tubazioni con dimensioni Ø19,05, Ø22,22, Ø25,4 e Ø28,58 per il materiale 0. Passare al materiale 1/2H o al materiale H.

Tubo del liquido			Ø6,35								Ø9,52		Ø12,70	
Tubo del gas			Ø9,52		Ø12,70		Ø15,88		Ø12,70		Ø15,88		Ø19,05	
PZH3	Tipo 36 - 60	Gas aggiuntivo 15 g/m	×	Standard 40 m (30 m)	×	×	×	×	×	×	×	×	×	×
	Tipo 25		Dati provvisori											
PZ3	Tipo 36	Gas aggiuntivo 10 g/m	×	Standard 15 m (7,5 m)	×	×	×	×	×	×	×	×	×	×
	Tipo 50	Gas aggiuntivo 15 g/m	×	Standard 20 m (7,5 m)	×	×	×	×	×	×	×	×	×	×
	Tipo 60	Gas aggiuntivo 15 g/m	×	Standard 30 m (7,5 m)	×	×	×	×	×	×	×	×	×	×
	Tipo 71	Gas aggiuntivo 17 g/m	×	×	Standard 40 m (10 m)	×	×	×	×	×	×	×	×	×

Tubo del liquido			Ø6,35				Ø9,52		Ø12,70					
Tubo del gas			Ø9,52		Ø12,70		Ø15,88		Ø12,70		Ø15,88		Ø19,05	
PZH4	Tipo 71		×	□ 10 m (10 m)	□ 10 m (10 m)	▽ 30 m (30 m)	60 m	×	□ 25 m (15 m)	×	□ 35 m (15 m)	×	□ 35 m (15 m)	×
	Quantità di carica aggiuntiva di refrigerante per ogni metro		20 g/m				30 g/m		80 g/m					
PZH4	Tipo 100 - 140		×	×	×	×	100 m	⊙ 85 m (30 m)	□ 35 m (15 m)	□ 35 m (15 m)	□ 35 m (15 m)	□ 35 m (15 m)	□ 35 m (15 m)	□ 35 m (15 m)
	Quantità di carica aggiuntiva di refrigerante per ogni metro		×				40 g/m		80 g/m					
PZH3	Tipo 71		×	□ 10 m (10 m)	□ 10 m (10 m)	▽ 30 m (30 m)	Standard 50 m (30 m)	×	□ 25 m (15 m)	×	□ 35 m (15 m)	×	□ 35 m (15 m)	×
	Tipo 100 - 140		×	×	×	×	Standard 85 m (30 m)	⊙ 85 m (30 m)	□ 35 m (15 m)	□ 35 m (15 m)	□ 35 m (15 m)	□ 35 m (15 m)	□ 35 m (15 m)	□ 35 m (15 m)
Gas aggiuntivo			20 g/m				45 g/m		80 g/m					
PZ3	Tipo 100 - 140		×	×	×	×	Standard 50 m (30 m)	⊙ 50 m (30 m)	□ 25 m (15 m)	□ 25 m (15 m)	□ 25 m (15 m)	□ 25 m (15 m)	□ 25 m (15 m)	□ 25 m (15 m)

Come consultare la tabella (esempio):

Nel caso del tipo 71, le dimensioni standard sono tubo liquido Ø9,52 / tubo gas Ø15,88.

Esiste una limitazione per la combinazione tubo liquido Ø9,52 / tubo gas Ø12,70 e per la combinazione tubo liquido Ø12,70 / tubo gas Ø15,88.

Tuttavia, possono essere utilizzati per tubi di diverso diametro.

Tubo del liquido			Ø9,52			Ø12,70			Ø15,88					
Tubo del gas			Ø19,05		Ø22,22		Ø25,40		Ø19,05		Ø22,22		Ø25,40	
PZH4	Tipo 200 - 250		×	×	×	▽ 100 m (30 m)	Standard 100 m (30 m)	⊙ 100 m (30 m)	▽ 65 m (20 m)	□ 65 m (20 m)	□ 65 m (20 m)	□ 65 m (20 m)	□ 65 m (20 m)	□ 65 m (20 m)
	Quantità di carica aggiuntiva di refrigerante per ogni metro		×	×	×	80 g/m	80 g/m	80 g/m	120 g/m	120 g/m	120 g/m	120 g/m	120 g/m	120 g/m

⊙ Consentito □ Lunghezza limitata delle tubazioni 50 m Lunghezza massima delle tubazioni
▽ Capacità di raffresc. ✗ Non ammissibile (50 m) Lunghezza delle tubazioni senza carica in un singolo collegamento

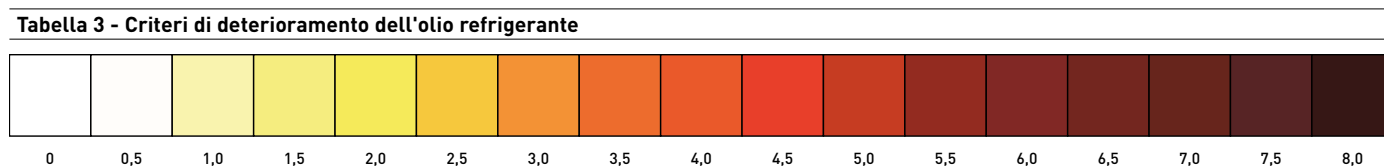

Accessori e controllo

Kit di scarico

Kit di scarico per unità esterne da 3,6 a 7,1 kW.

CZ-50DRS1

Kit di scarico per unità esterne da 10,0 a 14,0 kW.

CZ-140DRS1

Tubi di derivazione, collettore



Tubo di derivazione.

CZ-P224BK2BM



Tubo di derivazione (da 22,4 kW a 68,0 kW).

CZ-P680BK2BM



Collettore.

CZ-P3HPC2BM

Pannelli



NOVITÀ! Pannello per cassetta a 4 vie 60x60, bianco (RAL 9003).

CZ-KPY4W



NOVITÀ! Pannello per cassetta a 4 vie 60x60, nero grafite (RAL 9011).

CZ-KPY4B



Pannello standard per cassetta a 4 vie 90x90, bianco (RAL9003).

CZ-KPU3



Pannello Econavi per cassetta a 4 vie 90x90, bianco (RAL9003).

CZ-KPU3A



Pannello standard per cassetta a 4 vie 90x90, nero grafite (RAL9011).

CZ-KPU3B

Sensori



Sensore di risparmio energetico Econavi.

CZ-CENSC1



Sensore di temperatura remoto.

CZ-CSRC3

Kit di aspirazione aria fresca.

CZ-FDU3+CZ-ATU2

Filtro IAQ per unità canalizzata flessibile

*Immagine provvisoria.

Filtro BION per gli inquinanti atmosferici per S-3650PF3E.

PAW-APF800F

Filtro BION per gli inquinanti atmosferici per S-6071PF3E.

PAW-APF1000F

Filtro BION per gli inquinanti atmosferici per S-1014PF3E.

PAW-APF1400F

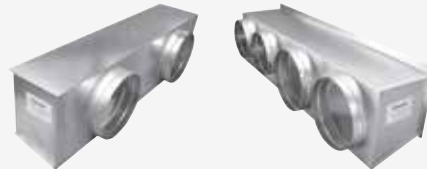
Plenum

Plenum di uscita dell'aria per S-3650PF3E.

CZ-56DAF2

Plenum di uscita dell'aria per S-6071PF3E.

CZ-90DAF2

Plenum di uscita dell'aria per S-1014PF3E.

CZ-160DAF2

Plenum di uscita dell'aria per S-200PE4E.

CZ-TREMIESPW705

Plenum di uscita dell'aria per S-250PE4E.

CZ-TREMIESPW706

Comandi e controllori tattili per hotel con contatti puliti

Comando per camera touch Modbus RS-485 con I/O, bianco.

PAW-RE2C4-MOD-WH

Comando con display touch con 2 ingressi digitali, bianco.

PAW-RE2D4-WH



Comando per camera touch Modbus RS-485 con I/O, nero.

PAW-RE2C4-MOD-BK

Comando con display touch con 2 ingressi digitali, nero.

PAW-RE2D4-BK

Sensori per hotel per contatti puliti

Sensore di movimento silenzioso a parete 24 V.

PAW-WMS-DC

Sensore di movimento silenzioso a parete 240 V CA.

PAW-WMS-AC



Sensore di movimento silenzioso a soffitto 24 V.

PAW-CMS-DC

Sensore di movimento silenzioso a soffitto 240 V CA.

PAW-CMS-AC



Alimentazione a 24 V.

PAW-24DC



Contatto con la porta o la finestra.

PAW-DWC

Commercial Smart Edge



Gateway per Commercial Smart Edge – supporta fino a 4 unità interne collegate.

PAW-CSE-1B

Gateway per Commercial Smart Edge – supporta fino a 10 unità interne collegate.

PAW-CSE-2B

Gateway per Commercial Smart Edge – supporta fino a 25 unità interne collegate.

PAW-CSE-5B

Gateway per Commercial Smart Edge – supporta fino a 50 unità interne collegate.

PAW-CSE-10

Gateway per Commercial Smart Edge – supporta fino a 100 unità interne collegate.

PAW-CSE-20

*Il numero totale di unità interne collegate può variare a seconda della serie. **Per ulteriori informazioni, contattare un rivenditore autorizzato Panasonic.

Comandi centralizzati



Comando per 64 unità interne con timer settimanale.

CZ-64ESMC3



Comando ON/OFF centralizzato, fino a 16 gruppi e 64 unità interne.

CZ-ANC3



Comando intelligente (touch screen/web server) per controllare fino a 256 unità interne con rapporto di distribuzione del carico (LDR) incluso.

CZ-256ESMC3

Interfaccia BMS con S-Link



Un'interfaccia unica che supporta i protocolli Modbus, BACnet e KNX per un massimo di 16 unità interne.

PAW-AC2-BMS-16

Un'interfaccia unica che supporta i protocolli Modbus, BACnet e KNX per un massimo di 64 unità interne.

PAW-AC2-BMS-64

Un'interfaccia unica che supporta i protocolli Modbus, BACnet e KNX per un massimo di 128 unità interne.

PAW-AC2-BMS-128

Accessori e interfacce



Adattatore Wi-Fi commerciale.

CZ-CAPWFC2



Interfaccia KNX montata su guida DIN.

PAW-RC2-KNX-1i



Interfaccia Modbus RTU montata su guida DIN.

PAW-RC2-MBS-1



Interfaccia Modbus RTU per controllare 4 unità interne/gruppi.

PAW-RC2-MBS-4



BACnet IP e interfaccia MSTP.

PAW-RC2-BAC-1



Interfaccia KNX.

PAW-AZRC-KNX-1



Interfaccia Modbus RTU con alimentazione da 12 V c.c.

PAW-AZRC-MBS-1



BACnet IP e interfaccia MSTP.

PAW-AZRC-BAC-1



Adattatore interfaccia RAC per integrazione in S-Link, con ingresso esterno e uscita di allarme/stato (per unità YKEA).

CZ-CAPRA1

Comandi centralizzati. Collegamento con attrezzature generali



Adattatore per il controllo di accensione/spengimento dei dispositivi esterni. Fino a tre uscite digitali.

CZ-CAPC3



Dispositivo mini serie in parallelo per il controllo delle unità interne, massimo 1 gruppo e 8 unità interne.













CZ-CAPBC2



Adattatore di comunicazione. Fino a 128 gruppi. Controlla 128 unità.

CZ-CFUNC2

Dispositivi di controllo individuale

 <p>Comando a filo CONEX (non wireless), bianco.</p> <p>----- CZ-RTC6W</p>	 <p>Comando a filo CONEX con Bluetooth®, bianco.</p> <p>----- CZ-RTC6WBL</p>	 <p>Comando a filo CONEX con Wi-Fi e Bluetooth®, bianco.</p> <p>----- CZ-RTC6WBLW2</p>	 <p>Comando a filo CONEX (non wireless), nero.</p> <p>----- CZ-RTC6</p>
 <p>Comando a filo CONEX con Bluetooth®, nero.</p> <p>----- CZ-RTC6BL</p>	 <p>Comando a filo CONEX con Wi-Fi e Bluetooth®, nero.</p> <p>----- CZ-RTC6BLW2</p>	 <p>Comando a filo di design con funzione Econavi.</p> <p>----- CZ-RTC5B</p>	 <p>Comando remoto a infrarossi da parete.</p> <p>----- CZ-RWS3</p>
 <p>Comando e ricevitore a infrarossi per cassetta a 4 vie 60x60 con pannello bianco (RAL 9003).</p> <p>----- CZ-RWS3 + CZ-RWRY3W</p>	 <p>Comando e ricevitore a infrarossi per cassetta a 4 vie 90x90.</p> <p>----- CZ-RWS3 + CZ-RWRU3</p>	 <p>Comando e ricevitore a infrarossi per soffitto.</p> <p>----- CZ-RWS3 + CZ-RWRT3</p>	 <p>Comando e ricevitore a infrarossi per tutte le unità interne.</p> <p>----- CZ-RWS3 + CZ-RWRC3</p>

Accessori PCB



PCB di interfaccia T10 con connessioni digitali e a relè.

PAW-T10



PCB per applicazioni in sale server, controllo fino a 4 gruppi di unità interne, ridondanza, backup, ecc.

PAW-PACR4



Ridondanza di 2 unità YKEA-1. SG ready.

PAW-SERVER-PKEA-1

Cavi accessori



Cavo per tutte le funzioni del T10.

CZ-T10



Cavo per ventilatore esterno.

PAW-FDC



Cavo per tutti i segnali di monitoraggio delle opzioni.

PAW-OCT



Cavo con spegnimento forzato termostato/rilevazione perdite.

PAW-EXCT



Cablaggio opzionale per PAW-OCT e PAW-FDC, con funzioni di selezione opzioni, azionamento ventilatore e EXCT. Per le unità interne PACi NX tipo PE4 e PK4.

PAW-OPT-MZ



Connettore al PCB dell'unità interna PACi NX per fornire le funzioni OPT.

PAW-OPT-NX

Accessori per unità multizona canalizzate



Comando a parete.

PCZ-EEB749



Plenum di ritorno con 4 ingressi circolari DN 160 mm. Per S-7110PQ41E.

PCZ-AHRD0468

Plenum di ritorno con 5 ingressi circolari DN 160 mm. Per S-1014PQ51E.

PCZ-AHRD0469



Serranda di non ritorno.

PCZ-AHRD0519



Plenum di mandata a 90°. Per S-7110PQ41E.

PCZ-AHRD0524

Plenum di mandata a 90°. Per S-1014PQ51E.

PCZ-AHRD0525

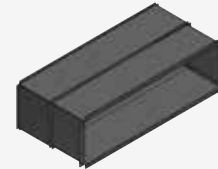

Kit telescopico per aspirazione posteriore o ad accoppiamento diretto. 153 mm - 270 mm. Per S-7110PQ41E.

PCZ-AHRD0534

Kit telescopico per aspirazione posteriore o ad accoppiamento diretto. 153 mm - 270 mm. Per S-1014PQ51E.

PCZ-AHRD0535



Griglia per kit telescopico per aspirazione posteriore. Per S-7110PQ41E.

PCZ-AHRD0544

Griglia per kit telescopico per aspirazione posteriore. Per S-1014PQ51E.

PCZ-AHRD0545

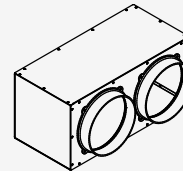

Plenum isolato per mandata/ritorno orizzontale o verticale. Per S-7110PQ41E.

PCZ-AHRA0708

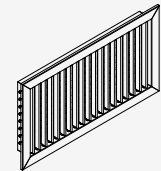

Griglia di mandata in alluminio bianco con doppia fila di alette regolabili (450 x 225 mm). Per S-7110PQ41E.

PCZ-AHRA0709

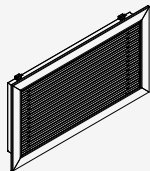

Griglia di aspirazione in alluminio bianco con filtro rimovibile (450 x 225 mm). Per S-7110PQ41E.

PCZ-AHRA0710



Kit di sostituzione del filtro di ricircolo. Per S-7110PQ41E.

PCZ-AHRD0494

Kit di sostituzione del filtro di ricircolo. Per S-1014PQ51E.

PCZ-AHRD0495

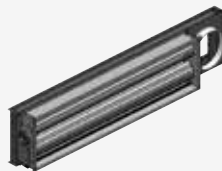

Kit plenum per collegamento aria esterna con serranda per il ricircolo dell'aria. Per S-7110PQ41E.

PCZ-AHRD0642

Kit plenum per collegamento aria esterna con serranda per il ricircolo dell'aria. Per S-1014PQ51E.

PCZ-AHRD0643



Kit plenum a piastra per collegamento aria esterna con serranda. Per S-7110PQ41E.

PCZ-AHRD0654

Kit plenum a piastra per collegamento aria esterna con serranda. Per S-1014PQ51E.

PCZ-AHRD0655



Plenum a 90° per kit aria esterna con serranda. Per S-7110PQ41E.

PCZ-AHRD0659

Plenum a 90° per kit aria esterna con serranda. Per S-1014PQ51E.

PCZ-AHRD0660

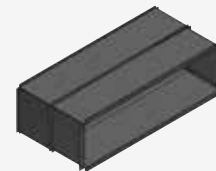

Kit telescopico. Per plenum per kit aria esterna con serranda. Per S-7110PQ41E.

PCZ-AHRD0664

Kit telescopico. Per plenum per kit aria esterna con serranda. Per S-1014PQ51E.

PCZ-AHRD0665



Griglia per kit telescopico. Per plenum per kit aria esterna con serranda. Per S-7110PQ41E.

PCZ-AHRD0669

Griglia per kit telescopico. Per plenum per kit aria esterna con serranda. Per S-1014PQ51E.

PCZ-AHRD0670

Accessori per Jet Air Stream



Plenum canalizzato di aspirazione dell'aria (1 x DN 355 mm) per VTVF140N e VTVF140P.

PCZ-AHRX0056



Plenum canalizzato di aspirazione dell'aria (2 x DN 355 mm) per VTVF250N e VTVF250P.

PCZ-AHRX0057



Modulo di aspirazione dell'aria a terra (il modello VTVF250 ne richiede due).

PCZ-AHRX0061

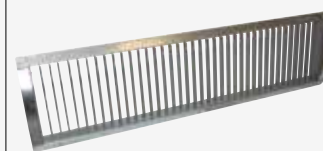

Griglia di alimentazione dell'aria per i condotti.

PCZ-AHRX0071

Dati tecnici certificati Eurovent

I sistemi PACi NX e VRF di Panasonic sono ora certificati da Eurovent*. La certificazione Eurovent verifica le prestazioni dei sistemi di riscaldamento e raffrescamento secondo gli standard europei, fornendo dati sull'efficienza dei prodotti in piena trasparenza, a vantaggio di clienti e professionisti.

Unità commerciali aria-aria - PACi NX

Dati tecnici certificati Eurovent AC1: Serie PACi NX Elite da parete - PK4 - R32

Unità esterna			U-36PZH3E5	U-50PZH3E5	U-60PZH3E5	U-71PZH4E5	U-71PZH4E8	U-100PZH4E5	U-100PZH4E8
Unità interna			S-2545PK4E	S-5010PK4E	S-5010PK4E	S-5010PK4E	S-5010PK4E	S-5010PK4E	S-5010PK4E
Efficienza stagionale in raffrescamento (SEASC)	Pdesign	kW	3,50	5,00	6,10	7,10	7,10	9,50	9,50
	SEER		7,70	8,00	7,10	6,60	6,60	6,60	6,60
	Qce	kWh/anno	160,00	219,00	301,00	377,00	377,00	504,00	504,00
Raffresc. standard PL Condizione A (raffrescamento STD)	Capacità di raffresc. nominale (Pc)	kW	3,50	5,00	6,10	7,10	7,10	9,50	9,50
	Potenza d'ingresso (Pec)	kW	0,79	1,22	1,63	1,89	1,89	2,79	2,79
	EER		4,43	4,10	3,74	3,76	3,76	3,41	3,41
Clima medio di riscaldamento (SEASHAvg)	Pdesign	kW	3,10	4,50	4,60	5,20	5,20	8,00	8,00
	SCOP		4,70	4,60	4,70	4,60	4,60	4,10	4,10
	Qhe	kWh/anno	924,00	1369,00	1370,00	1583,00	1583,00	2731,00	2731,00
Riscald. standard (riscaldamento STD)	Capacità di riscald. nominale (Ph)	kW	4,00	5,60	7,00	7,80	7,80	9,50	9,50
	Potenza d'ingresso (Peh)	kW	0,94	1,39	1,70	1,95	1,95	2,44	2,44
	COP		4,26	4,03	4,12	4,00	4,00	3,89	3,89
Acustica (suono)	Lw0 env	dB(A)	62	64	65	65	65	69	69

Dati tecnici certificati Eurovent AC1: Cassetta a 4 vie 60x60 PACi NX Serie Elite - PY3 R32

Unità esterna			U-36PZH3E5	U-50PZH3E5	U-60PZH3E5
Unità interna			S-36PY3E	S-50PY3E	S-60PY3E
Efficienza stagionale in raffrescamento (SEASC)	Pdesign	kW	3,60	4,7	6,00
	SEER		7,30	7,00	6,70
	Qce	kWh/anno	171,00	235	314,00
Raffresc. standard PL Condizione A (raffrescamento STD)	Capacità di raffresc. nominale (Pc)	kW	3,60	4,7	6,00
	Potenza d'ingresso (Pec)	kW	0,80	1,25	1,75
	EER		4,50	3,76	3,43
Clima medio di riscaldamento (SEASHAvg)	Pdesign	kW	3,60	4,50	4,60
	SCOP		4,70	4,60	4,30
	Qhe	kWh/anno	1073,00	1370,00	1498,00
Riscald. standard (riscaldamento STD)	Capacità di riscald. nominale (Ph)	kW	4,00	5,60	7,00
	Potenza d'ingresso (Peh)	kW	0,97	1,66	2,06
	COP		4,12	3,37	3,40
Acustica (suono)	Lw0 env	dB(A)	62	64	65

Dati tecnici certificati Eurovent AC1: Cassetta a 4 vie 90x90 PACi NX Serie Elite - PU3 R32

Unità esterna			U-36PZH3E5	U-50PZH3E5	U-60PZH3E5	U-71PZH4E5	U-71PZH4E8	U-100PZH4E8	U-100PZH4E5
Unità interna			S-3650PU3E	S-3650PU3E	S-6071PU3E	S-6071PU3E	S-6071PU3E	S-1014PU3E	S-1014PU3E
Efficienza stagionale in raffrescamento (SEASC)	Pdesign	kW	3,60	5,00	6,00	7,10	7,10	9,50	9,50
	SEER		8,90	8,60	8,00	7,70	7,70	7,80	7,80
	Qce	kWh/anno	142,00	203,00	263,00	323,00	323,00	426,00	426,00
Raffresc. standard PL Condizione A (raffrescamento STD)	Capacità di raffresc. nominale (Pc)	kW	3,60	5,00	6,00	7,10	7,10	9,50	9,50
	Potenza d'ingresso (Pec)	kW	0,66	1,16	1,48	1,75	1,75	2,15	2,15
	EER		5,45	4,31	4,05	4,06	4,06	4,42	4,42
Clima medio di riscaldamento (SEASHAvg)	Pdesign	kW	3,60	4,50	4,70	5,20	5,20	8,00	8,00
	SCOP		5,10	4,90	4,80	4,80	4,80	4,90	4,90
	Qhe	kWh/anno	988,00	1286,00	1371,00	1517,00	1517,00	2286,00	2286,00
Riscald. standard (riscaldamento STD)	Capacità di riscald. nominale (Ph)	kW	4,00	5,60	7,00	8,00	8,00	11,20	11,20
	Potenza d'ingresso (Peh)	kW	0,74	1,32	1,74	1,86	1,86	2,24	2,24
	COP		5,41	4,24	4,02	4,30	4,30	5,00	5,00
Acustica (suono)	Lw0 env	dB(A)	62	64	65	65	65	69	69



Dati tecnici certificati Eurovent AC1: Serie PACi NX Elite da soffitto - PT3 - R32

Unità esterna			U-36PZH3E5	U-50PZH3E5	U-60PZH3E5	U-71PZH4E5	U-71PZH4E8	U-100PZH4E5	U-100PZH4E8
Unità interna			S-3650PT3E	S-3650PT3E	S-6071PT3E	S-6071PT3E	S-6071PT3E	S-1014PT3E	S-1014PT3E
Efficienza stagionale in raffreddamento (SEASC)	Pdesign	kW	3,50	5,00	6,00	6,80	6,80	9,50	9,50
	SEER		7,70	7,40	7,50	7,30	7,20	7,30	7,20
	Qce	kWh/anno	160,00	237,00	280,00	326,00	331,00	456,00	462,00
Raffresc. standard PL Condizione A (raffrescamento STD)	Capacità di raffresc. nominale (Pc)	kW	3,50	5,00	6,00	6,80	6,80	9,50	9,50
	Potenza d'ingresso (Pec)	kW	0,72	1,24	1,57	1,74	1,74	2,34	2,34
	EER		4,86	4,03	3,82	3,91	3,91	4,06	4,06
Clima medio di riscaldamento (SEASHAvg)	Pdesign	kW	3,10	4,00	4,60	4,70	4,70	7,80	7,80
	SCOP		4,90	4,80	4,80	4,70	4,70	4,50	4,50
	Qhe	kWh/anno	886,00	1167,00	1342,00	1400,00	1400,00	2426,00	2427,00
Riscald. standard (riscaldamento STD)	Capacità di riscald. nominale (Ph)	kW	4,00	5,60	7,00	8,00	8,00	11,20	11,20
	Potenza d'ingresso (Peh)	kW	0,80	1,39	1,69	2,02	2,02	2,80	2,80
	COP		5,00	4,03	4,14	3,96	3,96	4,00	4,00
Acustica (suono)	LwO env	dB(A)	62	64	65	65	65	69	69

Dati tecnici certificati Eurovent AC1: Unità canalizzata flessibile serie PACi NX Elite - PF3 - R32

Unità esterna			U-36PZH3E5	U-50PZH3E5	U-60PZH3E5	U-71PZH4E5	U-71PZH4E8	U-100PZH4E5	U-100PZH4E8
Unità interna			S-3650PF3E	S-3650PF3E	S-6071PF3E	S-6071PF3E	S-6071PF3E	S-1014PF3E	S-1014PF3E
Efficienza stagionale in raffreddamento (SEASC)	Pdesign	kW	3,60	5,00	5,70	6,80	6,80	9,50	9,50
	SEER		6,80	6,10	7,10	7,10	7,10	7,40	7,40
	Qce	kWh/anno	185,00	287,00	281,00	332,00	332,00	447,00	447,00
Raffresc. standard PL Condizione A (raffrescamento STD)	Capacità di raffresc. nominale (Pc)	kW	3,60	5,00	5,70	6,80	6,80	9,50	9,50
	Potenza d'ingresso (Pec)	kW	0,85	1,46	1,55	1,82	1,82	2,32	2,32
	EER		4,24	3,42	3,68	3,74	3,74	4,09	4,09
Clima medio di riscaldamento (SEASHAvg)	Pdesign	kW	3,60	4,00	4,70	4,70	4,70	7,80	7,80
	SCOP		4,50	4,20	4,40	4,70	4,70	4,30	4,30
	Qhe	kWh/anno	1120,00	1333,00	1495,00	1393,00	1394,00	2540,00	2540,00
Riscald. standard (riscaldamento STD)	Capacità di riscald. nominale (Ph)	kW	4,00	5,60	7,00	7,50	7,50	10,80	10,80
	Potenza d'ingresso (Peh)	kW	0,96	1,55	1,87	1,86	1,86	2,78	2,78
	COP		4,17	3,61	3,74	4,03	4,03	3,88	3,88
Acustica (suono)	LwO env	dB(A)	62	64	65	65	65	69	69

Dati tecnici certificati Eurovent AC2: Unità canalizzata ad alta pressione statica Big PACi NX Elite - PE4 - R32

Unità esterna			U-200PZH4E8	U-250PZH4E8
Unità interna			S-200PE4E	S-250PE4E
Efficienza stagionale in raffreddamento (SEASC)	Pdesign	kW	19,00	22,00
	SEER		6,02	5,40
	Qce	kWh/anno	237,80	213,00
Raffresc. standard PL Condizione A (raffrescamento STD)	Capacità di raffresc. nominale (Pc)	kW	19,00	22,00
	Potenza d'ingresso (Pec)	kW	5,93	8,04
	EER		3,20	2,74
Clima medio di riscaldamento (SEASHAvg)	Pdesign	kW	14,50	15,00
	SCOP		3,85	3,83
	Qhe	kWh/anno	151,10	150,20
Riscald. standard (riscaldamento STD)	Capacità di riscald. nominale (Ph)	kW	22,40	24,00
	Potenza d'ingresso (Peh)	kW	6,31	6,76
	COP		3,55	3,55
Acustica (suono)	LwO env	dB(A)	—	—

Dati tecnici certificati Eurovent

Unità commerciali aria-aria - PACi NX

Dati tecnici certificati Eurovent AC1: Serie PACi NX Standard da parete - PK4 - R32

Unità esterna			U-25PZ3E5	U-36PZ3E5	U-50PZ3E5	U-60PZ3E5A	U-71PZ3E5A	U-100PZ3E5	U-100PZ3E8
Unità interna			S-2545PK4E	S-2545PK4E	S-5010PK4E	S-5010PK4E	S-5010PK4E	S-5010PK4E	S-5010PK4E
Efficienza stagionale in raffreddamento (SEASC)	Pdesign	kW	2,50	3,50	5,00	6,10	6,90	9,00	9,00
	SEER		6,60	6,80	7,20	7,00	6,00	6,20	6,20
	Qce	kWh/anno	133,00	181,00	243,00	305,00	402,00	508,00	508,00
Raffresc. standard PL Condizione A (raffrescamento STD)	Capacità di raffresc. nominale (Pc)	kW	2,50	3,50	5,00	6,10	6,90	9,00	9,00
	Potenza d'ingresso (Pec)	kW	0,57	0,90	1,47	1,71	2,10	2,79	2,79
	EER		4,39	3,89	3,40	3,57	3,29	3,23	3,23
Clima medio di riscaldamento (SEASHAvg)	Pdesign	kW	2,50	2,60	4,00	4,60	5,20	8,80	8,80
	SCOP		4,20	4,40	4,40	4,60	4,40	4,00	4,00
	Qhe	kWh/anno	833,00	827,00	1271,00	1400,00	1654,00	3080,00	3080,00
Riscald. standard (riscaldamento STD)	Capacità di riscald. nominale (Ph)	kW	2,80	3,60	5,00	6,10	7,10	9,00	9,00
	Potenza d'ingresso (Peh)	kW	0,62	0,88	1,19	1,43	1,73	2,36	2,36
	COP		4,52	4,09	4,20	4,27	4,10	3,81	3,81
Acustica (suono)	Lw0 env	dB(A)	64	64	64	64	66	70	70

Dati tecnici certificati Eurovent AC1: Cassetta a 4 vie 60x60 PACi NX Standard - PY3 R32

Unità esterna			U-25PZ3E5	U-36PZ3E5	U-50PZ3E5	U-60PZ3E5A
Unità interna			S-25PY3E	S-36PY3E	S-50PY3E	S-60PY3E
Efficienza stagionale in raffreddamento (SEASC)	Pdesign	kW	2,50	3,60	4,7	6,00
	SEER		6,50	6,70	7,30	6,80
	Qce	kWh/anno	134,00	188,00	226	305,00
Raffresc. standard PL Condizione A (raffrescamento STD)	Capacità di raffresc. nominale (Pc)	kW	2,50	3,60	4,7	6,00
	Potenza d'ingresso (Pec)	kW	0,56	0,91	1,34	1,77
	EER		4,46	3,96	3,51	3,39
Clima medio di riscaldamento (SEASHAvg)	Pdesign	kW	2,80	2,80	4,00	4,60
	SCOP		4,60	4,30	4,40	4,20
	Qhe	kWh/anno	850,00	912,00	1264,00	1500,00
Riscald. standard (riscaldamento STD)	Capacità di riscald. nominale (Ph)	kW	3,20	3,60	5,00	6,00
	Potenza d'ingresso (Peh)	kW	0,72	0,84	1,27	1,66
	COP		4,44	4,29	3,94	3,61
Acustica (suono)	Lw0 env	dB(A)	64	64	64	64

Dati tecnici certificati Eurovent AC1: Cassetta a 4 vie 90x90 PACi NX Serie Standard - PU3 R32

Unità esterna			U-36PZ3E5	U-50PZ3E5	U-60PZ3E5A	U-71PZ3E5A	U-100PZ3E5	U-100PZ3E8
Unità interna			S-3650PU3E	S-3650PU3E	S-6071PU3E	S-6071PU3E	S-1014PU3E	S-1014PU3E
Efficienza stagionale in raffreddamento (SEASC)	Pdesign	kW	3,60	5,00	6,00	7,10	10,00	10,00
	SEER		8,10	8,00	7,80	6,80	6,80	6,70
	Qce	kWh/anno	156,00	219,00	269,00	365,00	515,00	521,00
Raffresc. standard PL Condizione A (raffrescamento STD)	Capacità di raffresc. nominale (Pc)	kW	3,60	5,00	6,00	7,10	10,00	10,00
	Potenza d'ingresso (Pec)	kW	0,83	1,28	1,61	2,17	2,62	2,62
	EER		4,34	3,91	3,73	3,27	3,82	3,82
Clima medio di riscaldamento (SEASHAvg)	Pdesign	kW	2,80	4,00	4,60	5,20	10,00	10,00
	SCOP		4,80	4,70	4,90	4,60	4,40	4,40
	Qhe	kWh/anno	817,00	1191,00	1314,00	1583,00	3182,00	3182,00
Riscald. standard (riscaldamento STD)	Capacità di riscald. nominale (Ph)	kW	3,60	5,00	6,00	7,10	10,00	10,00
	Potenza d'ingresso (Peh)	kW	0,71	1,08	1,34	1,68	2,03	2,03
	COP		5,07	4,63	4,48	4,23	4,93	4,93
Acustica (suono)	Lw0 env	dB(A)	64	64	64	66	70	70



Dati tecnici certificati Eurovent AC1: Serie PACi NX Standard da soffitto - PT3 - R32

Unità esterna			U-36PZ3E5	U-50PZ3E5	U-60PZ3E5A	U-71PZ3E5A	U-100PZ3E5	U-100PZ3E8
Unità interna			S-3650PT3E	S-3650PT3E	S-6071PT3E	S-6071PT3E	S-1014PT3E	S-1014PT3E
Efficienza stagionale in raffreddamento (SEASC)	Pdesign	kW	3,50	5,00	6,00	6,80	10,00	10,00
	SEER		7,20	6,70	7,30	5,90	6,60	6,50
	Qce	kWh/anno	171,00	262,00	288,00	404,00	531,00	537,00
Raffresc. standard PL Condizione A (raffrescamento STD)	Capacità di raffresc. nominale (Pc)	kW	3,50	5,00	6,00	6,80	10,00	10,00
	Potenza d'ingresso (Pec)	kW	0,85	1,65	1,67	2,10	2,75	2,75
	EER		4,14	3,03	3,59	3,24	3,64	3,64
Clima medio di riscaldamento (SEASHAvg)	Pdesign	kW	2,80	4,00	4,60	4,70	10,00	10,00
	SCOP		4,40	4,10	4,60	4,30	4,20	4,20
	Qhe	kWh/anno	891,00	1365,00	1399,00	1529,00	3331,00	3331,00
Riscald. standard (riscaldamento STD)	Capacità di riscald. nominale (Ph)	kW	3,50	5,00	6,00	6,80	10,00	10,00
	Potenza d'ingresso (Peh)	kW	0,76	1,34	1,46	1,62	2,36	2,36
	COP		4,61	3,73	4,11	4,20	4,24	4,24
Acustica (suono)	LwO env	dB(A)	64	64	64	66	70	70

Dati tecnici certificati Eurovent AC1: Unità canalizzata flessibile serie PACi NX Standard - PF3 - R32

Unità esterna			U-36PZ3E5	U-50PZ3E5	U-60PZ3E5A	U-71PZ3E5A	U-100PZ3E5	U-100PZ3E8
Unità interna			S-3650PF3E	S-3650PF3E	S-6071PF3E	S-6071PF3E	S-1014PF3E	S-1014PF3E
Efficienza stagionale in raffreddamento (SEASC)	Pdesign	kW	3,40	5,00	5,70	6,80	9,50	9,50
	SEER		6,00	6,50	6,40	6,00	6,60	6,50
	Qce	kWh/anno	198,00	267,00	310,00	391,00	502,00	508,00
Raffresc. standard PL Condizione A (raffrescamento STD)	Capacità di raffresc. nominale (Pc)	kW	3,40	5,00	5,70	6,80	9,50	9,50
	Potenza d'ingresso (Pec)	kW	0,90	1,80	1,61	2,14	2,66	2,66
	EER		3,78	2,78	3,54	3,18	3,57	3,57
Clima medio di riscaldamento (SEASHAvg)	Pdesign	kW	2,40	3,80	4,40	4,70	7,80	7,80
	SCOP		4,00	4,00	4,40	4,10	3,90	3,90
	Qhe	kWh/anno	839,00	1303,00	1376,00	1591,00	2795,00	2795,00
Riscald. standard (riscaldamento STD)	Capacità di riscald. nominale (Ph)	kW	3,40	5,00	5,70	6,80	9,50	9,50
	Potenza d'ingresso (Peh)	kW	0,82	1,38	1,41	1,70	2,32	2,32
	COP		4,15	3,62	4,04	4,00	4,09	4,09
Acustica (suono)	LwO env	dB(A)	64	64	64	66	70	70

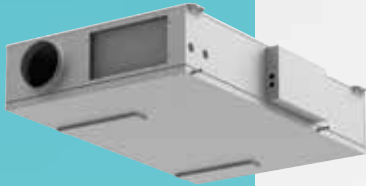

Ventilazione commerciale

Soluzioni di ventilazione Panasonic per una migliore qualità dell'aria, massima convenienza e una facile integrazione.

INFORMAZIONI

Kit unità di trattamento dell'aria	→ 104
Kit di collegamento UTA PAH3M-1 per PACi NX	→ 107
Barriere d'aria elettriche	→ 108
Generatore air-e nanoe X montato a soffitto	→ 110

SPECIFICHE DEI PRODOTTI

Kit di collegamento UTA PAH3M-1 per PACi NX	→ 105
Barriera d'aria con batteria DX, collegata a PACi NX	→ 108
Barriera d'aria elettrica	→ 109
Generatore air-e nanoe X montato a soffitto	→ 110

Kit unità di trattamento dell'aria

I kit di connessione UTA collegano le unità esterne ai sistemi di trattamento dell'aria.

Permettono così di combinare l'aria condizionata e l'aria fresca in un'unica soluzione. Applicazione: hotel, uffici, sale server o tutti gli edifici di grandi dimensioni in cui è necessario controllare la qualità dell'aria, l'umidità e l'aria fresca.



Kit di collegamento UTA PAH3M-1 per PACi NX (2,5 - 22,0 kW*).

- Involucro in metallo resistente (IP 65) per installazione all'esterno
- Controllo della richiesta da 0-10 V
- Comando CONEX Bluetooth® incorporato (CZ-RTC6BL)
- App Panasonic H&C Control tramite Bluetooth®
- Facile integrazione con il BMS

*Capacità di raffresc. nominale.



Gamma di kit di collegamento UTA.

Kit di collegamento UTA	Riferimento	Involucro	Comando	Controllo del fabbisogno da 0-10 V	Unità esterne compatibili
PAH3M-1	PAW-280PAH3M-1	Involucro in metallo resistente (IP 65)	Comando CONEX Bluetooth® (CZ-RTC6BL)	Sì	PACi NX

Kit di collegamento UTA PAH3M-1 per PACi NX

Compatibile con unità esterne a R32 e R410A.

I kit di collegamento UTA Panasonic offrono numerose possibilità di connettività, integrandosi facilmente in molti sistemi.

Oltre ai vantaggi in termini di qualità dell'aria interna, la climatizzazione offre anche un potenziale risparmio energetico. Ad esempio, una ventilazione incontrollata attraverso le finestre aperte comporta una notevole dispersione di calore verso l'esterno durante la stagione fredda o un aumento della temperatura proveniente dall'esterno durante la stagione calda. Invece, combinando il recupero di calore con la climatizzazione è possibile ottenere un elevato livello di comfort, riducendo al contempo i costi operativi complessivi rispetto al solo funzionamento dell'impianto di climatizzazione. Più ampia è l'area di comfort, maggiori sono le opportunità di risparmio energetico.

Esempio di sistema con kit di collegamento UTA PAH3M-1 e unità esterna PACi NX

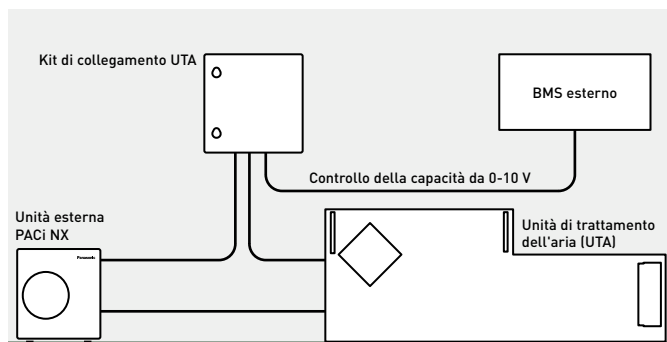

Controllo della richiesta sull'unità esterna gestito da un segnale esterno da 0-10 V.

- Il kit di collegamento UTA contiene: Involucro con grado di protezione IP 65 con scheda PCB e connessioni terminali montate all'interno, valvola di espansione e sensori
- Lo scambiatore di calore, il ventilatore e il motore del

Componenti principali dei sistemi di ventilazione meccanica

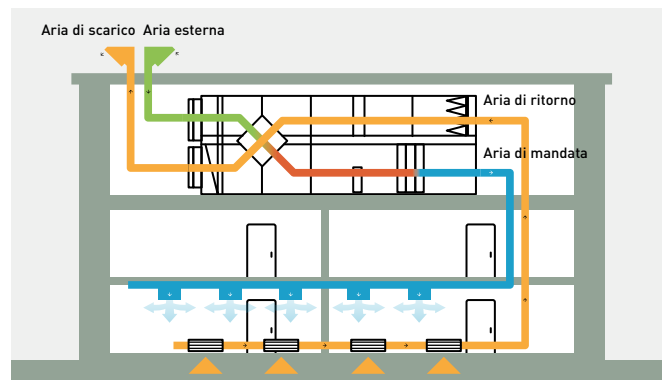

- ventilatore da montare nell'UTA stessa sono forniti in loco
- Unità di trattamento dell'aria (UTA)
- Condotti dell'aria
- Elementi di distribuzione dell'aria

Opzioni di comando

Opzione di comando 1.

- Il controllo del sistema è semplice: controllo della temperatura effettiva di aspirazione rispetto al setpoint
- Il comando funziona come quello di qualsiasi unità interna
- Segnale di ventilazione emesso dalla scheda PCB (ad esempio, OFF durante lo sbrinamento)

Opzione di comando 2.

- Controllo del sistema tramite un comando da 0-10 V che opera da un BMS esterno che gestisce il setpoint di temperatura o di capacità. Aumenta l'efficienza regolando la capacità e migliorando anche il comfort
- Tutti i segnali di serie

Controllo da 0-10 V

Con il controllo della richiesta da 0-10 V, la capacità dell'unità esterna può essere regolata in 20 passi.

Tensione in ingresso* [V]	0	1,0	1,5	2,0	2,5	3,0	3,5	4,0	4,5	5,0	5,5	6,0	6,5	7,0	7,5	8,0	8,5	9,0	9,5
Richiesta [% della corrente nominale]	Nessun taglio ¹⁾	40	45	50	55	60	65	70	75	80	85	90	95	100	105	110	115	120	Nessun limite / Piena capacità ²⁾
Avvio/arresto dell'unità interna	Arresto ¹⁾																		Avvio

1) Nessun taglio/arresto: Il sistema UTA/unità interna è completamente spento.

2) Nessun limite: Nessuna restrizione applicata dal BMS alle prestazioni del sistema UTA/unità interna (equivalente al "funzionamento a pieno carico" del sistema UTA/unità interna).

Kit di collegamento UTA.

PCB, trasd. di pot., morsettiera.



Termistore x2 (refrigerante: E1, E2).



Termistore (aria: TA; 1 sensore).



Comando a filo. CZ-RTC6BL.



Comando opzionale.

Comando temporizzato. CZ-RTC5B.





Kit di collegamento UTA PAH3M-1 per PACi NX



Comando CONEX
Bluetooth®
incorporato.
CZ-RTC6BL



PAW-280PAH3M-1			2,5 kW	3,6 kW	5,0 kW	6,0 kW	7,5 kW	10,0 kW	12,5 kW	14,0 kW	20,0 kW	25,0 kW
Dimensione	A x L x P	mm	500 x 400 x 150	500 x 400 x 150	500 x 400 x 150	500 x 400 x 150	500 x 400 x 150	500 x 400 x 150	500 x 400 x 150	500 x 400 x 150	500 x 400 x 150	500 x 400 x 150
Peso netto		kg	11,5	11,5	11,5	11,5	11,5	11,5	11,5	11,5	11,5	11,5
Diametro delle tubazioni	Liquido	Pollici (mm)	1/4 (6,35)	1/4 (6,35)	1/4 (6,35)	3/8 (9,52)	3/8 (9,52)	3/8 (9,52)	3/8 (9,52)	1/2 (12,70)	1/2 (12,70)	1/2 (12,70)
	Gas	Pollici (mm)	1/2 (12,70)	1/2 (12,70)	1/2 (12,70)	5/8 (15,88)	5/8 (15,88)	5/8 (15,88)	5/8 (15,88)	7/8 (22,22)	7/8 (22,22)	7/8 (22,22)
Temperatura in ingresso del kit di collegamento UTA	Raffresc. Min ~ Max	°C B.S.	18~32	18~32	18~32	18~32	18~32	18~32	18~32	18~32	18~32	18~32
	Raffresc. Min ~ Max	°C B.U.	14~25	14~25	14~25	14~25	14~25	14~25	14~25	14~25	—	—
	Riscald. Min ~ Max	°C	16~30	16~30	16~30	16~30	16~30	16~30	16~30	16~30	16~30	16~30
Con PACi NX Elite												
Capacità di raffresc.		kW	—	3,6	5,0	6,0	7,1	10,0	12,5	14,0	19,0	22,0
Capacità di riscald.		kW	—	4,0	5,6	7,0	8,0	11,2	14,0	16,0	22,4	24,0
Portata d'aria	Min / Max	m³/h	—	540 / 870	630 / 990	780 / 1320	780 / 1320	900 / 2160	1140 / 2280	1200 / 2400	2160 / 8000	2160 / 9000
Gamma di lunghezza dei tubi		m	—	3~40	3~40	3~40	5~60	5~100	5~100	5~100	5~100	5~100
Differenza in elevazione (int. / est.)	Max	m	—	30	30	30	30	30	30	30	30	30
Temperatura ambiente dell'unità esterna	Raffresc. Min ~ Max	°C	—	-15~+46	-15~+46	-15~+46	-15~+46	-20~+48	-20~+48	-20~+48	-15~+52	-15~+52
	Riscald. Min ~ Max	°C	—	-20~+24	-20~+24	-20~+24	-20~+24	-20~+24	-20~+24	-20~+24	-20~+35	-20~+35
Con PACi NX Standard												
Capacità di raffresc.		kW	2,5	3,6	5,0	6,0	7,1	10,0	12,5	14,0	—	—
Capacità di riscald.		kW	3,2	4,0	5,0	6,0	7,1	10,0	12,5	14,0	—	—
Portata d'aria	Min / Max	m³/h	360 / 570	540 / 870	630 / 990	780 / 1320	780 / 1320	900 / 2160	1140 / 2280	1200 / 2400	—	—
Gamma di lunghezza dei tubi		m	3~15	3~15	3~20	3~40	3~40	5~50	5~50	5~50	—	—
Differenza in elevazione (int. / est.)	Max	m	15	30	30	30	30	30	30	30	—	—
Temperatura ambiente dell'unità esterna	Raffresc. Min ~ Max	°C	-10~+43	-10~+43	-10~+43	-10~+43	-10~+43	-10~+43	-10~+43	-10~+43	—	—
	Riscald. Min ~ Max	°C	-15~+24	-15~+24	-15~+24	-15~+24	-15~+24	-15~+24	-15~+24	-15~+24	—	—

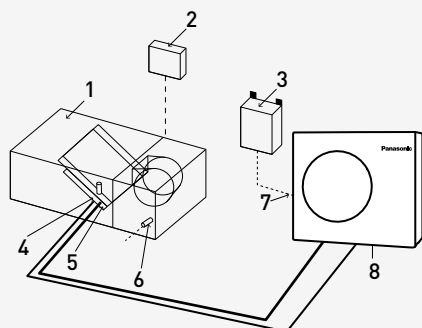

Sistema e regolazioni. Panoramica del sistema.

- 1 | Apparecchiatura UTA (fornita in loco)
- 2 | Comando sistema UTA (fornito in loco)
- 3 | Scatola di comando kit di collegamento UTA (con scheda di controllo)
- 4 | Termistore per tubo gas (E2)
- 5 | Termistore per tubo liquido (E1)
- 6 | Termistore per l'aria di aspirazione
- 7 | Cablaggio fra le unità
- 8 | Unità esterna

Unità esterna	Portata d'aria m³/min																																				
	360	510	540	570	630	720	780	870	900	960	990	1080	1170	1200	1320	1450	1500	1600	1740	1800	1900	2000	2160	2280	2300	2400	2520	2610	2640	2800	2970	3000	3480	3600			
PACi NX Elite																																					
U-36PZH3E5																																					
U-50PZH3E5																																					
U-60PZH3E5																																					
U-71PZH4E5/8																																					
U-100PZH4E5/8																																					
U-125PZH4E5/8																																					
U-140PZH4E5/8																																					
PACi NX Standard																																					
U-25PZ3E5																																					
U-36PZ3E5																																					
U-50PZ3E5																																					
U-60PZ3E5																																					
U-71PZ3E5																																					
U-100PZ3E5/8																																					
U-125PZ3E5/8																																					
U-140PZ3E5/8																																					

Portata d'aria massima consentita in "condizioni normali".

Portata d'aria massima consentita aumentata in "condizioni speciali" ¹⁾: La temperatura massima consentita per l'aria in ingresso allo scambiatore di calore della batteria DX dell'UTA in modalità di raffreddamento è limitata a 30 °C B.S.

1) L'utilizzo di un'unità UTA con una portata d'aria massima superiore è soggetto alla limitazione della "temperatura di aspirazione dell'aria" a 30 °C B.S. (invece dei 32 °C B.U. in condizioni normali).

NOVITÀ! Barriera d'aria con batteria DX, collegata ai sistemi PACi NX

- Controllo avanzato dello sbrinamento senza interrompere l'effetto barriera d'aria o causare correnti d'aria fredda
- Installazione flessibile: sospesa di serie, a cassetta o a incasso opzionale
- Funzionamento silenzioso



Comando touch-screen*.

*Include due comandi: un comando con touch-screen e un CZ-RTC6 installato all'interno dell'unità per la configurazione.

Altezza uscita aria 2,8 m			PAW-P2-100R			PAW-P2-150R			PAW-P2-200R			PAW-P2-250R			
Unità esterna			U-50PZH3E5	U-60PZH3E5	U-71PZH4E5/8	U-100PZH4E5/8 U-100PZ3E5/8	U-125PZH4E5/8 U-125PZ3E5/8	U-140PZH4E5/8	U-100PZH4E5/8 U-100PZ3E5/8	U-125PZH4E5/8 U-125PZ3E5/8	U-140PZH4E5/8	U-200PZH4E8	U-250PZH4E8	U-200PZH4E8	U-250PZH4E8
Capacità di raffresc. ¹⁾	Max	kW	5,6	6,3	7,8	11,4	12,0	12,0	11,4	13,6	15,3	16,3	16,3	20,0	20,5
Capacità di riscald. ²⁾	Max	kW	6,5	7,0	8,0	12,0	13,0	15,0	12,1	15,0	17,4	20,9	20,9	22,0	25,0
Portata d'aria	Elevata	m ³ /h	1800			2700			3600			4500			
Scambiatore di calore	Volume	L	1,60			2,80			3,90			5,10			
Consumo di elettricità ventilatore	230 V / 50 Hz	kW	0,33			0,50			0,66			0,83			
Corrente	230 V / 50 Hz	A	2,40			3,60			4,80			6,00			
Pressione sonora ³⁾	Max	dB(A)	56			57			58			59			
Dimensione	A x L x P (x P ⁴⁾)	mm	300 x 1000 x 750 (x 890)			300 x 1500 x 750 (x 890)			300 x 2000 x 750 (x 890)			300 x 2500 x 750 (x 890)			
Peso netto		kg	61			74			96			138			
Tipo di ventilatore			EC			EC			EC			EC			
Diametro delle tubazioni ⁵⁾	Liquido / Gas	Pollici (mm)	1/4 (6,35) / 1/2 (12,7)	1/4 (6,35) / 1/2 (12,7)	3/8 (9,52) / 5/8 (15,88)	3/8 (9,52) / 5/8 (15,88)	3/8 (9,52) / 5/8 (15,88)	3/8 (9,52) / 5/8 (15,88)	3/8 (9,52) / 5/8 (15,88)	3/8 (9,52) / 5/8 (15,88)	3/8 (9,52) / 5/8 (15,88)	1/2 (12,70) / 7/8 (22,22)	1/2 (12,70) / 7/8 (22,22)	1/2 (12,70) / 7/8 (22,22)	1/2 (12,70) / 7/8 (22,22)
Lunghezza massima delle tubazioni		m	40	40	60	PZH: 60, PZ: 50	PZH: 100, PZ: 50	100	PZH: 60, PZ: 50	PZH: 100, PZ: 50	100	100	100	100	100
Larghezza porta		m	1,0			1,5			2,0			2,5			
Refrigerante			R32			R32			R32			R32			

Altezza uscita aria 3,2 m			PAW-P3-100R			PAW-P3-150R			PAW-P3-200R		PAW-P3-250R	
Unità esterna			U-100PZH4E5/8 U-100PZ3E5/8	U-125PZH4E5/8 U-125PZ3E5/8	U-140PZH4E5/8	U-100PZH4E5/8 U-100PZ3E5/8	U-125PZH4E5/8 U-125PZ3E5/8	U-140PZH4E5/8	U-200PZH4E8	U-250PZH4E8	U-200PZH4E8	U-250PZH4E8
Capacità di raffresc. ¹⁾	Max	kW	10,0			11,4	13,6	13,8	20,0	21,7	20,0	25,2
Capacità di riscald. ²⁾	Max	kW	12,0			12,0	13,0	15,0	22,0	25,0	22,0	25,0
Portata d'aria	Elevata	m ³ /h	2400			3200			4900		5700	
Scambiatore di calore	Volume	L	1,60			2,80			3,90		5,10	
Consumo di elettricità ventilatore	230 V / 50 Hz	kW	0,50			0,66			0,99		1,16	
Corrente	230 V / 50 Hz	A	3,60			4,80			7,20		8,40	
Pressione sonora ³⁾	Max	dB(A)	58			59			60		61	
Dimensione	A x L x P (x P ⁴⁾)	mm	300 x 1000 x 750 (x 890)			300 x 1500 x 750 (x 890)			300 x 2000 x 750 (x 890)		300 x 2500 x 750 (x 890)	
Peso netto		kg	65			78			104		145	
Tipo di ventilatore			EC			EC			EC		EC	
Diametro delle tubazioni ⁵⁾	Liquido / Gas	Pollici (mm)	3/8 (9,52) / 5/8 (15,88)			3/8 (9,52) / 5/8 (15,88)			1/2 (12,70) / 7/8 (22,22)		1/2 (12,70) / 7/8 (22,22)	
Lunghezza massima delle tubazioni		m	PZH: 60, PZ: 50	PZH: 100, PZ: 50	100	PZH: 60, PZ: 50	PZH: 100, PZ: 50	100	100	100	100	
Larghezza porta		m	1,0			1,5			2,0		2,5	
Refrigerante			R32			R32			R32		R32	

1) Temperatura minima di mandata di 17 °C, con temperatura di ingresso dell'aria di 27 °C, temperatura di evaporazione di 6 °C, temperatura del gas compresso di 48 °C, SH 5 K, SC 15 K. 2) Temperatura di ingresso dell'aria di 20 °C, refrigerante R32, temperatura esterna ~ 0 °C, temperatura del gas compresso di 70 °C, temperatura di condensazione di 49 °C (per U50/U60/U71 55 °C, per U200/U250 48 °C), SC 3 K. 3) Misurata a una distanza di 3,0 m.

4) Profondità comprese le staffe per i modelli con montaggio a cassetta e da incasso. Per le variazioni di altezza del modello da incasso, aggiungere 100 mm per i canali. 5) Diametro delle tubazioni verso l'unità esterna. L'attacco della barriera d'aria per tutte le dimensioni è di 1/2 (12,7 mm) / 7/8 (22,00 mm). Per i modelli più piccoli, sono necessari adattatori forniti in loco per garantire un collegamento corretto dei tubi.

Accessori

PAW-CDP1 Kit pompa di scarico

Focus tecnico

- Il controllo avanzato dello sbrinamento mantiene l'effetto barriera d'aria senza causare correnti d'aria fredda
- Quattro lunghezze di barriere d'aria disponibili: P2 e P3 - 1,0 m, 1,5 m, 2,0 m e 2,5 m
- Altezza di installazione fino a 3,2 m
- Installazione flessibile: sospesa di serie, a cassetta o a incasso opzionale*
- Include un comando con touch-screen di facile utilizzo
- Gestione semplice delle impostazioni tramite controllo touch-screen
- Il controllo intelligente della temperatura opzionale si adatta automaticamente alle condizioni esterne
- Controllo integrato con sensore porta e funzionalità BMS ON/OFF
- Configurazione scalabile: è possibile raggruppare fino a 10 unità per il funzionamento sincronizzato
- Pompa di scarico opzionale

*Tipo a cassetta (PAW-P2-100/150/200/250GVP) o a incasso (PAW-P3-100/150/200/250BVP) disponibile su richiesta.

Altezze di installazione e tre possibilità di montaggio

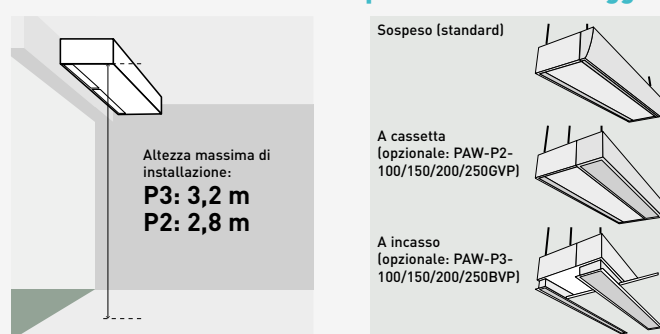



Barriera d'aria elettrica

Progettato per massimizzare le prestazioni: Elevata portata d'aria potenziata del 145% rispetto al modello convenzionale (nel caso di FY-3009U1).

Gamma di prodotti completa: È stato aggiunto alla gamma un modello largo 1,5 m.

			FY-3009U1	FY-3012U1	FY-3015U1
Larghezza	mm		900	1200	1500
Tensione	V		220	220	220
Portata d'aria	Hi / Lo	m ³ /h	1100/920	1400/1270	2000/1800
Consumo	Hi / Lo	W	76 / 70	94 / 85	131 / 110
Corrente	Hi / Lo	A	0,35 / 0,32	0,43 / 0,40	0,59 / 0,50
Velocità dell'aria	Hi / Lo	m/s	10,50 / 8,50	9,50 / 8,00	10,50 / 9,50
Pressione sonora	Hi / Lo	dB(A)	48,5 / 45,0	48,5 / 44,5	51,5 / 48,0
Dimensione	A x L x P	mm	900x231,5x212	1200x231,5x212	1500x231,5x212
Peso netto		kg	12,0	14,5	18,0

Maggiore facilità di installazione e manutenzione.

Struttura semplice per una facile installazione e manutenzione.





air-e™



Generatore air-e nanoe X montato a soffitto

- Tecnologia nanoe™ X
(Generatore Mark 1: 4,8 trilioni di radicali ossidrilici/sec)
- Funzionamento silenzioso. Silenziosissimo con soli 25,5 dB(A) (a 230 V)
- Basso consumo energetico 4 W
- Facilità di installazione
- Design compatto e moderno

Modello	FV-15CSD1G				
Alimentazione	Tensione	V	220	230	240
	Frequenza	Hz	50	50	50
Portata d'aria	m ³ /h		15	16	17
	CFM		8,8	9,4	10,0
Consumo	W		4	4	4
Pressione sonora	dB(A)		23,5	25,5	27,0
Peso netto	kg			1,1	

*I valori della portata d'aria, del consumo energetico e della rumorosità sono specificati alla pressione statica di 0 Pa. Il valore della portata d'aria è il valore medio ed è ammessa una tolleranza del +-10%. Il valore del livello di rumorosità è un livello medio ponderato di pressione sonora, il cui valore medio è misurato da Panasonic. È ammessa una tolleranza di +3 dB/-7 dB. Il rumore viene misurato a una distanza di 1 m da sinistra, davanti e sotto il prodotto testato. Condizioni di generazione del nanoe™ X: temperatura ambiente: circa 5 °C ~ 40 °C (temperatura del punto di rugiada superiore a 2 °C), umidità relativa: circa 30% ~ 85%. Il nanoe™ X viene generato utilizzando l'aria della stanza e la sua quantità è soggetta alla temperatura e all'umidità dell'aria.

Un dispositivo è adatto a circa 10 m² (con un'altezza del soffitto di 3 m)

Ad es. per una stanza di 30 m² sono necessari 3 dispositivi air-e.

L'air-e è un dispositivo indipendente che rappresenta una scelta facile e semplice per migliorare la qualità dell'aria interna. Può essere facilmente installato in vari progetti commerciali, comprese le ristrutturazioni.

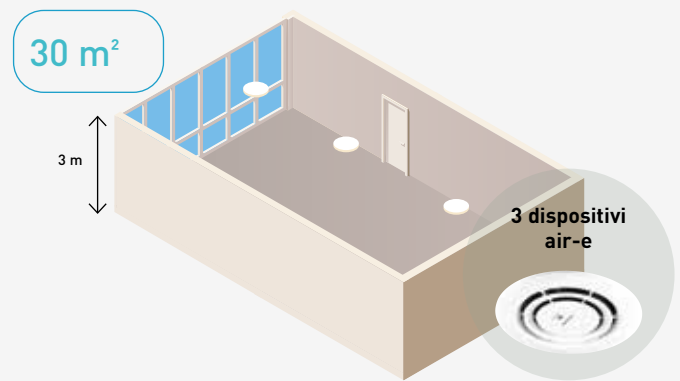

Generatore air-e nanoe X montato a soffitto.

L'esclusiva tecnologia nanoe™ X di Panasonic integrata in air-e porta l'equilibrio della natura dentro casa. Deodora l'ambiente e inibisce alcuni batteri, virus, muffe, pollini e allergeni per una migliore qualità dell'aria interna.

Gli effetti testati del nanoe™ X

Batteri e virus.

SARS-CoV-2: 99,9% inibito ¹⁾.

Sottotipo del virus dell'influenza H1N1: 99,9% inibito ²⁾.

Odori.

Il generatore nanoe™ X può ridurre l'intensità dell'odore di fumo di sigaretta di 2,4 livelli in 12 minuti.

1) Nuovo coronavirus [SARS-CoV-2] > [Organizzazione del test] Texcell (Francia) [Oggetto del test] Nuovo coronavirus [SARS-CoV-2] [Volume del test] Scatola chiusa da 45 L [Risultato del test] Abbattimento del 99,9% in 2 ore [Rapporto del test] 1140-01 A1.

2) Virus aderente [virus dell'influenza sottotipo H1N1] > [Organizzazione del test] Kitasato Research Center for Environmental Science [Soggetto del test] Virus dell'influenza (sottotipo H1N1) [Volume del test] Scatola chiusa da 1000 L [Risultato del test] Inibito il 99,9% in 2 ore [Rapporto del test] 21_0084_1.

3) Effetto di deodorazione per odori aderenti (fumo di sigaretta) > [Organizzazione del test] Panasonic Product Analysis Center [Oggetto del test] Odore di fumo di sigaretta aderente [Volume del test] Laboratorio di circa 24m³ [Risultato del test] Intensità dell'odore ridotta di 2,4 livelli in 0,2 ore [Rapporto del test] 4AA33-160615-N04.

Le prestazioni di nanoe™ X potrebbero differire in un ambiente reale e sono attese solo nella stessa stanza in cui è collocata l'unità. Le prestazioni di nanoe™ X variano a seconda delle dimensioni dei locali, delle condizioni interne e dell'utilizzo e potrebbero essere necessarie diverse ore per ottenere il pieno effetto. nanoe™ X non è un dispositivo medico.

Effetto deodorante per gli odori aderenti (fumo di sigaretta) ³⁾

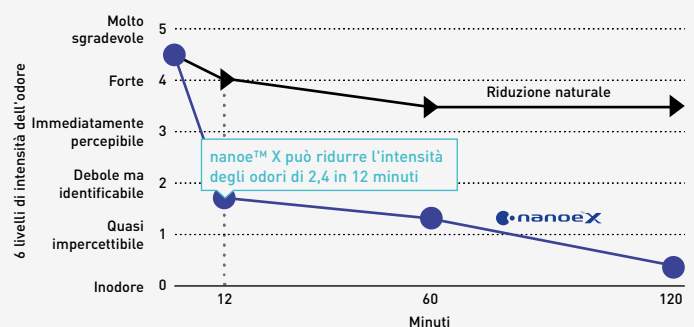

Per ulteriori dettagli e dati di convalida, consultare il seguente sito web.







Controllo e connettività

Panasonic ha sviluppato un'ampia gamma di sistemi di controllo per offrire le migliori opzioni per le esigenze commerciali e residenziali, dai singoli comandi, alla più recente tecnologia in grado di controllare il vostro edificio ovunque voi siate grazie al software cloud, semplice da usare, che può essere utilizzato anche da un dispositivo portatile.

INFORMAZIONI

Mappa per il controllo e la connettività delle aree aziendali Panasonic	→ 114
Commercial Smart Edge	→ 116
Pacchetti Commercial Smart Edge	→ 119
Adattatore Wi-Fi commerciale	→ 120
CONEX. Dispositivi e app	→ 122
Comando con Econavi	→ 126
Comando intelligente	→ 128
Sensore Econavi	→ 130
Comando per applicazioni alberghiere	→ 132
Interfaccia BMS unificata con S-Link	→ 134
Controllo e connettività	→ 136
Comandi a filo singoli	→ 138
Comandi wireless singoli	→ 140
Comandi centralizzati	→ 141
Connettività PACi NX e VRF	→ 144
Connettività unità interne PACi NX e ECOi	→ 146

SPECIFICHE DEI PRODOTTI

Comandi singoli cablati

Comando a filo CONEX	→ 138
Comando a filo di design	→ 138
Comando per camere d'albergo	→ 138
Comando a display per camere d'albergo	→ 139
Opzioni di controllo della ridondanza per applicazioni 24 ore su 24, 7 giorni su 7, 365 giorni all'anno con PACi NX	→ 139
Opzioni di controllo della ridondanza per applicazioni 24 ore su 24, 7 giorni su 7, 365 giorni all'anno con PACi NX o VRF	→ 139

Comandi individuali wireless

Comando a infrarossi	→ 140
Sensore remoto	→ 140

Comandi centralizzati

Comando di sistema con timer di programmazione	→ 141
Comando ON/OFF	→ 141
Comando intelligente (pannello touch-screen)	→ 142
Adattatore locale per controllo accensione/spengimento	→ 143
Controllo della richiesta per le unità esterne Mini ECOi (LZ2, LE2)	→ 143
Unità I/O mini Seri-Para 0 -10 V	→ 143
Adattatore di comunicazione per connettività VRF	→ 143

Unità interne per la connettività PACi NX e ECOi

Connettore T10 (CN061)	→ 146
Connettore dell'azionamento del ventilatore (CN032)	→ 147
Connettore opzionale (CN060) segnali esterni in uscita	→ 147
Connettore EXCT (CN073)	→ 147
Cablaggio opzionale	→ 147

Mappa per il controllo e la connettività delle aree aziendali Panasonic

Un'ampia gamma di soluzioni di controllo e connettività per soddisfare molteplici applicazioni. Capacità di integrazione, soluzioni scalabili e connettività intelligente offrono un portfolio unico per soddisfare le esigenze di ogni cliente.

Integrazione con la domotica o KNX.

Una soluzione semplice e flessibile per integrare i sistemi di riscaldamento e raffrescamento Panasonic nelle soluzioni energetiche cosiddette di "Smart Home".

Complessi residenziali di lusso

Condomini



CONEX.

Controllo semplice e intuitivo con la disponibilità di app intelligenti ¹⁾. Ciascuna delle applicazioni specializzate, per proprietari o professionisti del settore HVAC&R, supporta le operazioni quotidiane. Consente di collegare una o un gruppo di unità interne all'applicazione Panasonic Comfort Cloud per il controllo, il monitoraggio, la programmazione e la notifica di messaggi di errore. Compatibile con il controllo vocale ²⁾.

PER ULTERIORI INFORMAZIONI, CONSULTARE LA PAGINA 122 

Piccoli negozi al dettaglio

1) Connettività app disponibile con CZ-RTC6WBL, CZ-RTC6BL, CZ-RTC6WBLW2 e CZ-RTC6BLW2.
 2) Alexa, Google Home.... Indicazione delle opzioni compatibili.
 3) È richiesto il control box Edge (PAW-CSE**).
 4) 2 ID sulla versione standard e 4 ID/UD disponibili sulla versione Modbus.
 5) 128 unità interne di serie, per 256 unità è necessario un adattatore di comunicazione aggiuntivo.

Commercial Smart Edge.

Per gestire tutta l'offerta HVAC di Panasonic da un'unica piattaforma, localmente o da remoto, 24 ore su 24 e 7 giorni su 7.



P-Smart Edge ³¹.

Una potente piattaforma di controllo intelligente progettata per installazioni monosito, che consente di gestire facilmente l'intera gamma HVAC di Panasonic.



P-Smart Nexus ³¹.

La soluzione online per il controllo multisito che consente il monitoraggio centralizzato di tutti gli impianti da remoto.



PER ULTERIORI INFORMAZIONI, CONSULTARE LA PAGINA 46 

Hotel

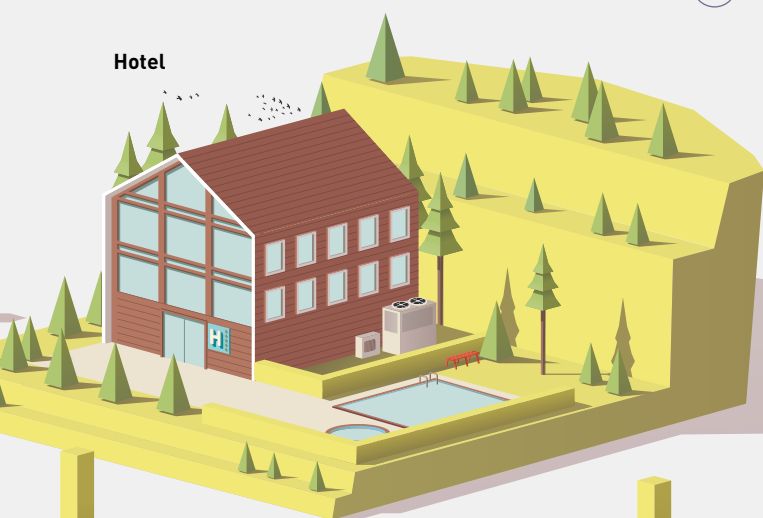

Comando per applicazioni alberghiere.

Comando intuitivo che supporta fino a 4 ingressi e uscite digitali ⁴¹. È in grado di eseguire le operazioni più comuni nelle camere d'albergo, ad esempio può essere utilizzato come key card, o chiave magnetica, e nei contatti delle finestre.



PER ULTERIORI INFORMAZIONI, CONSULTARE LA PAGINA 30 

Comando intelligente.

Comando centralizzato con ampio display LCD touch-screen. Massimo 256 ⁵¹ unità interne collegabili, ideali per gli edifici più grandi.



PER ULTERIORI INFORMAZIONI, CONSULTARE LA PAGINA 50 

Supermercati



Uffici / Grandi edifici



Integrazione con BACnet o Modbus.

Una soluzione semplice e affidabile per integrare gli impianti di riscaldamento e raffrescamento Panasonic nei sistemi di gestione degli edifici della vostra azienda.

Commercial Smart Edge

Entrate nel futuro della gestione HVAC con Commercial Smart Edge di Panasonic.

Questa soluzione offre un controllo flessibile, scalabile e intelligente agli edifici commerciali di qualsiasi dimensione. Gestite le operazioni in modalità locale o da remoto da qualsiasi dispositivo, sia che si tratti di un singolo sito che di più sedi.



Il sistema migliora il comfort, aumenta l'efficienza energetica e supporta la manutenzione proattiva.

Progettato anche per i professionisti, come installatori e società di assistenza/manutenzione, Commercial Smart Edge fornisce strumenti essenziali per semplificare la messa in servizio, la configurazione remota e le operazioni di assistenza.

Una soluzione flessibile e affidabile per la vostra azienda



In qualsiasi momento



Da qualsiasi luogo

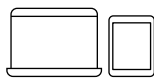

Multi-piattaforma



Proprietà dei dati garantita

Soluzione scalabile per la vostra azienda

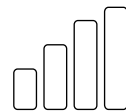

Di piccole e grandi dimensioni

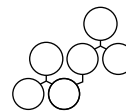

Da 1 a più siti

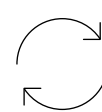

Caratteristiche dell'aggiornamento ¹⁾

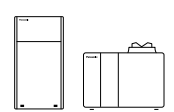

ECOi-W, ECOi, PACi NX, Aquarea, RAC ²⁾

1) Personalizzato per soddisfare la richiesta degli utenti / Aggiornamenti continui: nuove funzioni e introduzione di prodotti / Gestione informatica intelligente. 2) RAC: Pompe di calore residenziali aria-aria.

Commercial Smart Edge è costituito da due piattaforme complementari



Uno schermo. Controllo completo per siti singoli.

P-Smart Edge centralizza la gestione del sistema HVAC di Panasonic a livello locale o remoto su un'unica piattaforma, fornendo visibilità in tempo reale, controllo intuitivo e migliori prestazioni energetiche per le installazioni monosito.



Soluzione intelligente di controllo multisito.

P-Smart Nexus consente il monitoraggio e la gestione delle unità HVAC in più sedi, 24 ore su 24, 7 giorni su 7, migliorando l'efficienza energetica, prevenendo i guasti e riducendo i costi operativi attraverso un controllo scalabile e centralizzato.

Una potente piattaforma di controllo intelligente progettata per la perfetta gestione dell'intera gamma HVAC di Panasonic.

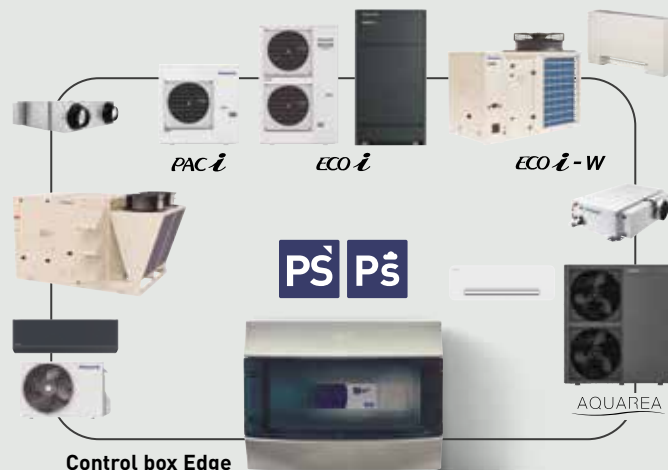

Per gestire tutta l'offerta HVAC di Panasonic da un'unica piattaforma, localmente o da remoto, 24 ore su 24 e 7 giorni su 7.



Funzioni chiave e unicità



Gestioni ottimizzate degli impianti.

- Panoramica completa del sistema HVAC dell'edificio
- Prodotti organizzati per zone dell'edificio o gruppi di sistemi per una diagnostica rapida e un monitoraggio efficiente del sistema
- 3 profili utente diversi: gestore dell'impianto, installatore e manutentore



Operazioni programmate settimanalmente.

- Personalizzazione di programmazioni giornaliere o di gruppo
- Impostazione delle modalità operative e dei setpoint
- Modalità speciali per il risparmio energetico incluse
- Definizione della logica stagionale per le programmazioni estive/invernali



Monitoraggio del consumo energetico.

- Configurazione dei segnali I/O digitali per gestire i picchi di consumo energetico
- Collegamento di contatori elettrici per il calcolo dell'energia elettrica consumata



P-Smart Nexus: la gestione multisito intelligente da remoto.

- Monitoraggio globale di tutti i siti da un'unica interfaccia
- Controllo delle unità 24 ore su 24
- Facile da collegare a Commercial Cascade Edge senza configurare una rete specifica sul posto
- Abbonamento di 3 anni incluso
- Visualizzazione online, senza installare nessun software

N.B.: L'aspetto dell'interfaccia può variare.

Commercial Smart Edge - Esempio di panoramica del sistema

Esempio di panoramica del sistema.

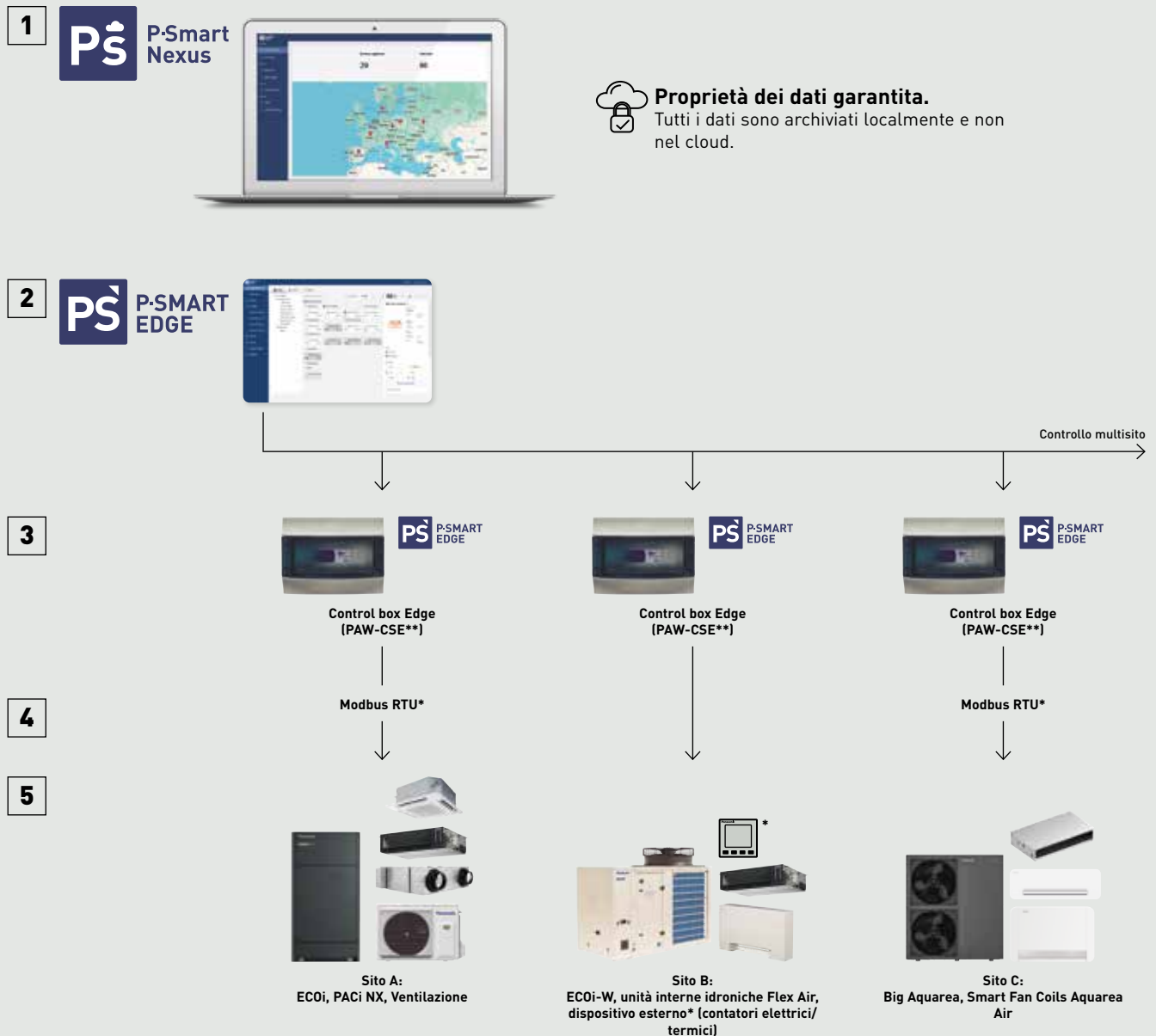

*A seconda del prodotto, potrebbe essere necessaria un'interfaccia BMS. Per informazioni dettagliate, consultare pagina 116.



1 P-Smart Nexus.
Il controllo multisito intelligente per monitorare globalmente tutti i siti da remoto. Con la sua rete facile da configurare, vi permette di gestire i sistemi installati ovunque vi troviate.

2 P-Smart Edge.
Soluzione di controllo e monitoraggio per progetti HVAC - progettata per la gestione in un unico sito, anche da remoto lontano dal luogo di installazione.

3 Control box Edge - (PAW-CSE-).**
Scegliere il modello in base al numero di punti di controllo richiesti.

4 Interfaccia Modbus.
A seconda del prodotto, potrebbe essere necessaria un'interfaccia BMS. Per informazioni dettagliate, consultare pagina 116.

*L'immagine dell'interfaccia è puramente esemplificativa.

5 Sistema HVAC di Panasonic.
Gestione intelligente dell'intero progetto, anche quando si combinano diverse gamme HVAC di Panasonic. Il control box Edge è compatibile con le gamme ECOi-W, ECOi EX, PACi NX, Aquarea e RAC*.

*RAC: Pompe di calore residenziali aria-aria.

Commercial Smart Edge - Pacchetti

Fasi

Fase 1 | Verificare il tipo e il numero di unità interne ed esterne

Fase 2 | Determinare i punti di controllo richiesti per il progetto

Fase 3 | Selezionare il gateway appropriato in base alle specifiche del progetto

Pacchetto base

Dimensione del pacchetto = Punti di controllo ¹⁾	Commercial Smart Edge	Modello di riferimento	Descrizione dei prodotti
100	Scatola di comando Edge	PAW-CSE-1B ²⁾	Scatola di comando Edge per Commercial Smart Edge ³⁾ . Punti di controllo: 100
	Canone di avviamento e configurazione ⁴⁾	SR-CSE-SETUP	Avvio e configurazione di Commercial Smart Edge
	Canone di accesso a P-Smart Nexus	SR-CSE-1SUB	Canone di accesso a P-Smart Nexus per 1 anno ⁵⁾
200	Scatola di comando Edge	PAW-CSE-2B ²⁾	Scatola di comando Edge per Commercial Smart Edge ³⁾ . Punti di controllo: 200
	Canone di avviamento e configurazione ⁴⁾	SR-CSE-SETUP	Avvio e configurazione di Commercial Smart Edge
	Canone di accesso a P-Smart Nexus	SR-CSE-2SUB	Canone di accesso a P-Smart Nexus per 1 anno ⁵⁾
500	Scatola di comando Edge	PAW-CSE-5B ²⁾	Scatola di comando Edge per Commercial Smart Edge ³⁾ . Punti di controllo: 500
	Canone di avviamento e configurazione ⁴⁾	SR-CSE-SETUP	Avvio e configurazione di Commercial Smart Edge
	Canone di accesso a P-Smart Nexus	SR-CSE-5SUB	Canone di accesso a P-Smart Nexus per 1 anno ⁵⁾
1000	Scatola di comando Edge	PAW-CSE-10	Scatola di comando Edge per Commercial Smart Edge ³⁾ . Punti di controllo: 1000
	Canone di avviamento e configurazione ⁴⁾	SR-CSE-SETUP	Avvio e configurazione di Commercial Smart Edge
	Canone di accesso a P-Smart Nexus	SR-CSE-10SUB	Canone di accesso a P-Smart Nexus per 1 anno ⁵⁾
2000	Scatola di comando Edge	PAW-CSE-20	Scatola di comando Edge per Commercial Smart Edge ³⁾ . Punti di controllo: 2000
	Canone di avviamento e configurazione ⁴⁾	SR-CSE-SETUP	Avvio e configurazione di Commercial Smart Edge
	Canone di accesso a P-Smart Nexus	PAW-CSE-20SUB	Canone di accesso a P-Smart Nexus per 1 anno ⁵⁾

Interfaccia BMS richiesta ⁶⁾

Sistema principale	Modello di riferimento	Descrizione dei prodotti
Unità interne PACi NX/ECOi	PAW-RC2-MBS-1	Interfaccia Modbus RTU montata su guida DIN per 1 unità interna
	PAW-AC2-EDGE64	Interfaccia PACi NX ed ECOi per Commercial Smart Edge, per 64 unità interne
Ventilazione	Non richiesto ⁷⁾	
Unità interne RAC	PAW-AC-MBS-1	Gateway Modbus montato su guida DIN per 1 unità interna. Connettore di alimentazione CN-CNT. Per i modelli RAC con connettore CN-CNT
Unità esterne ECOi-W	Non richiesto ⁷⁾	
ECOi-Loop	Non richiesto ⁷⁾	
Unità esterne Aquarea	CZ-NSMB-C	Gateway Modbus RTU, compatibile con Aquarea serie H e successive
Aquarea Air	Non richiesto ⁷⁾	
Flex Air	Non richiesto ⁸⁾	
ECOi-RT Rooftop	Non richiesto ⁷⁾	
Contatori di elettricità	PAW-CSE-4I40 ⁹⁾	Dispositivo per il collegamento di contatori elettrici e dell'ingresso di allarme antincendio su PAW-CSE-1B e PAW-CSE-2B

1) Consultare il manuale tecnico per i punti di controllo necessari per ogni gamma di prodotti. 2) Ingresso digitale non incluso. 3) E' incluso il canone di accesso P-Smart Nexus per 3 anni. 4) Non obbligatorio. L'avvio e la configurazione possono essere gestiti dal cliente. 5) I primi 3 anni di accesso sono inclusi nel costo del gateway. Dopo il terzo anno, è necessario sottoscrivere un abbonamento per continuare ad utilizzare il servizio. 6) Segue la politica commerciale della categoria. 7) Modbus RTU è disponibile senza un'interfaccia aggiuntiva. 8) Sono necessari i controlli Plogic o PAW-FC-***. 9) Richiesto solo per PAW-CSE-1B, 2B. I PAW-CSE-10, 20 includono questa funzione di default.

Aggiornamento della licenza

Estendete il numero di punti di controllo necessari per i vostri progetti acquistando un'estensione del pacchetto.

Aggiornamento punti di controllo	Modello di riferimento
100 --> 200	SR-CSE-1T2
200 --> 500	SR-CSE-2T5
100 --> 1000	SR-CSE-1T10
100 --> 2000	SR-CSE-1T20
100 --> 500	SR-CSE-1T5
200 --> 1000	SR-CSE-2T10
200 --> 2000	SR-CSE-2T20
500 --> 1000	SR-CSE-5T10
500 --> 2000	SR-CSE-5T20
1000 --> 2000	SR-CSE-10T20

Adattatore Wi-Fi commerciale

L'adattatore di interfaccia Panasonic CZ-CAPWFC2 consente di collegare una o un gruppo di unità interne all'applicazione Panasonic Comfort Cloud per il controllo, il monitoraggio, la programmazione e la notifica di messaggi di errore.



1 Da 1 a 200 unità

L'utente può controllare fino a 10 siti diversi, con un massimo di 20 unità/gruppi per sito. Inoltre, un adattatore può essere collegato a 1 unità interna o a un gruppo di 8 unità interne.

2 Compatibile con controllo vocale

La registrazione dell'unità sull'app Panasonic Comfort Cloud la rende compatibile con i più diffusi assistenti vocali.

3 Molteplici utenti

L'app Panasonic Comfort Cloud consente il controllo degli accessi da parte di più utenti, permettendo al contempo di limitare l'accesso a specifiche unità.

4 Facilità di programmazione

La programmazione settimanale non sarà più complicata e tramite smartphone sarà possibile gestire non solo un'unità, ma più siti contemporaneamente.

5 Visualizzazione consumi energetici

Visualizzate il consumo energetico stimato e confrontatelo con altri periodi, per capire come ridurre ulteriormente il consumo di energia. Elenco delle unità con indicazione dei consumi*.

*Funzione disponibile a seconda del modello.

6 Codici errore

La notifica tempestiva dei codici di errore tramite l'app consente tempi di riparazione più rapidi.

Controllate le unità interne PACi NX ed ECOi con il vostro smartphone in qualsiasi momento e ovunque vi troviate, utilizzando l'app Panasonic Comfort Cloud e l'adattatore Wi-Fi commerciale.



Controllo avanzato tramite smartphone.

Questa soluzione scalabile è ideale per un sistema, un sito o più sedi. L'accoppiamento dell'adattatore con i sistemi già dotati di molteplici funzioni lo rende una soluzione ideale per applicazioni residenziali e commerciali.

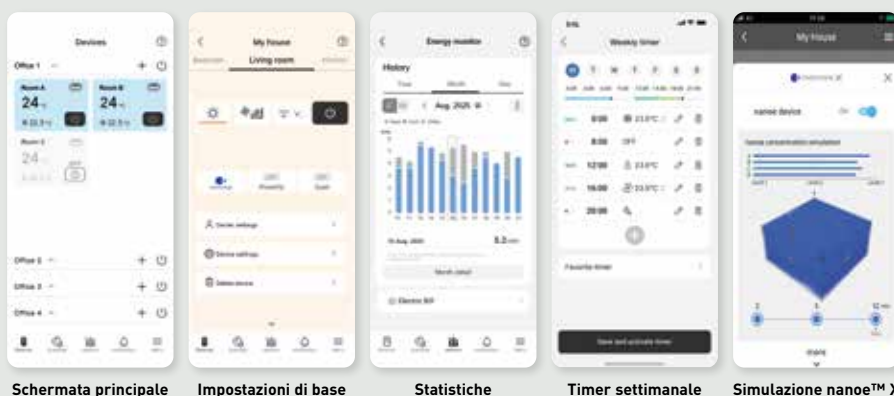

Schermata principale

Impostazioni di base

Statistiche

Timer settimanale

Simulazione nanoe™ X

Schema di collegamento

Il cablaggio dell'adattatore Wi-Fi commerciale è lungo 1,9 m e si collega all'unità interna tramite connettore T10 e connettori terminali R1/R2.

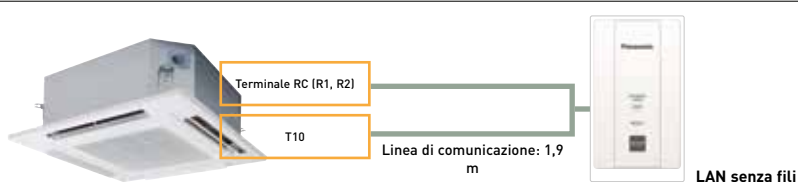

LAN senza fili

Tensione in ingresso	12 V CC (fornita dal connettore T10)
Consumo energetico	Massimo 2,4 W
Dimensioni (A x L x P)	120 x 70 x 25 mm
Peso	190 g (comprese le linee di comunicazione)
Interfaccia	1 x LAN senza fili
Standard LAN senza fili	IEEE 802,11 b/g/n

Intervallo di frequenza	Banda 2,4GHz
Intervallo di funzionamento	0 ~ 55 °C, 20 ~ 80% UR
Unità interna collegabile	1 unità
Lunghezza della linea di comunicazione	1,9 m (inclusa)

App Panasonic Comfort Cloud

Scarica l'app gratuita.

Altri requisiti hardware: Connessione internet Wi-Fi (non inclusa) e smartphone o tablet con accesso a internet. Il Panasonic Cloud Server è progettato e gestito interamente da Panasonic.

* Le schermate dell'app sono solo a scopo illustrativo, quelle reali potrebbero essere diverse.



CONEX. Dispositivi e app

CONEX offre comfort e controllo per le diverse esigenze degli utenti.



Comfort Cloud



Funzionamento intuitivo con pannello dal design semplice e moderno.

PER ULTERIORI INFORMAZIONI,
CONSULTARE LA PAGINA 75



Design sofisticato con pannello piatto bianco o nero e corpo compatto. Dal settore residenziale a quello commerciale, la serie di comandi a filo si adatta perfettamente a tutti i tipi di edifici moderni, consentendo all'utente di riconoscere ogni funzione a colpo d'occhio.

Accessibile, flessibile e scalabile con diversi comandi e app, soddisfa perfettamente i requisiti dei comandi moderni per l'utente finale, l'installatore e l'assistenza.

1 Controllo intuitivo e design elegante

- Funzionamento semplice a colpo d'occhio
- Frontale semplice con display LCD piatto
- Corpo compatto, solo 86x86 mm

2 Controllate il livello di comfort dal vostro smartphone

- Opzioni di controllo flessibili con integrazione IoT
- App Panasonic H&C Control per il funzionamento quotidiano del comando a distanza
- App Panasonic Comfort Cloud per il funzionamento da remoto 24 ore su 24, 7 giorni su 7, 365 giorni l'anno

3 Manutenzione semplice con l'app di assistenza

- Configurazione rapida e semplice dell'app per l'impostazione del sistema
- L'app Panasonic H&C Diagnosis permette all'utente di ottenere dati dettagliati sul funzionamento del sistema

*L'uso delle app dipende dal modello di comando.

CONEX con integrazione IoT

Il comando a filo a distanza CONEX è completamente integrato con le soluzioni IoT sviluppate da Panasonic.

Il funzionamento dettagliato, l'impostazione della manutenzione e le operazioni di assistenza sono possibili da smartphone o tablet.

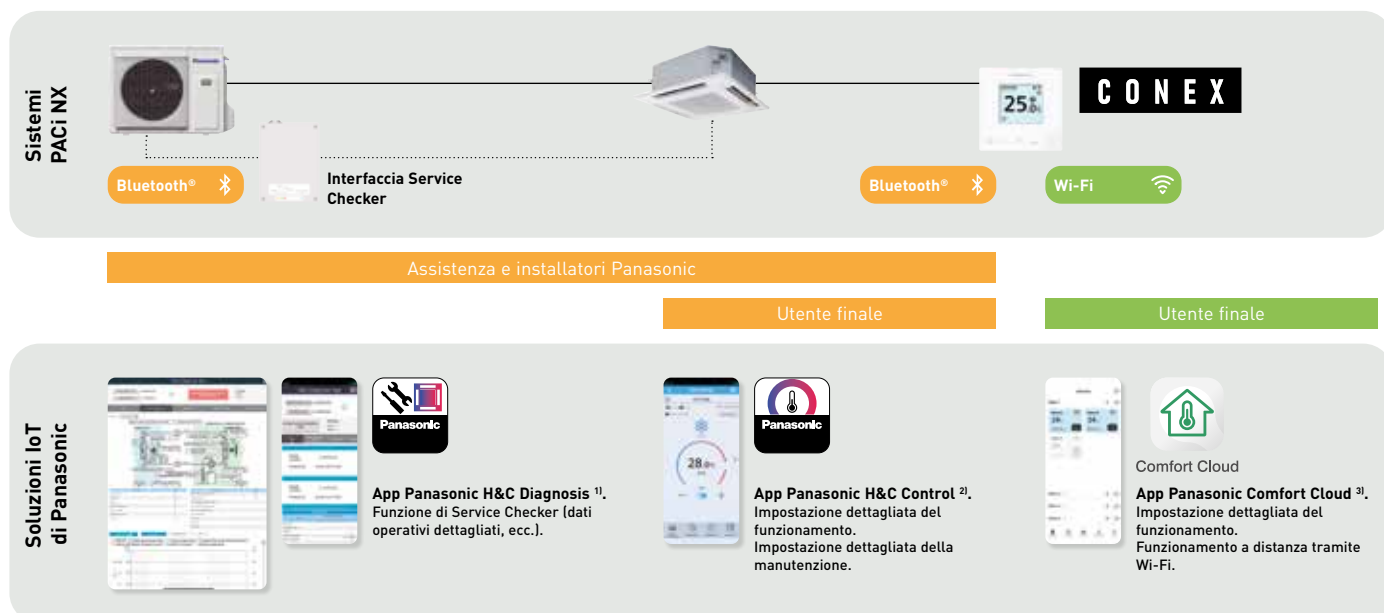

1) Quando si utilizza questa app da una postazione esterna, è necessaria un'interfaccia service checker. Il comando a filo a distanza (CZ-RTC6WBL, CZ-RTC6BL, CZ-RTC6WBLW2 o CZ-RTC6BLW2) è necessario quando questa applicazione viene utilizzata da una postazione interna. Compatibile con unità esterne P23 e P2H3. 2) Sono necessari i modelli CZ-RTC6WBL, CZ-RTC6BL, CZ-RTC6WBLW2 o CZ-RTC6BLW2. 3) È necessario il modello CZ-RTC6WBLW2 o CZ-RTC6BLW2.

Interfaccia del Service Checker.

L'interfaccia del Service Checker consente di accedere facilmente ai parametri di assistenza e ai dati del Service Checker tramite Bluetooth®.

- Interfaccia Service Checker per la serie PACI NX*
- Connessione Bluetooth®
- App Panasonic H&C Diagnosis

*Disponibile come ricambio, compatibile con la serie PACI NX.

Tensione in ingresso	220-240 V - 50-60 Hz (fornita dall'unità esterna)
Consumo energetico	Massimo 2,4 W (comprese le unità esterne)
Dimensioni (A x L x P)	175 x 125 x 50 mm
Peso	—
Interfaccia	Bluetooth® 4.2 o successivo
Intervallo di frequenza	Banda da 2,4 GHz*
Campo di funzionamento - Temperatura / Umidità	0 ~ 40 °C / 20 ~ 80% (senza condensa)

*Banda di frequenza in cui opera l'apparecchiatura radio: 2.402 - 2.480 MHz.

*Potenza massima di radiofrequenza trasmessa nelle bande di frequenza in cui opera l'apparecchiatura radio: +0 dBm.



CONEX. Dispositivi e app

Opzioni di controllo flessibili con integrazione IoT. 3 diverse app per l'utilizzo individuale.

App Panasonic H&C Diagnosis per assistenza e installatori

Strumento per la diagnosi e la risoluzione dei problemi.



Funzioni disponibili:

- Controllo AC
- Vista del sistema
- Vista del circuito del refrigerante
- Dati in tempo reale
- Unità interna
- Unità esterna
- Schema e grafico del ciclo del refrigerante
- Registrazione dati
- Dati storico
- Tabelle dei codici di errore



Principale



Dati di funzionamento



Dati storico



Controllo apparecchiatura

App Panasonic H&C Control per utenti, assistenza e installatori

Impostazione dettagliata del funzionamento. Impostazione dettagliata della manutenzione.



Funzioni disponibili:

- ON / OFF, modalità, temperatura, portata d'aria, direzione del flusso d'aria
- Timer settimanale
- Tutte le funzioni di risparmio energetico
- Visualizzazione allarmi e storico
- Segno del filtro
- Ciclo di prova
- Monitoraggio del valore del sensore
- Modalità di impostazione semplice
- Modalità di impostazione dettagliata
- Blocco tasti
- Controllo ventilatore per ventilazione
- Regolazione del contrasto del display
- Rotazione, ridondanza
- Modalità silenziosa
- nanoe™ X
- Consumo energetico
- Denominazione dell'unità

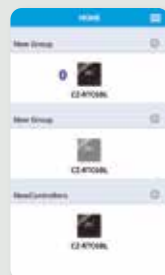

Schermata principale



Impostazioni di base

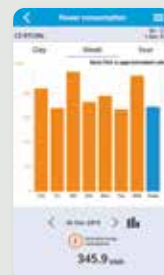

Statistiche



Timer settimanale



Impostazioni avanzate

App Panasonic Comfort Cloud per l'utente finale

Funzionamento a distanza tramite Wi-Fi.



Comfort Cloud

Funzioni disponibili:

- ON/OFF
- Modalità
- Temperatura
- Portata d'aria
- Direzione del flusso d'aria
- Timer settimanale
- Limitazione dell'intervallo di impostazione della temperatura
- Monitoraggio consumi energetici
- Visualizzazione allarme
- nanoe™ X



Schermata principale

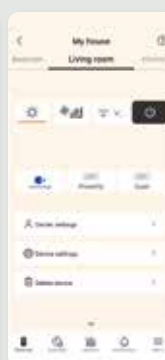

Impostazioni di base



Statistiche



Timer settimanale



Simulazione nanoe™ X

Matrice di connettività.



Modello bianco	CZ-RTC6W	CZ-RTC6WBL	CZ-RTC6WBLW2
Modello nero	CZ-RTC6	CZ-RTC6BL	CZ-RTC6BLW2
Collegamento via cavo compatibile con	PACi NX e ECOi	PACi NX e ECOi	PACi NX e ECOi ¹⁾
Funzioni wireless	Nessuna funzionalità wireless	Bluetooth®	Bluetooth® + Wi-Fi
Compatibilità app			
App Panasonic Comfort Cloud	—	—	✓
App Panasonic H&C Control	—	✓ PACi NX e ECOi	✓ solo PACi NX
App Panasonic H&C Diagnosis ²⁾	—	✓ solo PACi NX ³⁾	✓ solo PACi NX ³⁾
Impostazioni dell'unità esterna (comando collegato all'unità interna)	✓ solo PACi NX ³⁾	✓ solo PACi NX ³⁾	✓ solo PACi NX ³⁾

1) Disponibile per le unità interne ECOi tipo MY3, MF3, MM2 e MK3. 2) Compatibile con U-71/100/125/140PZH3E5/8 e U-100/125/140PZ3E5/8. 3) Se collegato alla combinazione di unità interna ed esterna PACi NX.

Confronto di funzioni

Questa schermata mostra le funzioni fornite:		Funzionalità comandi	App Panasonic H&C Control	App Panasonic Comfort Cloud		
a) dai comandi						
b) dalle app						
		CZ-RTC5B	CZ-RTC6W / CZ-RTC6	CZ-RTC6WBL(W) / CZ-RTC6BL(W) + app	CZ-CAPWFC2 + app	CZ-RTC6WBLW2 / CZ-RTC6BLW2 + app
Operazioni di base	ON / OFF, modalità, temperatura, portata d'aria, direzione del flusso d'aria	✓	✓	✓	✓	✓
	Visualizzazione orario	✓	—	✓	✓	✓
Funzioni timer	Facile accensione/spegnimento timer	✓	—	✓	—	—
	Timer programmazione settimanale	✓	—	✓	✓	✓
Risparmio energetico	Funzione stanza vuota	✓	✓	✓	—	—
	Ritorno automatico della temperatura	✓	—	✓	—	—
	Limitazione dell'intervallo di impostazione della temperatura	✓	—	✓	✓	✓
	Promemoria spegnimento	✓	—	✓	—	—
	Modalità risparmio energetico	✓	—	✓	—	—
	Controllo della richiesta di programmazione	✓	—	✓	—	—
	Monitoraggio consumi energetici	✓	—	✓	✓	✓
Manutenzione	Econavi	✓	✓	✓	✓	✓
	Informazioni sui guasti del sistema (storico allarmi)	✓	✓	✓	—	—
	Visualizzazione allarme	✓	✓	✓	✓	✓
	Registrazione del contatto di assistenza	✓	—	✓	—	—
	Segno del filtro	✓	✓	✓	—	—
	Ciclo di prova	✓	✓	✓	—	—
	Monitoraggio del valore del sensore	✓	✓	✓	—	—
Altro	Modalità di impostazione semplice	✓	✓	✓	—	—
	Modalità di impostazione dettagliata	✓	✓	✓	—	—
	Blocco tasti	✓	✓	✓	—	—
	Controllo del ventilatore	✓	—	✓	—	—
	Regolazione del contrasto del display	✓	✓	✓	—	—
	Rotazione	✓	—	✓	—	—
	Modalità di funzionamento silenzioso	✓	—	✓	—	—
nanoe™ X	✓	✓	✓	✓	✓	

Comando con Econavi

Facile da usare, dal design accattivante e lineare, con funzioni di controllo della richiesta e visualizzazione del consumo energetico! Quest'ultima caratteristica di grande utilità rende il comando unico nel suo genere!

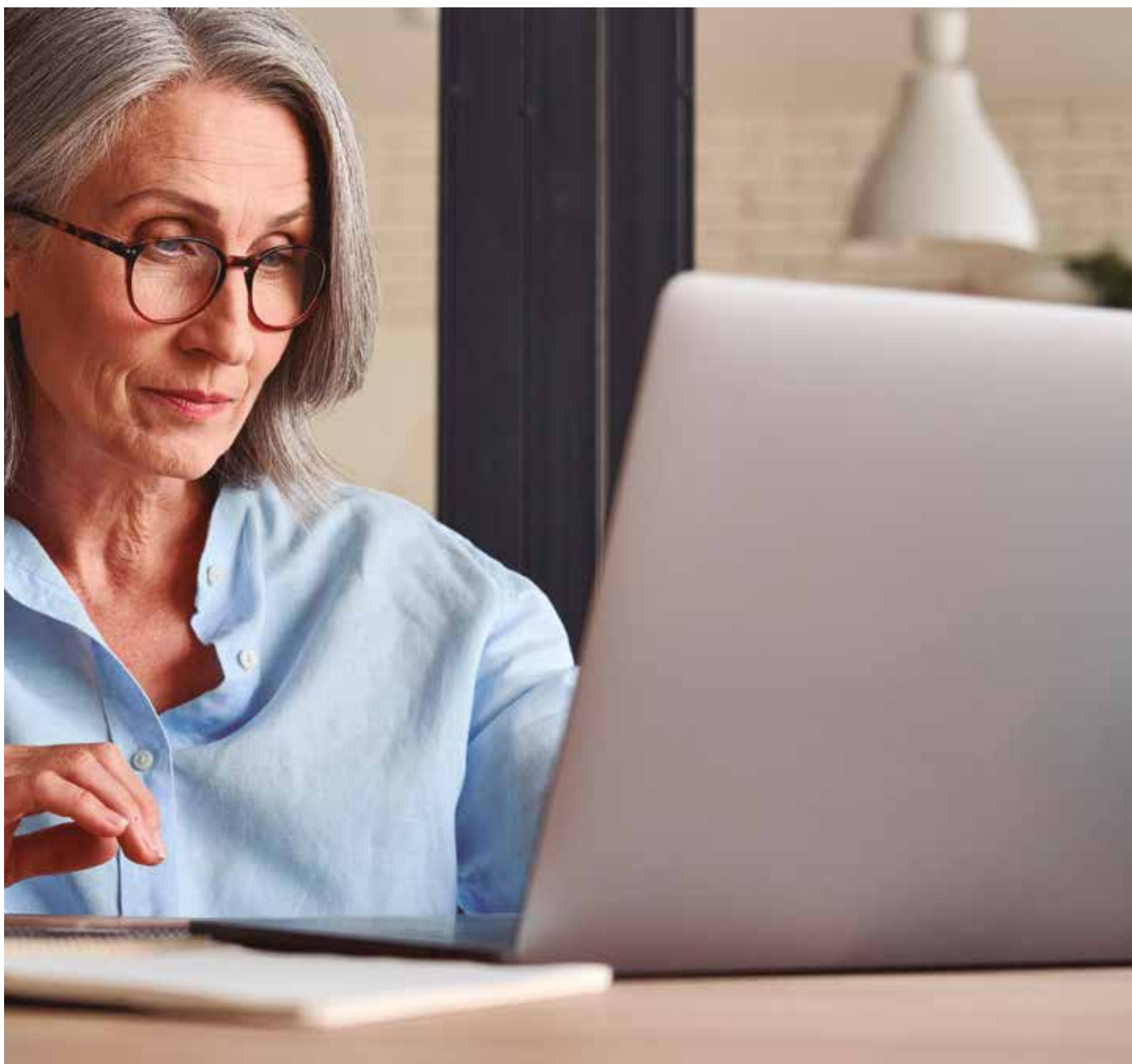

1 Design

Il comando a filo CZ-RTC5B è ideale per essere integrato in ambienti con arredi interni sofisticati. Il pannello a sfioramento è dotato di un display molto elegante e facile da usare, con dimensioni compatte di soli 120 x 120 x 16 mm.

Funzioni chiave

- 2
- Facile configurazione del timer e delle impostazioni dell'unità interna
 - Visualizzazione del consumo energetico (per tutti i modelli PACi NX)
 - Limitazione del consumo energetico (controllo della richiesta) mediante timer.

3 Visualizzazione delle informazioni

Le informazioni si basano principalmente su pittogrammi per garantire una facile comprensione. La quantità minima di testo è disponibile in 6 lingue (inglese / tedesco / francese / spagnolo / italiano / polacco).

Lo schermo è retroilluminato per consentire la lettura anche di notte.

4 Facile accesso ai menu

Grazie ai pittogrammi, la navigazione, la selezione e le impostazioni sono semplici e facili da seguire.

Funzione di base (visualizzazione e indicazione del funzionamento).

PER ULTERIORI INFORMAZIONI, CONSULTARE LA PAGINA 77



Tutte le funzioni sono facilmente disponibili sul comando.

- Timer ON / OFF
- Timer settimanale
- Funzionamento silenzioso
- Sensore comando
- Operazione vietata
- Segno del filtro
- Risparmio energetico
- Indicazione controllo centralizzato
- Cambio di modalità vietato
- Ritorno automatico alla temperatura
- Limitazione dell'intervallo di temperatura
- Promemoria spegnimento
- Controllo della richiesta di programmazione
- Ventilazione
- Funzione stanza vuota

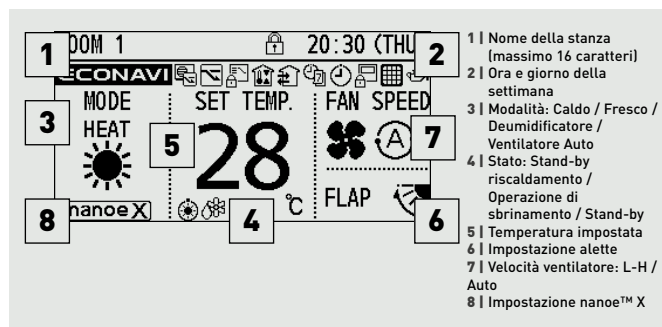

Facilità di utilizzo e accesso rapido a tutti i menu

- 1 | La temperatura impostata viene selezionata quando si tocca un pulsante freccia qualsiasi.
- 2 | Selezionare la voce (Modalità o Velocità ventilatore) con il tasto sinistro/destro ◀▶
- 3 | Modificare l'impostazione con il tasto su/giù ▲▼

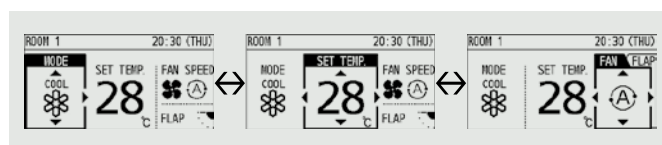

Esempio di accesso facilitato alle funzioni: impostazione della direzione dell'aria

- 1 | Selezionare "Direzione aria" e premere il tasto "Invio"
- 2 | Selezionare il numero dell'unità con il tasto su/giù ▲▼
- 3 | Selezionare la posizione dell'aletta con il tasto su/giù ▲▼
- 4 | Premere il tasto "Indietro" per tornare alla visualizzazione del menu

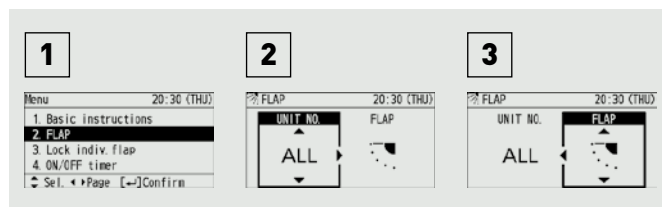

Controllo di backup tramite CZ-RTC5B

Il cablaggio in gruppo di 2 sistemi PACi NX consente il controllo automatico individuale: Operazione di rotazione, operazione di backup e operazione di supporto.

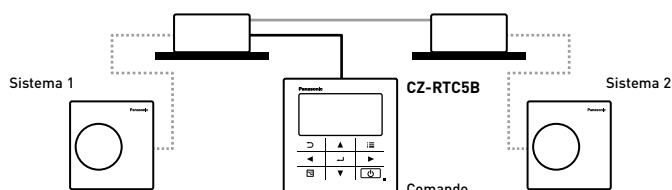

Funzioni disponibili sul CZ-RTC5B

Voce controllo	Controllabilità	Unità interne	
		PACi NX	VRF
Operazioni di base	Funzionamento, Modalità, Impostazione della temperatura, Portata d'aria, Direzione del flusso d'aria	✓	✓
	Visualizzazione orario	✓	✓
	Facile accensione/spegnimento	✓	✓
	timer	✓	✓
Funzione timer	Timer programmazione settimanale	✓	✓
	Funzione stanza vuota	✓	✓
	Ritorno automatico della temperatura	✓	✓
Risparmio energetico	Limitazione dell'intervallo di impostazione della temperatura	✓	✓
	Promemoria spegnimento	✓	✓
	Modalità risparmio energetico	✓	✓
	Controllo della richiesta di programmazione	✓	✓
	Monitoraggio consumi energetici - R32	✓	—

Voce controllo	Controllabilità	Unità interne	
		PACi NX	VRF
Manutenzione	Informazioni sui guasti del sistema	✓	✓
	Registrazione del contatto di assistenza	✓	✓
	Segno del filtro (visualizzazione del tempo di riposo) e reset	✓	✓
	Indirizzo automatico, Ciclo di prova	✓	✓
Altro	Monitoraggio del valore del sensore	✓	✓
	Modalità di impostazione semplice/dettagliata	✓	✓
	Blocco tasti	✓	✓
	Controllo del ventilatore	✓	✓
	Regolazione del contrasto del display	✓	✓
Altro	Sensore comando	✓	✓
	Modalità di funzionamento silenzioso	✓	—
	Controllo delle impostazioni vietato da parte del comando centrale	✓	✓

*Tutte le specifiche sono soggette a modifiche senza preavviso.

Comando intelligente

Questo comando rappresenta la soluzione intelligente per le esigenze avanzate dei vostri edifici.



Funzionamento intuitivo.

PER ULTERIORI INFORMAZIONI, CONSULTARE LA PAGINA 54 

Le schermate utilizzate per le operazioni sono facili da leggere e utilizzare e seguono tutte uno schema comune.

- Schermo più grande (10,4 pollici) con LCD a colori
- Gestii simili a quelli usati con gli smartphone (sfioramento, scorrimento, tocco)

Display con grande schermo. Ingrandito del 60%.



Facile da usare con gesti di sfioramento e scorrimento sul display.



Scorrimento con un dito.
Si tratta di un'operazione in cui il dito viene fatto scorrere in una direzione (verso l'alto o verso il basso) sul pannello a sfioramento. Viene utilizzato per scorrere lentamente.



Selezione.
Si tratta di un movimento verso l'alto e verso il basso del dito che tocca lo schermo, utilizzato per selezionare le impostazioni di elementi come le caselle.



Movimento di scorrimento rapido.
Si tratta di un'operazione in cui il dito sul pannello a sfioramento viene mosso in una direzione (verso l'alto o verso il basso). Viene utilizzato per scorrere rapidamente.

Funzioni avanzate di serie per il risparmio energetico

- Impostazione del ritorno automatico della temperatura, spegnimento automatico, impostazione del limite dell'intervallo di temperatura
- Funzione di controllo della richiesta

Schermata di impostazione del ritorno automatico della temperatura impostata.



Spegnimento automatico.



Schermata di controllo della richiesta dell'unità esterna.



- Possibilità di ingresso della richiesta dell'unità esterna e di impostazione del timer
- L'unità interna può essere impostata a $\pm 1\text{ }^\circ\text{C}$ / $\pm 2\text{ }^\circ\text{C}$ o con termostato OFF
- Unità interne controllate in sequenza a intervalli di 10 minuti

Visualizzazione consumo energetico

- I piani di risparmio energetico sono supportati dalla funzione di visualizzazione del grafico
- Visualizza la distribuzione del consumo di elettricità e gas

Schermata di visualizzazione del grafico.



Vengono mostrati i parametri utili per un migliore risparmio energetico.

Ad es. Grafico a barre:

Unità interna: Tempo totale di funzionamento, tempo di funzionamento del termostato ON (Min.)
Quantità utilizzata (elettricità, gas)
Spese per l'elettricità o il gas

Unità esterna: Cicli di funzionamento dell'unità esterna (n. cicli)
Tempo di funzionamento del motore (ore)
Potenza cumulativa dell'inverter
Potenza cumulativa fotovoltaico

Selezione del valore dell'impulso per diversi intervalli di 1 ora/1 giorno/1 mese rispetto all'anno precedente.

Funzione principale

Funzionamento tramite gesti (sfioramento, scorrimento, tocco)	✓
Visualizzazione di grafici (andamenti, confronti)	✓
Funzioni web (massimo 64 utenti)	✓
Impostazione del destinatario per l'e-mail di avviso	✓ (Massimo 8)
Ritorno automatico alla temperatura impostata	✓
Limitazione dell'intervallo di temperatura di impostazione	✓
Funzione "left-on prevention"	✓
Funzionamento silenzioso dell'unità esterna	✓
Collegamento del sensore di movimento	✓
Funzione di richiesta	✓
Calcolo della carica	✓
Visualizzazione storico	✓ Avviso raggiungimento 10.000 voci. Cambiamento di stato al raggiungimento di 50.000 voci
Controllo collegato (definizione di 50 eventi, ingresso: 32, uscita: 32)	✓
In manutenzione (registrazione di ispezione)	✓

Sensore ECONAVI

Il sensore Econavi rileva la presenza nella stanza e adatta silenziosamente il sistema di climatizzazione PACi NX o VRF per migliorare il comfort e il risparmio energetico.



- Rileva l'attività umana e regola la temperatura di 2 gradi (in più o in meno) per ottimizzare il comfort e l'efficienza
- Se non viene rilevata alcuna attività per un periodo di tempo prestabilito, l'Econavi arresta l'unità o si ritorna alla temperatura precedentemente impostata
- Il dispositivo Econavi è installato indipendentemente dall'unità interna ed è posizionato nell'area più adatta al rilevamento

Applicazioni

Risparmio energetico per gli uffici: Se l'aria condizionata rimane accesa dopo che l'ultimo dipendente ha lasciato l'ufficio, Econavi reagisce automaticamente, riducendo o fermando il funzionamento del sistema.

Maggiore comfort nelle camere d'albergo: Quando viene rilevata la presenza nella stanza, la temperatura viene regolata automaticamente per ottenere il miglior comfort.

Punti chiave

- Compatibile con unità a cassetta, a parete, canalizzate e a soffitto
- Migliore efficienza
- Migliore comfort
- Può essere installato nella posizione migliore all'interno della stanza ai fini del rilevamento

Immagine della posizione del sensore.

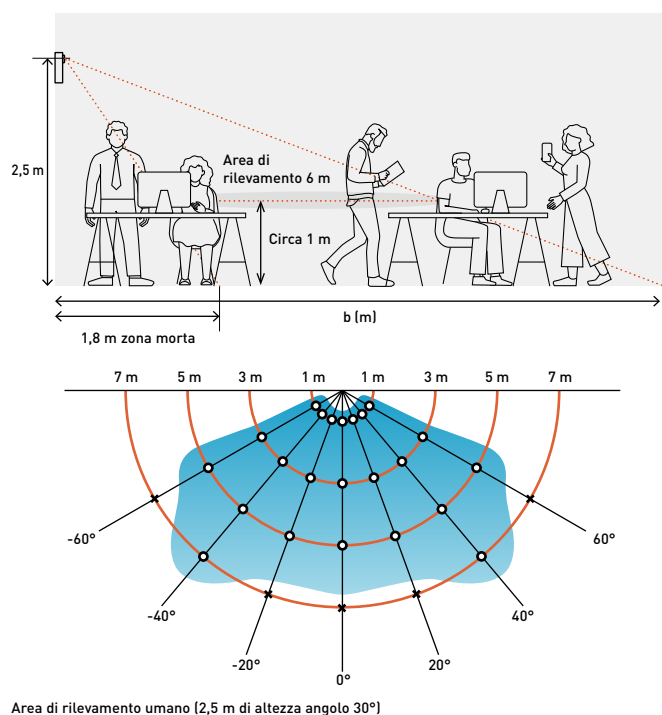

Per offrire prestazioni eccezionali in termini di risparmio energetico, il sistema Inverter di Panasonic può essere collegato a Econavi per rilevare gli sprechi di energia. Econavi rileva la presenza o l'assenza di persone e il livello di attività in ogni area di un ufficio. Quando viene rilevato un funzionamento in riscaldamento o raffreddamento non necessario, le unità interne vengono regolate individualmente per adattarsi alle condizioni dell'ufficio e risparmiare energia.

Il rilevamento del livello di attività consente un preciso risparmio energetico.

La presenza o l'assenza di persone alla scrivania e il livello di attività dell'ufficio vengono rilevati in tempo reale. La temperatura impostata viene regolata automaticamente per ottimizzare il consumo energetico.

Il sensore Econavi remoto consente un funzionamento ottimale dal punto di vista energetico.

Pilastri, pareti, pannellature e altri accessori ostacolano il sensore, riducendo l'area di rilevamento e diminuendo l'effetto di risparmio energetico. Tenendo conto dei punti ciechi, Panasonic consente di ottenere una disposizione ottimale dei sensori in qualsiasi ufficio.



Sensore Econavi: CZ-CENSC1

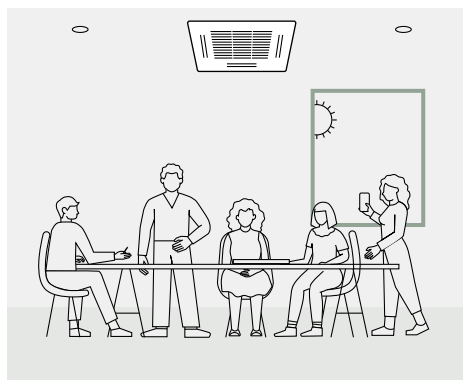

Al mattino.
Raffresc. completo in presenza di un elevato livello di attività.

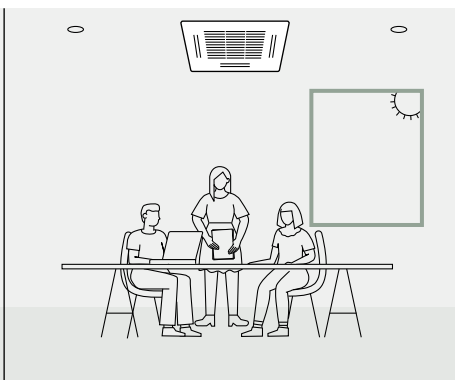

Nel pomeriggio.
Riduzione del raffreddamento quando ci sono meno persone.

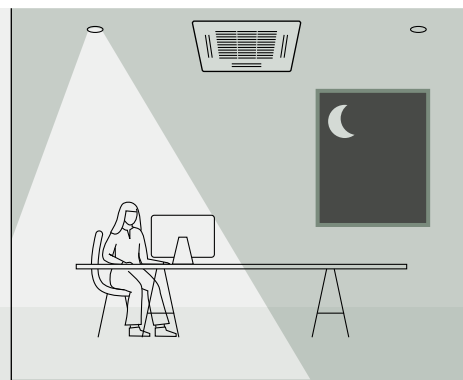

Di notte.
Spegnimento automatico del termostato in base alle condizioni di fine giornata.

Comando per applicazioni alberghiere

Innovativa linea di comandi appositamente studiata per le applicazioni alberghiere, realizzata con un'estetica moderna che si adatta agli interni delle camere e con un funzionamento semplice per gli ospiti dell'hotel.

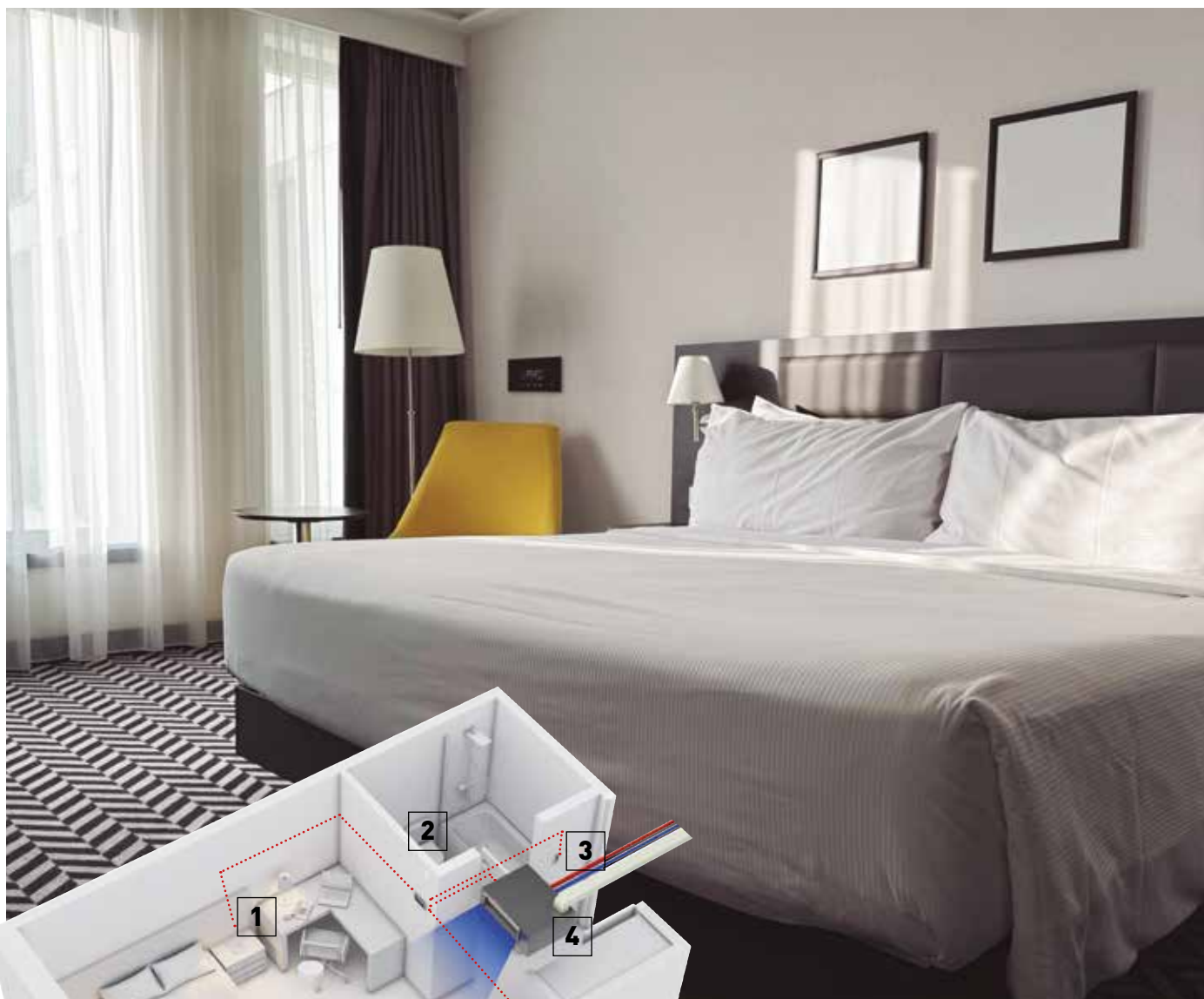

3 Interruttore a chiave magnetica (fornitura in loco).

Comando per integrare tutte le esigenze delle camere d'albergo in un unico dispositivo.

Interruttore a chiave magnetica. Controllo di riscaldamento e raffreddamento. Controllo della luce. Controllo delle finestre. Possibilità di collegamento a Modbus.



Controllo dell'illuminazione.

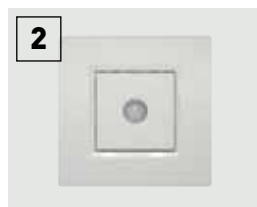

Sensore di movimento silenzioso a parete PAW-WMS-AC (-DC).



Unità interna. Unità canalizzata a pressione statica variabile.



Contatto della porta o della finestra PAW-DWC.



Sensore di movimento silenzioso a soffitto PAW-CMS-AC (-DC).

- Facile installazione
- Installazione conveniente poiché tutti i cavi elettrici sono centralizzati sul comando per: controllo dell'illuminazione, del contatto della chiave magnetica, del rilevatore di movimento, del contatto delle finestre e dell'aria condizionata
- Design accattivante di ispirazione architettonica con 2 varianti di colore: nero o bianco
- Indipendente e Modbus
- Finitura su misura su ordine speciale

PER ULTERIORI INFORMAZIONI,
CONSULTARE LA PAGINA 114



Configurazione rapida NFC.

Con il display a sfioramento il controllo e la regolazione del comando della stanza sono più rapidi che mai. Basta toccare lo smartphone con funzionalità NFC per salvare le impostazioni. Questa funzione è possibile anche quando il comando non è cablato. Permette di salvare le impostazioni anche prima dell'installazione.

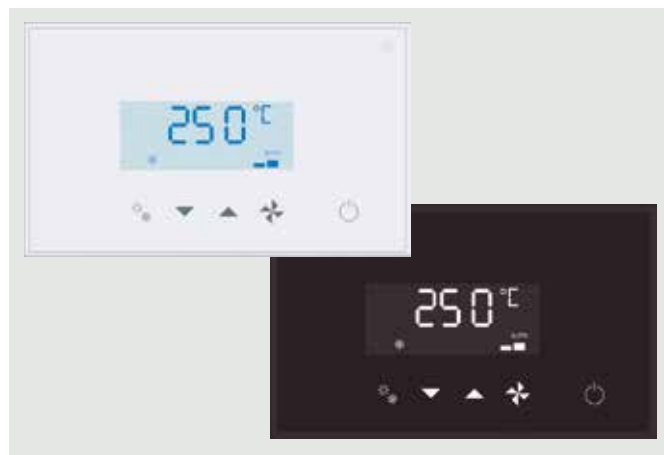

Funzioni di risparmio energetico incluse nel dispositivo.

Spegne l'aria condizionata e l'illuminazione quando la stanza non è occupata. Disattiva l'aria condizionata quando la finestra è aperta. Temperatura di setpoint massima/minima configurabile.

Comando facile da usare.

L'ospite dell'hotel avrà accesso a funzioni limitate per il controllo dell'aria condizionata: accensione/spegnimento, temperatura e velocità del ventilatore.

Facile da configurare.

Modello indipendente con menu di configurazione semplice per accedere a tutti i parametri. Uno scenario predefinito può essere caricato sul comando collegato a un computer per rendere l'installazione in loco di tipo Plug & Play (solo sui modelli Modbus).

Tipo	Modello	Colori	Ingressi digitali	Uscita digitale	BMS	Configurazione inst.	Sensore T.
Comando con display a sfioramento	PAW-RE2D4-WH	Bianco	2			NFC	Integrato
	PAW-RE2D4-BK	Nero	2			NFC	Integrato
Comando per camera a sfioramento	PAW-RE2C4-MOD-WH	Bianco	4	4	Modbus	NFC	Integrato
	PAW-RE2C4-MOD-BK	Nero	4	4	Modbus	NFC	Integrato

Comando per camera: 4 ingressi e 4 uscite digitali

Il comando per camera offre flessibilità e facilità di installazione grazie a 4 opzioni preconfigurate. È disponibile nella tipologia Modbus.

Riferimenti Modbus: PAW-RE2C4-MOD-WH, PAW-RE2C4-MOD-BK.

Esempio di configurazione cablaggio per l'opzione 2 nel tipo Modbus.

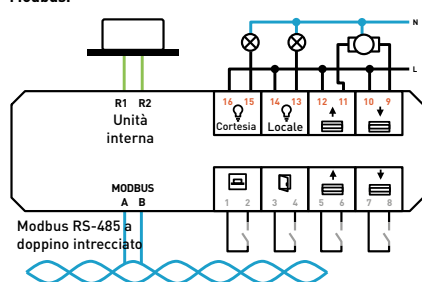

Configurazioni	4 opzioni di configurazione I/O disponibili: Ingressi				Configurazioni I/O disponibili: Uscite			
	Digitale 1-2	Digitale 3-4	Digitale 5-6	Analogico/a 7-8	Relè 15-16	Relè 13-14	Relè 11-12	Relè 9-10
Opzione 1	Chiave magnetica	Finestra	Illuminaz.	Temperatura	Cortesia	Illuminaz.	Non utilizzato	Attuatore valvole
Opzione 2	Chiave magnetica	Finestra	Tende alzate	Tende abbassate	Cortesia	Illuminaz.	Tende alzate	Tende abbassate
Opzione 3	Sensore di movimento	Finestra	Contatto porta	Temperatura	Cortesia	Illuminaz.	Non utilizzato	Attuatore valvole
Opzione 4	Illuminaz.	Finestra	Tende alzate	Tende abbassate	Non utilizzato	Illuminaz.	Tende alzate	Tende abbassate

Display: 2 ingressi digitali

Il controllo del display consente di gestire 2 ingressi per eseguire le operazioni più comuni nelle camere d'albergo. Riferimenti: PAW-RE2D4-WH, PAW-RE2D4-BK.

Esempio di cablaggio per il comando con display.

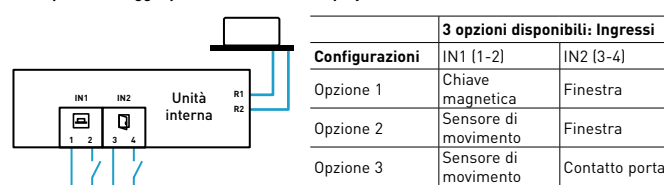

Configurazioni	3 opzioni disponibili: Ingressi	
	IN1 (1-2)	IN2 (3-4)
Opzione 1	Chiave magnetica	Finestra
Opzione 2	Sensore di movimento	Finestra
Opzione 3	Sensore di movimento	Contatto porta

Comando per camera d'albergo

PAW-RE2C4-MOD-WH	Comando per camera touch Modbus RS-485 con I/O, bianco
PAW-RE2C4-MOD-BK	Comando per camera touch Modbus RS-485 con I/O, nero
PAW-RE2D4-WH	Comando con display touch con 2 ingressi digitali, bianco
PAW-RE2D4-BK	Comando con display touch con 2 ingressi digitali, nero

Sensori accessori

PAW-WMS-DC	Sensore di movimento silenzioso a parete 24 V
PAW-WMS-AC	Sensore di movimento silenzioso a parete 240 V CA
PAW-CMS-DC	Sensore di movimento silenzioso a soffitto 24 V
PAW-CMS-AC	Sensore di movimento silenzioso a soffitto 240 V CA
PAW-24DC	Alimentazione a 24 V
PAW-DWC	Contatto porta o finestra

Interfaccia BMS unificata con S-Link

Introduzione di un'interfaccia BMS unificata, compatibile con i protocolli Modbus, BACnet e KNX. PAW-AC2-BMS-16, 64, 128.

L'interfaccia BMS con il bus di comunicazione Panasonic consente di ottenere risparmi significativi. Interfacce facili da usare e affidabili per un'integrazione immediata.



Modbus®

Domotica

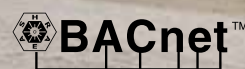

1 Collegamento diretto al bus di comunicazione S-Link

L'interfaccia può rappresentare una soluzione più rapida, economica e semplice per i vostri progetti!

- Gateway aggiuntivo non necessario (CZ-CFUNC2)
- Risparmio significativo del 50% sui costi dell'interfaccia BMS*
- Meno errori e riduzione dei tempi di configurazione

*Nel caso di calcolo PAW-AC2-BMS-16 di Panasonic.

**È disponibile un solo protocollo BMS per interfaccia.

Esempio di sistema con interfaccia BMS unificata.

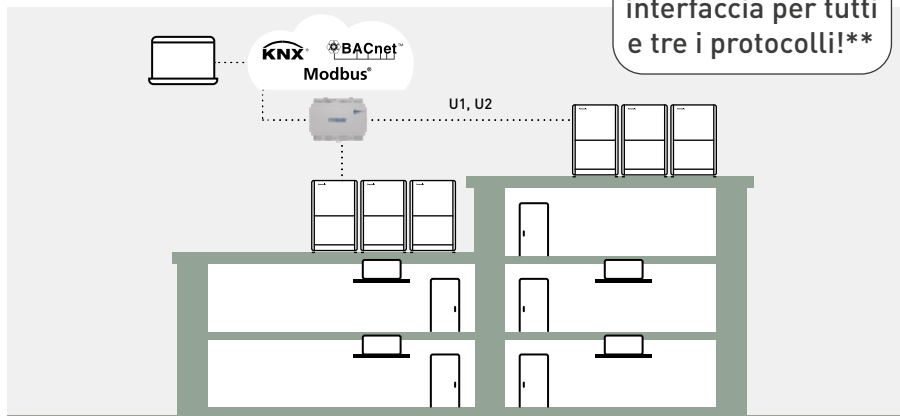

Una sola interfaccia per tutti e tre i protocolli!**

Il link U1U2 è collegato direttamente a IntesisBox. Supporto da 16 a 128 unità per ciascuna interfaccia.

2 Facile configurazione

- Un unico dispositivo che supporta tutti i protocolli Modbus, BACnet e KNX
- Strumento di supporto alla configurazione dedicato (MAP per Panasonic)
- Aggiornamento firmware con miglioramenti e funzionalità
- Scansione: Identificazione automatica delle unità presenti nel sistema VRF



Esempi di schermate di MAP per Panasonic.

3 Specifiche aggiornate

- Calcolo del consumo di energia elettrica utilizzando tre ingressi da contatori a impulsi o da contatori Modbus
- BACnet: Versione 14 e certificazione BTL
- Le unità Modbus e BACnet taglia 128 ora supportano IP e RTU/MST
- **NOVITÀ!** Supporto MQTT disponibile per il monitoraggio, l'analisi e il controllo remoto in cloud da parte di terzi

Compatibilità domotica per sistemi Smart Home per PAW-AC2-BMS-**

Driver disponibili per:

AMX, Control4, eedomus, Elan, Fibaro, iRidium, Eedom, RTI, Savant, Creston, Kuju e Vera



PAW-AC2-BMS-16	Un'interfaccia unica che supporta i protocolli Modbus, BACnet e KNX per un massimo di 16 unità interne
PAW-AC2-BMS-64	Un'interfaccia unica che supporta i protocolli Modbus, BACnet e KNX per un massimo di 64 unità interne
PAW-AC2-BMS-128	Un'interfaccia unica che supporta i protocolli Modbus, BACnet e KNX per un massimo di 128 unità interne

Versione	Unità interne collegabili	Unità esterne collegabili	Numero di porte del bus di comunicazione S-Link
16	1-16	1-16	1
64	1-64	1-30	1
128	128 (1-64 / porta bus di comunicazione S-Link)	60 (1-30 / porta bus di comunicazione S-Link)	2

Controllo e connettività

Un'ampia gamma di opzioni di controllo per soddisfare i requisiti delle diverse applicazioni.

Sistemi di controllo centralizzati

Comando intelligente.



Comando intelligente.
Fino a 256 unità interne con touch-screen e server web.
CZ-256ESMC3

Commercial Smart Edge.



Control box Edge.
Fino a 2.000 punti di controllo.
PAW-CSE-1B / PAW-CSE-2B / PAW-CSE-5B /
PAW-CSE-10 / PAW-CSE-20

Collegamento con attrezzature generali.



Controllo accensione/spengimento per dispositivi esterni come l'ERV.
Controlla 3 unità.
CZ-CAPC4



Controllo della richiesta per Mini ECOi (LZZ, LE2).
Fino a 4 unità esterne.
CZ-CAPDC3



Unità I/O Mini Seri-Para 0-10 V.
Controlla 1 unità interna o un gruppo di 8 unità interne.
CZ-CAPBC2



Adattatore di comunicazione.
Fino a 128 gruppi. Controlla 128 unità.
CZ-CFUNC2

Integrazione domestica a S-Link

CZ-CAPRA1

Può collegare la gamma di modelli RAC a S-Link. Il controllo completo è ora possibile.

Integrazione di qualsiasi unità in un grande sistema di controllo.

- Integrazione sala server YKEA¹⁾
- Piccoli uffici con unità interne residenziali
- Gara d'appalto per la ristrutturazione (vecchio sistema Residenziale e VRF in un'unica installazione)
- Sistemi di controllo centralizzati: 64 unità interne
- Controllo intelligente / Web Server: 256 unità interne
- Commercial Smart Edge di Panasonic

- Voci delle operazioni di base: ON / OFF, selezione della modalità, impostazione della temperatura, velocità della ventola, impostazione dell'aletta, divieto di controllo remoto
- Ingresso esterno: Segnale di controllo ON / OFF, segnale di arresto anomalo
- Uscita esterna per il relè ²⁾: Stato di funzionamento (ON / OFF), Uscita stato di allarme

1) Quando è impostata la rotazione delle funzioni tramite il comando a distanza, non è possibile collegare CZ-CAPRA1.

2) Poiché l'attuale connettore CN-CNT non è in grado di fornire l'alimentazione per il relè di uscita esterno, è necessaria un'alimentazione supplementare a 12 V CC per il relè esterno.

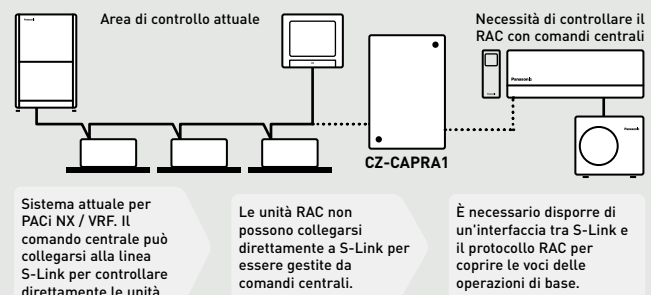

Facile connessione a KNX, Modbus, BACnet e a sistemi domotici di proprietà

Una soluzione semplice e affidabile per integrare i sistemi di riscaldamento e raffrescamento Panasonic in qualsiasi BMS o BEMS.



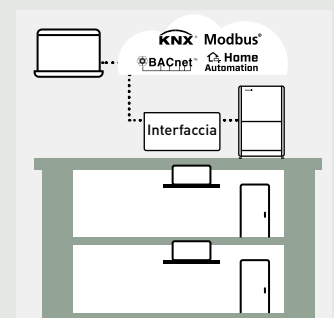

Comunicazione completamente bidirezionale con tutti i parametri necessari.

Per ulteriori informazioni, contattare Panasonic.



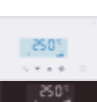

			Controllo Econavi	Termostato incorporato	Unità interne controllabili	Limitazioni d'uso	Funzione ON / OFF	Impostazione della modalità	Impostazione velocità ventilatore	Impostazione temperatura	Direzione flusso dell'aria	Consenso/divieto commutazione	Programmazione settimanale	Protocollo BMS
--	--	--	-------------------	------------------------	-----------------------------	-------------------	-------------------	-----------------------------	-----------------------------------	--------------------------	----------------------------	-------------------------------	----------------------------	----------------

Comandi singoli

CONEX Comando a filo a distanza		CZ-RTC6W CZ-RTC6 Non wireless	✓	✓	1 gruppo, 8 unità	· Per ogni gruppo è possibile collegare fino a 2 comandi	✓	✓	✓	✓	✓	—	—	—
		CZ-RTC6WBL CZ-RTC6BL Con Bluetooth®	✓	✓	1 gruppo, 8 unità	Per ogni gruppo è possibile collegare fino a 1 comando	✓	✓	✓	✓	✓	—	✓	—
		CZ-RTC6WBLW2 ¹⁾ CZ-RTC6BLW2 ¹⁾ Con Wi-Fi e Bluetooth®	✓	✓	1 gruppo, 8 unità	Per ogni gruppo è possibile collegare fino a 1 comando	✓	✓	✓	✓	✓	—	✓	—
Comando a filo di design		CZ-RTC5B	✓	✓	1 gruppo, 8 unità	· Per ogni gruppo è possibile collegare fino a 2 comandi	✓	✓	✓	✓	✓	—	✓	—
Comando per camera a sfioramento per hotel con contatto pulito e Modbus		PAW-RE2C4-MOD-WH PAW-RE2C4-MOD-BK WH: Bianco, BK: Nero. Finiture su misura disponibili su richiesta.	—	✓	1 unità interna	—	✓	✓	✓	✓	—	✓	—	Modbus + 4 segnali I/O digitali
Comando con display touch per hotel con contatti puliti		PAW-RE2D4-WH PAW-RE2D4-BK WH: Bianco, BK: Nero. Finiture su misura disponibili su richiesta.	—	✓	1 unità interna	—	✓	✓	✓	✓	—	✓	—	Indipendente + 2 ingressi digitali
Comando a infrarossi		CZ-RWS3 + CZ-RWRU3 CZ-RWS3 + CZ-RWRY3W CZ-RWS3 CZ-RWS3 + CZ-RWRL3 CZ-RWS3 + CZ-RWRD3 CZ-RWS3 + CZ-RWRT3 CZ-RWS3 + CZ-RWRC3	✓	—	1 gruppo, 8 unità	· Per ogni gruppo è possibile collegare fino a 2 comandi	✓	✓	✓	✓	✓ ²⁾	—	—	—

Comandi centralizzati

Comando di sistema con timer settimanale		CZ-64ESMC3	✓	—	64 gruppi, massimo 64 unità	· È possibile collegare fino a 10 comandi a un singolo sistema · Collegamento possibile tra unità principale e unità secondaria (1 unità principale + 1 unità secondaria) · È possibile l'uso senza comando	✓	✓	✓	✓	✓ ²⁾	✓	✓	—
Comando accensione/spegnimento centralizzato		CZ-ANC3	—	—	16 gruppi, massimo 64 unità	· È possibile collegare fino a 8 comandi (4 unità principali + 4 unità secondarie) a un singolo sistema · L'uso senza comando non è possibile	✓	—	—	—	—	✓	—	—
Comando intelligente (touch-screen/server web)		CZ-256ESMC3	✓	—	Unità principale: 128. Possibilità di espandere fino a 256 unità	· Per il collegamento con più di 128 unità è necessario l'adattatore di comunicazione CZ-CFUNC2	✓	✓	✓	✓	✓ ²⁾	✓	✓	—

1) Disponibile per le unità interne tipo MY3, MF3, MM2 e MK3. 2) L'impostazione non è possibile quando è presente un'unità di comando (utilizzare il comando per l'impostazione). *Tutte le specifiche sono soggette a modifiche senza preavviso.

Comandi singoli cablati

Comando a filo a distanza CONEX

CZ-RTC6W // CZ-RTC6 // CZ-RTC6WBL // CZ-RTC6BL // CZ-RTC6WBLW2 // CZ-RTC6BLW2

- 3 gamme: - CZ-RTC6W // CZ-RTC6: Non wireless
- CZ-RTC6WBL // CZ-RTC6BL: Bluetooth®
- CZ-RTC6WBLW2 ¹⁾ // CZ-RTC6BLW2 ¹⁾: Wi-Fi e Bluetooth®

- Colori: 6W: Bianco. 6: Nero
- Controllo intuitivo e design elegante
- Frontale semplice con display LCD piatto
- Dimensioni [A x L x P]: 86 x 86 x 25 mm

App Panasonic H&C Control ²⁾.

Funzionamento quotidiano del comando tramite Bluetooth® // Configurazione rapida e semplice dell'App per l'impostazione del sistema.

App Panasonic H&C Diagnosis ³⁾.

Facile accesso ai parametri di assistenza e ai dati del Service Checker tramite Bluetooth®.

App Panasonic Comfort Cloud.

Progettato appositamente per gli utenti finali // Funzionamento a distanza tramite Wi-Fi.

Funzionamento di base: Impostazione della modalità: Caldo-Fresco-Deumidificatore-Ventilatore-Auto // Impostazione della temperatura // Velocità del ventilatore: 5 livelli // Direzione del flusso d'aria // Impostazione nanoe™ X ed Econavi // Programma settimanale ⁴⁾.

- 1) Disponibile per la serie PACi NX e le unità interne ECOi tipo MY3, MF3, MM2 e MK3.
2) Sono necessari i modelli CZ-RTC6WBL, CZ-RTC6BL, CZ-RTC6WBLW2 o CZ-RTC6BLW2.
3) È necessaria un'interfaccia Service Checker. Compatibile con la serie PACi NX.
4) Può essere impostato dall'App Panasonic H&C Control.

CONEX



Comfort Cloud

nanoeX

ECONAVI

Comando a filo di design

CZ-RTC5B

- Monitoraggio del consumo di energia (solo per PACi NX)
- Design piatto e interruttore a sensore tattile per un design elegante e un'usabilità operativa
- Funzioni come il risparmio energetico, il monitoraggio e l'assistenza sono disponibili sul display LCD (3,5")
- Miglioramento dell'illuminazione
- Retroilluminazione a LED bianca
- Lampeggia quando si verifica un allarme

*È necessario scaricare l'applicazione Panasonic sullo smartphone.

Funzionamento di base: Funzionamento // Modalità // Impostazione della temperatura // Volume della portata d'aria // Direzione del flusso d'aria.

Funzione timer: Funzione stanza vuota // Timer programmazione settimanale // Timer ON / OFF facile da usare // Visualizzazione orario.

Risparmio energetico: Funzione stanza vuota // Limitazione dell'intervallo di impostazione della temperatura // Ritorno automatico della temperatura // Promemoria spegnimento // Controllo programmato della richiesta // Modalità risparmio energetico // Monitoraggio del consumo energetico.

Altro: Blocco tasti // Controllo del ventilatore // Regolazione del contrasto del display // Sensore del comando // Modalità di funzionamento silenzioso // Controllo delle impostazioni vietato da parte del comando centrale // Controllo rotazione / backup.

*Il controllo della rotazione e del backup con CZ-RTC5B è disponibile per tutti i sistemi PACi NX.



nanoeX

ECONAVI

Comando per camere d'albergo

PAW-RE2C4-MOD-WH // PAW-RE2C4-MOD-BK

- Facile installazione
- Installazione conveniente poiché tutti i cavi elettrici sono centralizzati su questo comando
- Design accattivante di ispirazione architettonica
- Collegamento diretto all'unità interna con tutte le funzioni primarie dell'unità interna disponibili
- 2 opzioni disponibili: Comunicazione indipendente e Modbus
- Colori: WH: Bianco. BK: Nero
- Comando per camera: 4 ingressi e 4 uscite digitali

Questo comando consente di eseguire le seguenti funzionalità:

controllo dell'illuminazione, del contatto della carta magnetica, del rilevatore di movimento, del contatto delle finestre e dell'aria condizionata.

Funzioni di risparmio energetico incluse nel dispositivo.

- Spegne l'aria condizionata e l'illuminazione quando la stanza non è occupata
- Disattiva l'aria condizionata quando la finestra è aperta
- Temperatura di setpoint massima/minima configurabile

Configurazione rapida e semplice.

Comandi per camera con una configurazione semplice e intuitiva. Bastano pochi passaggi per configurare i modelli touch in modo facile e veloce utilizzando uno smartphone dotato di tecnologia NFC, anche con comando non ancora installato o alimentato.



Comando con display per camere d'albergo

PAW-RE2D4-WH // PAW-RE2D4-BK

- Facile installazione
- Installazione conveniente poiché tutti i cavi elettrici sono centralizzati su questo comando
- Design accattivante di ispirazione architettonica
- Collegamento diretto all'unità interna con tutte le funzioni primarie dell'unità interna disponibili
- Comunicazione autonoma
- Colori: WH: Bianco. BK: Nero
- Funzione base dell'hotel: 2 ingressi digitali

Questo comando consente di eseguire le seguenti funzionalità:

controllo del contatto della chiave magnetica, del rilevatore di movimento, del contatto della finestra e dell'aria condizionata.

Funzioni di risparmio energetico incluse nel dispositivo.

- Disattiva l'aria condizionata quando la finestra è aperta
- Temperatura di setpoint massima/minima configurabile

Configurazione rapida e semplice.

Impostazione tramite smartphone con tecnologia NFC, anche quando il comando non è ancora installato/alimentato.



Opzioni di controllo della ridondanza per applicazioni 24/7/365 con PACi NX

CZ-RTC5B / CZ-RTC6W / CZ-RTC6 / CZ-RTC6WBL / CZ-RTC6BL / CZ-RTC6WBLW2 / CZ-RTC6BLW2

- Piena funzionalità di ridondanza
- Installazione semplice e veloce grazie al controllo di gruppo PACi NX
- Fino a 2 sistemi PACi NX collegabili a 1 comando
- Impostazione delta T per il funzionamento di supporto selezionabile da 4 a 10 K
- Possibilità di collegamento ai sistemi di controllo centralizzati Panasonic
- Interfacce opzionali per il collegamento a BMS esterni (Modbus, BACnet, KNX)

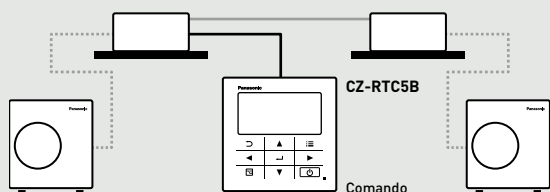

Opzioni di controllo della ridondanza per applicazioni 24/7/365 con PACi NX o VRF

PAW-PACR4

- Controllo ridondanza fino a 4 gruppi di unità interne
- Possibilità di visualizzazione del funzionamento effettivo dell'unità/dello stato di allarme
- Uscita digitale condivisa di allarme/stato di funzionamento
- Per ogni livello di funzionamento di supporto, è possibile impostare soglie di temperatura individuali (controllo in cascata)
- Visualizzazione della temperatura ambiente (tramite il sensore di temperatura del dispositivo)
- Connessione modbus (fino a 4 PAW-RC2-MBS-1)
- Ingressi esterni disponibili (ON / OFF, commutazione riscaldamento/raffrescamento*, contatto antincendio)

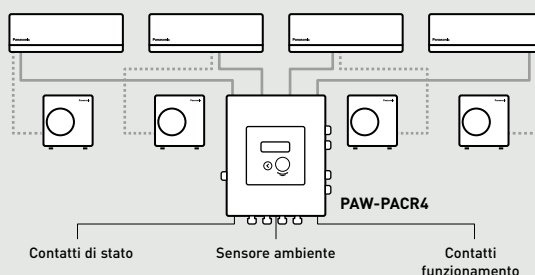

*Commutazione riscaldamento/raffrescamento da ingresso esterno solo per la logica di controllo dell'interfaccia, non per il cambio modalità dell'unità interna.

Comandi individuali wireless

Comando a infrarossi

CZ-RWS3 + CZ-RWRU3 // CZ-RWS3 + CZ-RWRY3W // CZ-RWS3 // CZ-RWS3 + CZ-RWRL3 // CZ-RWS3 + CZ-RWRD3 // CZ-RWS3 + CZ-RWRT3 // CZ-RWS3 + CZ-RWRC3

- Facile installazione per il tipo a cassetta a 4 vie, semplicemente sostituendo la parte angolare
- Funzione timer di 24 ore
- È possibile utilizzare un comando principale e un comando secondario per il controllo da remoto (è possibile installare un massimo di 2 comandi (comando principale e comando secondario) per ogni unità interna)
- Quando si utilizza CZ-RWS3, il controllo a infrarossi diventa possibile per tutte le unità interne (1: se si installa un ricevitore separato in una stanza diversa, il controllo diventa possibile anche da quella stanza; 2: il funzionamento automatico tramite il pulsante di emergenza è possibile anche in caso di smarrimento del Comando o di esaurimento delle batterie)
- Funzionamento di ventilatori a recupero di energia separati (il comando può azionare anche eventuali ventilatori commerciali o ventilatori a scambio di calore installati (funzionamento interbloccato con l'unità interna o accensione/spegnimento ventilazione indipendente)



nanoeX
ECONAVI

Comando e ricevitore a infrarossi per cassetta a 4 vie 90x90.
CZ-RWS3 + CZ-RWRU3



Comando e ricevitore a infrarossi per cassetta a 4 vie 60x60 con pannello bianco (RAL 9003).
CZ-RWS3 + CZ-RWRY3W



Comando a infrarossi per console a parete e a pavimento.
CZ-RWS3



Comando e ricevitore a infrarossi per cassetta a 2 vie.
CZ-RWS3 + CZ-RWRL3



Comando e ricevitore a infrarossi per cassetta a 1 via.
CZ-RWS3 + CZ-RWRD3



Comando e ricevitore a infrarossi per soffitto.
CZ-RWS3 + CZ-RWRT3



Comando e ricevitore a infrarossi per tutte le unità interne.
CZ-RWS3 + CZ-RWRC3



Sensore remoto

CZ-CSRC3

- Questo sensore remoto può essere collegato a qualsiasi unità PACi NX o VRF. Da utilizzare per rilevare la temperatura ambiente quando non viene utilizzato alcun sensore del comando o sensore di movimento (è possibile il collegamento a un sistema senza comando)
- Per l'uso congiunto con un interruttore del comando, utilizzare l'interruttore come comando principale
- Controllo di gruppo fino a 8 unità interne
- Estetica basata sul telaio semplificato del comando
- Dimensioni (A x L x P): 120 x 70 x 17 mm
- Peso: 70 g
- Intervallo di temperatura/umidità: Da 0 °C a 40 °C / dal 20% all'80% (senza condensa) (solo per uso interno)
- Alimentazione: 16 V CC (fornita dall'unità interna)
- Numero massimo di unità interne collegabili: Fino a 8 unità



Contenuti di controllo	Nome componente, numero modello	Quantità	
Controllo standard	<ul style="list-style-type: none"> • Controllo delle varie operazioni dell'unità interna tramite comando a filo o a infrarossi • La modalità di raffreddamento o riscaldamento dell'unità esterna è decisa dalla prima priorità del comando • È possibile commutare tra il sensore del comando e il sensore di movimento 	Comando a filo ad alte prestazioni: CZ-RTC5B Comando a filo CONEX: CZ-RTC6W // CZ-RTC6 // CZ-RTC6WBL // CZ-RTC6BL // CZ-RTC6WBLW2 // CZ-RTC6BLW2 Comando a infrarossi: CZ-RWS3 + CZ-RWRU3 // CZ-RWS3 + CZ-RWRY3W // CZ-RWS3 // CZ-RWS3 + CZ-RWRL3 // CZ-RWS3 + CZ-RWRD3 // CZ-RWS3 + CZ-RWRT3 // CZ-RWS3 + CZ-RWRC3	1 unità ciascuno
[1] Controllo di gruppo	<ul style="list-style-type: none"> • È possibile collegare fino a 8 unità a 1 comando • Funzionamento di tutte le unità interne nella stessa modalità 	Comando a filo ad alte prestazioni: CZ-RTC5B Comando a filo CONEX: CZ-RTC6W // CZ-RTC6 // CZ-RTC6WBL // CZ-RTC6BL // CZ-RTC6WBLW2 // CZ-RTC6BLW2 Comando a infrarossi: CZ-RWS3 + CZ-RWRU3 // CZ-RWS3 + CZ-RWRY3W // CZ-RWS3 // CZ-RWS3 + CZ-RWRL3 // CZ-RWS3 + CZ-RWRD3 // CZ-RWS3 + CZ-RWRT3 // CZ-RWS3 + CZ-RWRC3	8 unità
[2] Comando principale/secondario	<ul style="list-style-type: none"> • Massimo 2 comandi per unità interna • Il pulsante premuto per ultimo ha la priorità • L'impostazione del timer è possibile anche con il comando secondario 	Principale o sec.: Comando a filo ad alte prestazioni: CZ-RTC5B Comando a filo CONEX: CZ-RTC6W // CZ-RTC6 // CZ-RTC6WBL // CZ-RTC6BL // CZ-RTC6WBLW2 // CZ-RTC6BLW2 Comando a infrarossi: CZ-RWS3 + CZ-RWRU3 // CZ-RWS3 + CZ-RWRY3W // CZ-RWS3 // CZ-RWS3 + CZ-RWRL3 // CZ-RWS3 + CZ-RWRD3 // CZ-RWS3 + CZ-RWRT3 // CZ-RWS3 + CZ-RWRC3	Come richiesto

Comandi centralizzati

Comando di sistema con timer di programmazione

CZ-64ESMC3

Funzionamento con varie funzioni dalla stazione centrale.

Panasonic presenta un comando digitale all'avanguardia.

L'interfaccia innovativa e facile da usare di Panasonic offre funzionalità complete con un timer integrato e un comando di sistema, rendendo la gestione degli impianti di riscaldamento e raffreddamento più facile che mai. Il CZ-64ESMC3 include il famoso timer di programmazione di Panasonic, che offre agli utenti la massima flessibilità per quanto riguarda l'orario in cui desiderano che la loro proprietà sia riscaldata o raffrescata. Gli utenti possono regolare il sistema per le vacanze, sospendendo le operazioni per lunghi periodi di tempo in modo da non sprecare energia per riscaldare o raffrescare una casa o un ufficio vuoti. Il comando consente inoltre di programmare sei operazioni al giorno.

Combinazione dei 2 comandi attuali: Comando di sistema + timer di programmazione.

Il comando di sistema sarà progettato dando priorità a queste due operazioni con i seguenti punti chiave tecnici:

- Stessa sensazione di funzionamento del comando cablato tramite pannello a sfioramento
- Elevata visibilità e usabilità grazie al display LCD a punti pieni
- Basato su un comando a filo di alta qualità
- Massimo 64 gruppi di unità interne, controllo individuale per 64 unità
- Controllo a 4 zone; 1 zona = massimo 16 gruppi
- Diverse funzioni di risparmio energetico (basate su CZ-RTC5B)
- 6 programmi del timer al giorno per 1 settimana (7 giorni) di funzionamento (totale 6 x 7 = 42 programmi)
- Le voci di impostazione di base (temperatura, modalità, velocità del ventilatore, posizione dell'aletta) possono essere impostate come per il CZ-RTC5B

Elenco funzioni:

Funzioni controllo centralizzato:

- Controllo centralizzato / impostazione individuale
- Divieto di avvio/arresto per il comando
- Avvio-arresto / Cambio di modalità / Divieto di impostazione della temperatura per il comando
- Cambio di modalità / Divieto di impostazione della temperatura per il comando
- Divieto di cambio di modalità per il comando
- Selezionare le voci da vietare
- Informazioni sul filtro
- Segno del filtro
- Azzeramento del segno del filtro

- Impostazione ventilazione

Funzioni di timer e ingressi/uscite esterne:

- Timer settimanale
- Attivazione/disattivazione dell'impostazione del timer
- Copia dell'impostazione del timer
- Manutenzione
- Segnale esterno (Avvio / Arresto) (Controllo della richiesta)
- Impostazione master-slave del controllo centralizzato
- Storico allarmi
- Impostazione iniziale
- Orologio

Funzioni di risparmio energetico, manutenzione e funzionamento:

- Controllo del risparmio energetico
- Econavi ON / OFF
- Informazioni sul filtro
- Visualizzazione del segno del filtro e del contaore
- Manutenzione
- Contatto assistenza
- Impostazione iniziale
- Impostazione del display dell'orologio
- Impostazione del nome
- Impostazione del blocco del funzionamento
- Impostazione del suono di funzionamento
- Impostazione contrasto LCD
- Impostazione retroilluminazione LCD
- Selezione della lingua di visualizzazione (EN/FR/IT/ES/DE)
- Password amministratore
- Elenco informazioni di impostazione



ECONAVI

Immagine di esempio del display / Visualizzazione dello stato di funzionamento

Stato di funzionamento TUTTO



Stato di funzionamento ZONA



Stato di funzionamento GRUPPO



Comando ON/OFF

CZ-ANC3

Funzionamento solo ON/OFF dalla stazione centrale.

- È possibile controllare 16 gruppi di unità interne
- Possono essere eseguiti anche il controllo collettivo e il controllo di gruppo (unità) individuale
- È possibile installare fino a 8 comandi ON/OFF (4 principali, 4 secondari) in un sistema di collegamento
- Lo stato di funzionamento può essere determinato immediatamente
- Dimensioni [A x L x P]: 121 x 122 x 14+ 52 mm (dimensioni di incasso)

Alimentazione: Da 220 a 240 V CA.

Parte I/O: Ingresso remoto (tensione effettiva: entro 24 V CC): Tutto ON / OFF.

Uscita remota (tensione consentita: entro 30 V CC): ON, Allarme.

N.B.: Poiché la modalità di funzionamento e le impostazioni della temperatura non sono possibili con il comando ON/OFF, è necessario utilizzarlo insieme a un comando a distanza, a un comando di sistema, ecc.

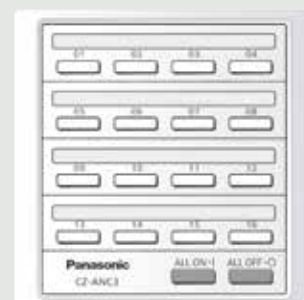

Comandi centralizzati

Comando intelligente (pannello touch-screen)

CZ-256ESMC3

Rapporto di distribuzione del carico (LDR) semplificato per ogni inquilino.

- Dimensioni (A x L x P): 240 x 280 x 20 (+60) mm
- Alimentazione: Monofase 100-240 V ~ 50/60 Hz
- Numero massimo di unità interne collegabili: 256 unità (unità massime per collegamento: 64 unità)
- Numero massimo di unità esterne collegabili: 120 unità (unità massime per collegamento: 30 unità)
- Dispositivo di controllo centralizzato: Fino a 10 unità
- Schermo ingrandito: LCD a colori da 10,4 pollici con pannello a sfioramento. Maggiore visibilità e facilità d'uso. Recupero dei dati dalla memoria USB: Utilizzare la porta USB all'interno del pannello (memoria USB disponibile sul mercato)
- Adattatore di comunicazione: CZ-CFUNC2*

*Per collegare più di 128 unità interne è necessario il modello CZ-CFUNC2.

Funzioni:

- Visualizzazione di grafici (andamenti, confronti)
- Econavi ON / OFF
- Funzionamento silenzioso dell'unità esterna ON / OFF
- Funzioni di risparmio energetico: Impostazione del ritorno automatico della temperatura, spegnimento automatico, impostazione del limite dell'intervallo di temperatura, risparmio energetico per il valore corrente del PAC, ecc.
- Controllo degli eventi (come il collegamento delle apparecchiature)
- Eseguire la chiusura alla fine di qualsiasi periodo

Funzionamento e stato.

È possibile controllare lo stato operativo (ON / OFF, modalità di funzionamento, allarmi, ecc.) di tutte le unità interne e delle unità esterne in tempo reale.

È inoltre possibile selezionare le unità interne per modificarne le impostazioni.

Programmazione funzionamento.

È possibile registrare programmi di funzionamento giornalieri (orario di accensione/spegnimento, modalità di funzionamento, temperature impostate, ecc.) per singole unità interne o gruppi di unità interne. Le operazioni possono essere programmate fino a 2 anni prima.

Calcolo della distribuzione del carico per ogni inquilino.

- Il rapporto di distribuzione del carico del condizionatore è calcolato per ogni unità (inquilino) con i dati di consumo energetico utilizzati (m³, kWh)
- I dati calcolati vengono memorizzati come file di tipo CSV
- I dati degli ultimi 365 giorni vengono memorizzati

Applicazione web. Accesso al web e controllo da stazione remota.

- Accesso dal PC remoto
- È possibile monitorare/operare il sistema utilizzando il browser web

Esempio di configurazione del sistema.

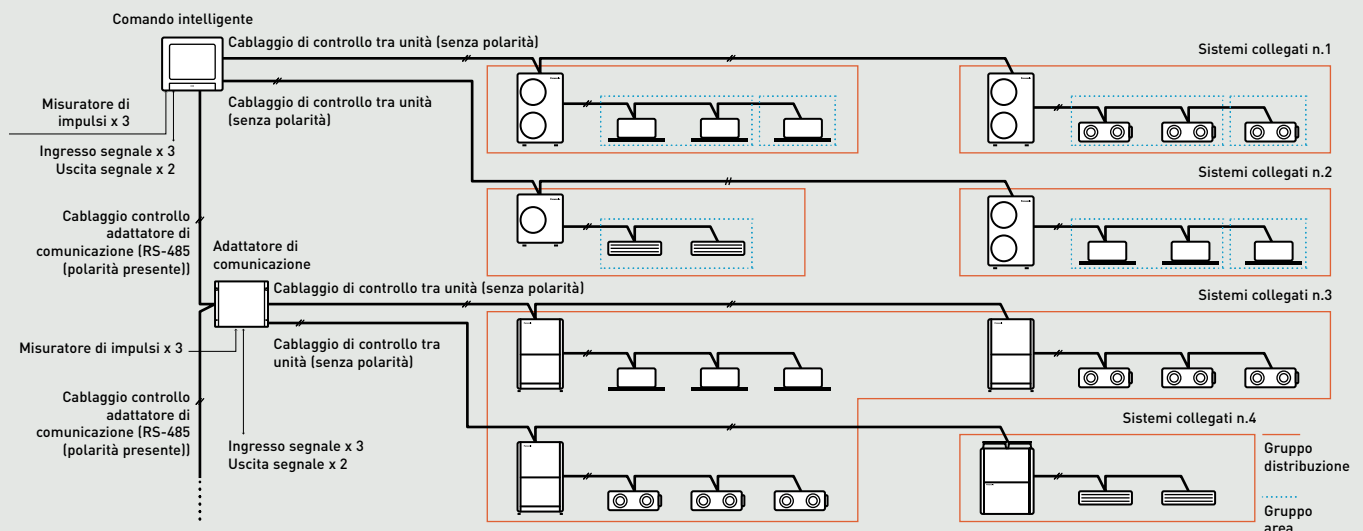

Comando remoto.

Il terminale LAN di questa unità consente di collegarlo a una rete. La connessione a Internet permette di utilizzare l'unità e di controllarne lo stato utilizzando un PC da una postazione remota*.

*Potrebbero essere richiesti diritti di accesso remoto e infrastrutture informatiche/di programmazione aggiuntive.

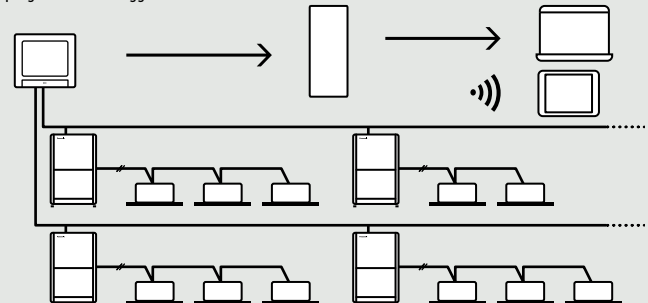

Strumento di backup per ottimizzare i tempi di messa in servizio.

Vari dati, come distribuzione, impostazioni, storico, ecc. possono essere salvati in un file CSV.

I dati di impostazione del file CSV possono essere modificati e importati nuovamente nel comando.

È possibile risparmiare tempo durante la messa in servizio e modificare le impostazioni in modo flessibile e semplice tramite il PC.

- Personalizzazione dei dati
- Recupero dati

I dati possono essere importati nuovamente tramite USB.

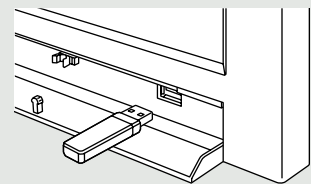

Adattatore locale per controllo accensione / spegnimento

CZ-CAPC4

Collegamento con attrezzature generali.

- Il controllo e il monitoraggio dello stato è possibile per le singole unità interne (o per qualsiasi dispositivo elettrico esterno fino a 250 V AC, 10 A) tramite un segnale di contatto
- Fino a tre uscite digitali

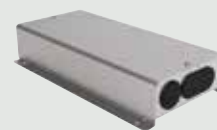
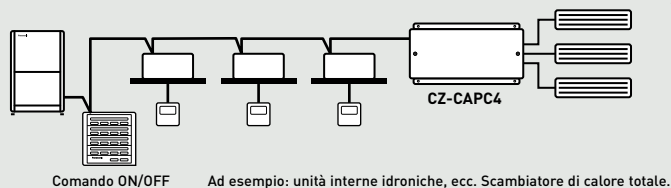

Controllo della richiesta per le unità esterne Mini ECOi (LZ2, LE2)

CZ-CAPDC3

Collegamento con attrezzature generali.

- Controllo delle unità esterne Mini ECOi (LZ2, LE2)
- Dal dispositivo di controllo centralizzato sono possibili il controllo della richiesta e l'arresto forzato

Ingresso: Richiesta (contatto non in tensione / 24 V CC / 2 mA, segnale statico).

Ingresso: Arresto forzato (contatto non in tensione / 24 V CC / 10 mA, segnale statico).

Ingresso arresto forzato per il controllo dell'ingresso dell'allarme antincendio.

Controllo della richiesta a 3 fasi per il controllo graduale della capacità dell'unità esterna.

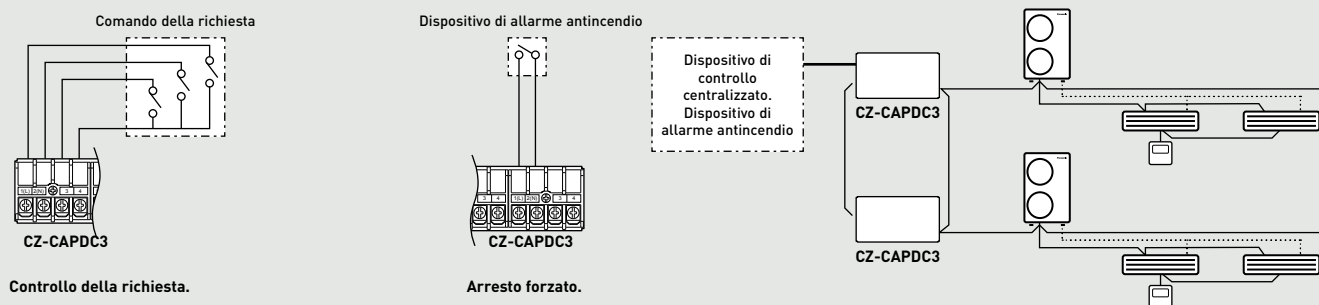

Unità I/O Mini Seri-Para 0-10 V

CZ-CAPBC2

Collegamento con attrezzature generali.

- Il controllo e il monitoraggio dello stato sono possibili per singole unità interne (1 gruppo)
- Oltre al funzionamento e all'arresto, è presente una funzione di ingresso digitale per la velocità dell'aria e la modalità operativa
- L'impostazione della temperatura e la misurazione della temperatura di aspirazione interna possono essere eseguite dal monitoraggio centrale
- L'alimentazione viene fornita dal terminale T10 delle unità interne
- Ingresso analogico per la richiesta della capacità esterna in incrementi di 20 (dal 40% al 120%) da 0-10 V
- L'ingresso analogico per l'impostazione della temperatura è da 0 a 10 V, o da 0 a 140 Ohm
- Possibilità di alimentazione separata (in caso di misurazione della temperatura di aspirazione)

*Chiedete al vostro distributore.

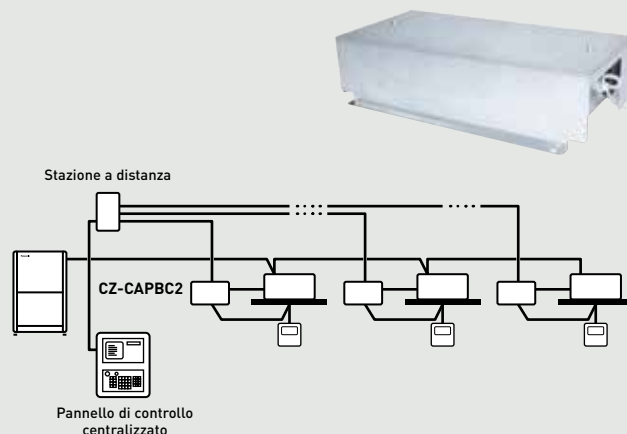

Adattatore di comunicazione per la connettività VRF

CZ-CFUNC2

Questa interfaccia di comunicazione è necessaria per collegare un sistema ECOi a un BMS. Il CZ-CFUNC2 è molto semplice da utilizzare e da collegare all'S-Link di Panasonic, che è il bus ECOi. Dal CZ-CFUNC2 è possibile controllare facilmente tutte le unità interne ed esterne dell'impianto. È possibile collegare due sistemi di cablaggio collegati a un CZ-CFUNC2.

Dimensioni (A x L x P): 260 x 200 x 68 mm

*Non essendo a prova di spruzzi, deve essere installato in un ambiente interno o nel pannello di controllo, ecc.



Connettività PACi NX e VRF

I controlli e la connettività sono la chiave per offrire un comfort e un prezzo migliori. Panasonic mette a disposizione della propria clientela le tecnologie più avanzate, in modo da consentire ai propri sistemi di climatizzazione di raggiungere le massime prestazioni.



Connettività PACi NX ed ECOi.

L'interfaccia è stata progettata specificamente per Panasonic e fornisce il monitoraggio completo, il controllo e la piena funzionalità della gamma di installazioni IntesisHome, KNX, Modbus e BACnet.

La soluzione di connettività dei modelli "PAW" è prodotta da una società terza; per ulteriori informazioni, contattare Panasonic.

	Comando per camera	Interfaccia	Tipo BMS	Numero massimo di unità interne collegate
Unità interne PACi NX/ECOi	PAW-RE2C4-MOD-WH / PAW-RE2C4-MOD-BK		Modbus	1 unità/gruppo
		PAW-RC2-KNX-1i	KNX	1(1 gruppo di unità interne)
		PAW-RC2-MBS-1	Modbus RTU ¹⁾	1(1 gruppo di unità interne)
		PAW-RC2-MBS-4	Modbus	4 unità interne/gruppi
		PAW-RC2-BAC-1	BACnet	1
		PAW-AZRC-KNX-1	KNX	1(1 gruppo di unità interne)
		PAW-AZRC-MBS-1	Modbus RTU ¹⁾	1(1 gruppo di unità interne)
S-Link PACi NX / ECOi		PAW-AC2-BMS-16	KNX, Modbus e BACnet	16
		PAW-AC2-BMS-64	KNX, Modbus e BACnet	64
		PAW-AC2-BMS-128	KNX, Modbus e BACnet	128

¹⁾ L'interfaccia Modbus RTU/TCP è necessaria in caso di connessione Modbus TCP. PAW-MBS-TCP2RTU (dispositivi ModBus RTU Slave).

Airzone. Controllo delle canalizzazioni

Airzone ha sviluppato delle interfacce per collegarsi facilmente alle unità commerciali canalizzate Panasonic. Il sistema è efficiente e facile da installare, garantendo prestazioni ottimali, comfort e risparmio energetico.

Gamma completa di accessori Airzone per qualsiasi progetto di canalizzazione.



Diversi tipi di uscite



Anche per le porte automatiche del plenum



Gamma completa di comandi (cablati / infrarossi, ...)

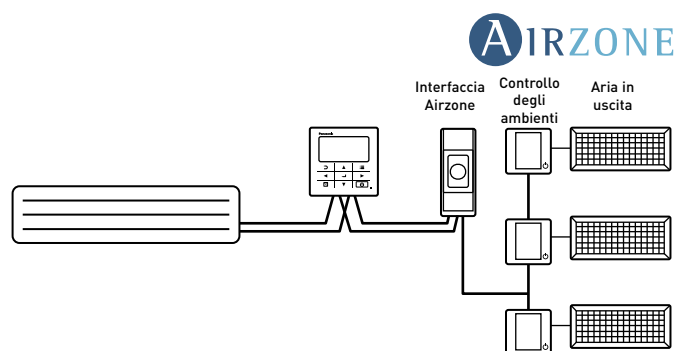

Unità interne per la connettività PACi NX e ECOi

PCB e cavi per le unità interne PACi NX ed ECOi

Nome dei cavi	Funzione	Osservazione
CZ-T10	Tutte le funzioni di T10	Richiede un accessorio fornito in loco
PAW-FDC	Funzionamento ventilatore esterno	Richiede un accessorio fornito in loco
PAW-OCT	Tutti i segnali di monitoraggio delle opzioni	Richiede un accessorio fornito in loco
CZ-CAPE2	PCB di comando a 3 tubi	Richiede fili aggiuntivi dalla fornitura di ricambi
PAW-EXCT	Disattivazione forzata del termostato/Perdita D	Richiede un accessorio fornito in loco
PAW-OPT-MZ	Cablaggio adattatore per le funzioni opzionali, l'azionamento del ventilatore e l'EXCT	Compatibile con i tipi di unità interna PACi NX: PK4 e PE4, tipi di unità interna ECOi: MM2, MK3, MP2 e MR2

Nome della scheda PBC	Funzione	Osservazione
PAW-T10	Tutte le funzioni di T10	Consente una facile connessione di tipo "Plug & Play"
PAW-PACR4	PCB per applicazioni in sala server. Disponibile per PACi NX ed ECOi	Interfaccia per il funzionamento ridondante fino a 4 gruppi di unità interne

Connettore T10 (CN061)

CZ-T10

Panasonic ha sviluppato un accessorio opzionale (composto da spina + fili) chiamato CZ-T10 per consentire una facile connessione al connettore T10.

Il collegamento digitale di un'unità interna ECOi a un dispositivo esterno è facile grazie al terminale T10 presente sulla scheda elettronica di tutte le unità interne.

Specifiche del terminale T10 (T10: CN061 sulla scheda PCB dell'unità interna).

- Voci di controllo: 1. Ingresso di avvio/arresto
- 2. Il comando nega il consenso all'ingresso
- 3. Uscita del segnale di avvio
- 4. Uscita segnale di allarme

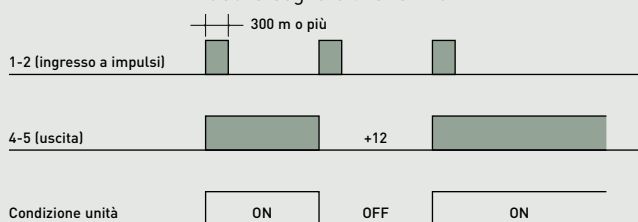

N.B.: La lunghezza del cavo dall'unità interna al relè deve essere di massimo 2,0 m. Il segnale a impulsi può essere modificato in statico sezionando il ponticello JP001.

Esempio di utilizzo.

Comando spegnimento forzato.

Connettori 1 e 2: Contatto pulito per segnale ON / OFF (sezionamento di *JP1* per segnale statico); quando la chiave magnetica dell'hotel è collegata il contatto deve essere chiuso (l'unità può essere utilizzata).

Connettori 2 e 3: Contatto pulito per vietare tutte le funzioni del comando installato nella stanza; quando la chiave magnetica dell'hotel viene rimossa, il contatto deve essere chiuso (l'unità non può funzionare).

Terminale = T10

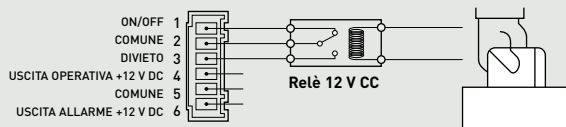

Condizione:

- 1-2 (ingresso a impulsi): Commutazione della condizione di accensione/spegnimento dell'unità con un segnale a impulsi. (segnale a 1 impulso: stato di carenza superiore a 300 msec. o più)
- 2-3 (ingresso statico): aperto / il funzionamento con il comando è consentito (condizione normale), chiuso / il comando è vietato
- 4-5 (uscita statica): Uscita da 12 V durante l'accensione dell'unità / nessuna uscita su spegnimento
- 5-6 (uscita statica): Uscita da 12 V quando si verificano alcuni errori / nessuna uscita in condizioni normali

Esempio di cablaggio:

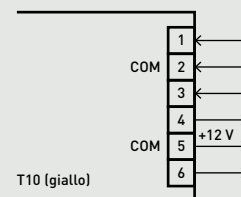

Uscita segnale ON/OFF di funzionamento.

Condizione:

- 4-5 (uscita statica): Uscita da 12 V durante l'accensione dell'unità / nessuna uscita su spegnimento

Esempio di cablaggio:

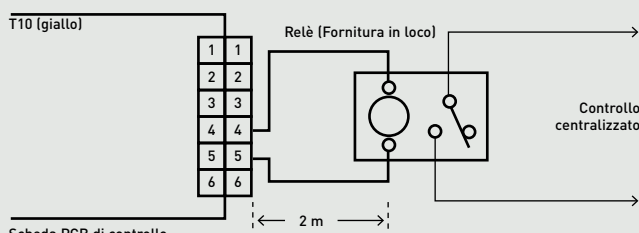

Scheda PCB di controllo dell'unità interna

N.B.: La lunghezza del cavo dall'unità interna al relè deve essere di massimo 2,0 m. Il segnale a impulsi può essere modificato in statico sezionando il ponticello JP001.

*La serie PACi NX non è compatibile.

Connettore dell'azionamento del ventilatore (CN032)

PAW-FDC

Panasonic ha sviluppato un accessorio opzionale (composto da spina + fili) chiamato PAW-FDC per consentire un facile collegamento a questo connettore dell'azionamento del ventilatore (CN032).

Utilizzo del ventilatore dal comando

- Avvio/arresto della ventilazione esterna e di tutti i ventilatori dello scambiatore di calore
- Funziona anche se l'unità interna è ferma
- In caso di controllo di gruppo > tutti i ventilatori saranno in funzione; nessun controllo individuale

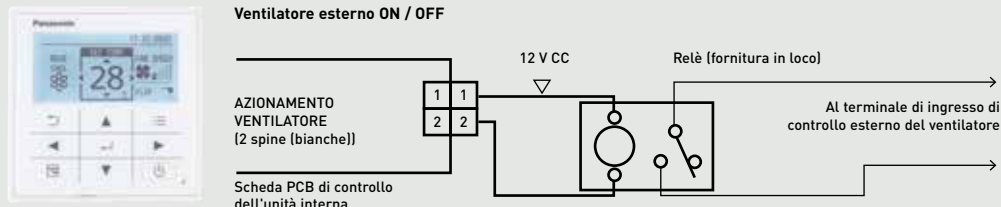

Connettore opzionale (CN060) segnali esterni in uscita

PAW-OCT

Panasonic ha sviluppato un accessorio opzionale (composto da spina + fili) chiamato PAW-OCT per consentire una facile connessione a questo connettore opzionale (CN060).

La combinazione del T10 e dell'opzione CN060 consente il controllo esterno delle unità interne!

6P (bianco): Emette segnali esterni come mostrato nella figura seguente.

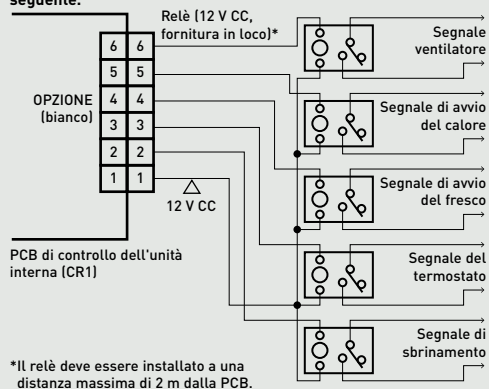

Connettore EXCT (CN073)

PAW-EXCT

Panasonic ha sviluppato un accessorio opzionale (composto da spina + fili) chiamato PAW-EXCT per consentire una facile connessione a questo connettore EXCT (CN073).

A) Con ingresso statico.

> INGRESSO STATICO > TERMO. SPENTO > RISPARMIO ENERGETICO

Spina 2P (rossa): Può essere utilizzato per il controllo della richiesta. Quando l'ingresso è presente, forza l'unità a funzionare con il termostato spento.

N.B.: La lunghezza del cablaggio dalla scheda PCB di controllo dell'unità interna al relè deve essere di 2 m o meno.

· Esempi di cablaggio:

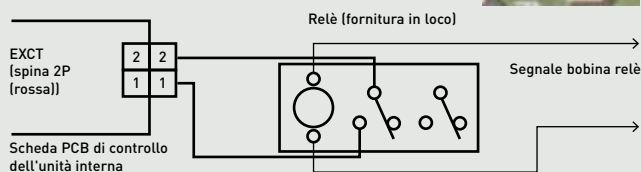

B) Esempio: Collegamento con un sensore del refrigerante.

- Segnale dal rilevatore di perdite: assenza di tensione, statico.
- Impostazione unità interna: Codice 0b > 1
- Connettore per rilevatore di perdite: EXCT
- Impostazione unità esterna: Codice C1 > 1 uscita di potenza se allarme da connettore O2 230 V
- Codice C1 > 2 uscita di potenza se allarme da connettore O2 0 V
- Messaggio di allarme visualizzato P14

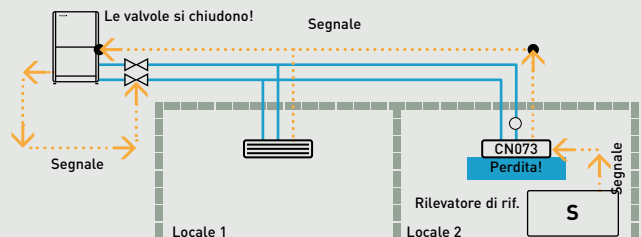

Cablaggio opzionale

PAW-OPT-MZ

Cablaggio adattatore per il collegamento di PAW-OCT e PAW-FDC, per fornire funzioni opzionali, di azionamento del ventilatore e di EXCT.

Per i tipi di unità interna PACi NX: PK4 e PE4.

Per i tipi di unità interna ECOi: MM2, MK3, MP2 e MR2.



Schemi elettrici

Spazi commerciali

Unità a parete PACi NX 1x1	→ 149
Unità a cassetta a 4 vie 60x60 PACi NX 1x1	→ 149
Unità a cassetta a 4 vie 90x90 PACi NX 1x1	→ 150
Unità a soffitto PACi NX 1x1	→ 150
Unità canalizzate flessibili PACi NX 1x1	→ 151
Unità canalizzata multizona PACi NX	→ 151
Unità canalizzate PACi NX grandi 1x1	→ 152
Jet Air Stream PACi NX	→ 152
Sistema PACi NX a doppia unità interna	→ 153
Sistema PACi NX a tripla unità interna	→ 153

Nota bene: I requisiti di cablaggio qui indicati sono i requisiti minimi in base alle istruzioni di installazione; per ulteriori dettagli, consultare le istruzioni. I regolamenti sui diametri dei cavi e i requisiti di installazione cambiano da una regione all'altra. Consultare le **NORME ELETTRICHE LOCALI** prima di iniziare l'installazione.

Unità a parete PACi NX 1x1.

Unità interna

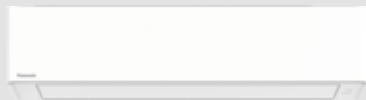

Unità esterna

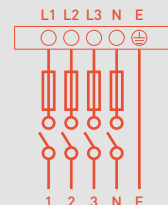

Monofase
Alimentazione
230 V / 50 Hz / *

Trifase
Alimentazione
3 x 400 V / 1 N - 50 Hz / **

Monofase

Unità interna	Collegamento interno/esterno	Unità esterna	Alimentazione	Interruttore automatico*
S-2545PK4E	4 x 1,5 mm ²	U-36PZH3E5	220/230/240V	20 A
S-5010PK4E	4 x 1,5 mm ²	U-50PZH3E5		20 A
S-5010PK4E	4 x 1,5 mm ²	U-60PZH3E5		25 A
S-5010PK4E	4 x 2,5 mm ²	U-71PZH4E5		25 A
S-5010PK4E	4 x 2,5 mm ²	U-100PZH4E5		35 A
S-2545PK4E	4 x 1,5 mm ²	U-25PZ3E5		16 A
S-2545PK4E	4 x 1,5 mm ²	U-36PZ3E5		16 A
S-5010PK4E	4 x 1,5 mm ²	U-50PZ3E5		16 A
S-5010PK4E	4 x 1,5 mm ²	U-60PZ3E5A		20 A
S-5010PK4E	4 x 1,5 mm ²	U-71PZ3E5A		20 A
S-5010PK4E	4 x 2,5 mm ²	U-100PZ3E5	35 A	

Trifase

Unità interna	Collegamento interno/esterno	Unità esterna	Alimentazione	Interruttore automatico**
S-5010PK4E	4 x 2,5 mm ²	U-71PZH4E8	380/400/415V	16 A
S-5010PK4E	4 x 2,5 mm ²	U-100PZH4E8		16 A
S-5010PK4E	4 x 2,5 mm ²	U-100PZ3E8		16 A

Unità a cassetta a 4 vie 60x60 PACi NX 1x1.

Unità interna



Unità esterna

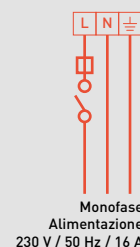
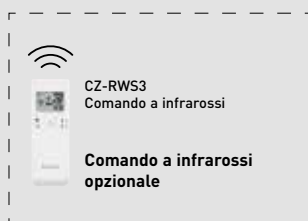

Monofase
Alimentazione
230 V / 50 Hz / 16 A

Monofase

Unità interna	Collegamento interno/esterno	Unità esterna	Alimentazione	Interruttore automatico
S-36PY3E	4 x 1,5 mm ²	U-36PZH3E5	220/230/240 V	20 A
S-50PY3E	4 x 1,5 mm ²	U-50PZH3E5		20 A
S-60PY3E	4 x 1,5 mm ²	U-60PZH3E5		20 A
S-25PY3E	4 x 1,5 mm ²	U-25PZ3E5		16 A
S-36PY3E	4 x 1,5 mm ²	U-36PZ3E5		16 A
S-50PY3E	4 x 1,5 mm ²	U-50PZ3E5		16 A
S-60PY3E	4 x 1,5 mm ²	U-60PZ3E5A	20 A	

Unità a cassetta a 4 vie 90x90 PACi NX 1x1.

Unità interna

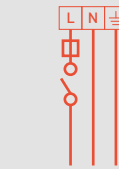
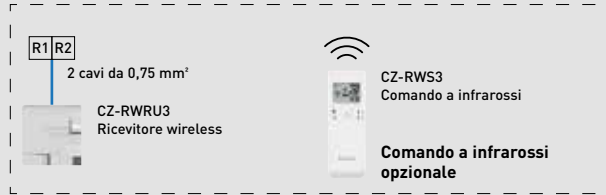
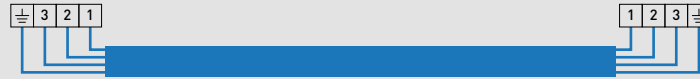

Monofase
Alimentazione
230 V / 50 Hz / *

Unità esterna

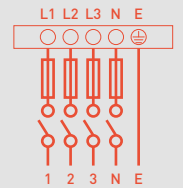

Trifase
Alimentazione
3 x 400 V / 1 N - 50 Hz / **

Monofase

Unità interna	Collegamento interno/esterno	Unità esterna	Alimentazione	Interruttore automatico*
S-3650PU3E	4 x 1,5 mm ²	U-36PZH3E5	220/230/240 V	20 A
S-3650PU3E	4 x 1,5 mm ²	U-50PZH3E5		20 A
S-6071PU3E	4 x 1,5 mm ²	U-60PZH3E5		25 A
S-6071PU3E	4 x 2,5 mm ²	U-71PZH4E5		25 A
S-1014PU3E	4 x 2,5 mm ²	U-100PZH4E5		35 A
S-1014PU3E	4 x 2,5 mm ²	U-125PZH4E5		40 A
S-1014PU3E	4 x 2,5 mm ²	U-140PZH4E5		40 A
S-3650PU3E	4 x 1,5 mm ²	U-36PZ3E5		16 A
S-3650PU3E	4 x 1,5 mm ²	U-50PZ3E5		16 A
S-6071PU3E	4 x 1,5 mm ²	U-60PZ3E5A		20 A
S-6071PU3E	4 x 1,5 mm ²	U-71PZ3E5A		20 A
S-6010PU3E	4 x 2,5 mm ²	U-100PZ3E5		35 A
S-1014PU3E	4 x 2,5 mm ²	U-125PZ3E5		40 A
S-1014PU3E	4 x 2,5 mm ²	U-140PZ3E5		40 A

Trifase

Unità interna	Collegamento interno/esterno	Unità esterna	Alimentazione	Interruttore automatico**
S-6071PU3E	4 x 2,5 mm ²	U-71PZH4E8	380/400/415 V	16 A
S-1014PU3E	4 x 2,5 mm ²	U-100PZH4E8		16 A
S-1014PU3E	4 x 2,5 mm ²	U-125PZH4E8		16 A
S-1014PU3E	4 x 2,5 mm ²	U-140PZH4E8		16 A
S-1014PU3E	4 x 2,5 mm ²	U-100PZ3E8		16 A
S-1014PU3E	4 x 2,5 mm ²	U-125PZ3E8		20 A
S-1014PU3E	4 x 2,5 mm ²	U-140PZ3E8		20 A

Unità a soffitto PACi NX 1x1.

Unità interna

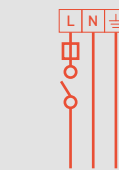

Monofase
Alimentazione
230 V / 50 Hz / *

Unità esterna

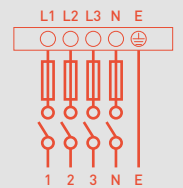

Trifase
Alimentazione
3 x 400 V / 1 N - 50 Hz / **

Monofase

Unità interna	Collegamento interno/esterno	Unità esterna	Alimentazione	Interruttore automatico*
S-3650PT3E	4 x 1,5 mm ²	U-36PZH3E5	220/230/240 V	20 A
S-3650PT3E	4 x 1,5 mm ²	U-50PZH3E5		20 A
S-6071PT3E	4 x 1,5 mm ²	U-60PZH3E5		25 A
S-6071PT3E	4 x 2,5 mm ²	U-71PZH4E5		25 A
S-1014PT3E	4 x 2,5 mm ²	U-100PZH4E5		35 A
S-1014PT3E	4 x 2,5 mm ²	U-125PZH4E5		40 A
S-1014PT3E	4 x 2,5 mm ²	U-140PZH4E5		40 A
S-3650PT3E	4 x 1,5 mm ²	U-36PZ3E5		16 A
S-3650PT3E	4 x 1,5 mm ²	U-50PZ3E5		16 A
S-6071PT3E	4 x 1,5 mm ²	U-60PZ3E5A		20 A
S-6071PT3E	4 x 1,5 mm ²	U-71PZ3E5A		20 A
S-6010PT3E	4 x 2,5 mm ²	U-100PZ3E5		35 A
S-1014PT3E	4 x 2,5 mm ²	U-125PZ3E5		40 A
S-1014PT3E	4 x 2,5 mm ²	U-140PZ3E5		40 A

Trifase

Unità interna	Collegamento interno/esterno	Unità esterna	Alimentazione	Interruttore automatico**
S-6071PT3E	4 x 2,5 mm ²	U-71PZH4E8	380/400/415 V	16 A
S-1014PT3E	4 x 2,5 mm ²	U-100PZH4E8		16 A
S-1014PT3E	4 x 2,5 mm ²	U-125PZH4E8		16 A
S-1014PT3E	4 x 2,5 mm ²	U-140PZH4E8		16 A
S-1014PT3E	4 x 2,5 mm ²	U-100PZ3E8		16 A
S-1014PT3E	4 x 2,5 mm ²	U-125PZ3E8		20 A
S-1014PT3E	4 x 2,5 mm ²	U-140PZ3E8		20 A

Unità canalizzate flessibili PACi NX 1x1.

Unità interna



Unità esterna

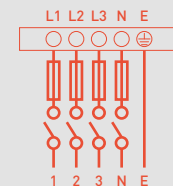
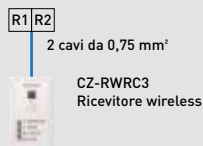
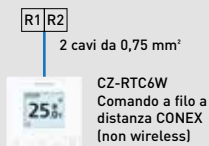

Monofase
Alimentazione
230 V / 50 Hz / *

Trifase
Alimentazione
3 x 400 V / 1 N - 50 Hz / **

Monofase

Unità interna	Collegamento interno/esterno	Unità esterna	Alimentazione	Interruttore automatico*
S-3650PF3E	4 x 1,5 mm ²	U-36PZH3E5	220/230/240 V	20 A
S-3650PF3E	4 x 1,5 mm ²	U-50PZH3E5		20 A
S-6071PF3E	4 x 1,5 mm ²	U-60PZH3E5		25 A
S-6071PF3E	4 x 2,5 mm ²	U-71PZH4E5		25 A
S-1014PF3E	4 x 2,5 mm ²	U-100PZH4E5		35 A
S-1014PF3E	4 x 2,5 mm ²	U-125PZH4E5		40 A
S-1014PF3E	4 x 2,5 mm ²	U-140PZH4E5		40 A
S-3650PF3E	4 x 1,5 mm ²	U-36PZ3E5		16 A
S-3650PF3E	4 x 1,5 mm ²	U-50PZ3E5		16 A
S-6071PF3E	4 x 1,5 mm ²	U-60PZ3E5A		20 A
S-6071PF3E	4 x 1,5 mm ²	U-71PZ3E5A		20 A
S-6010PF3E	4 x 2,5 mm ²	U-100PZ3E5		35 A
S-1014PF3E	4 x 2,5 mm ²	U-125PZ3E5		40 A
S-1014PF3E	4 x 2,5 mm ²	U-140PZ3E5		40 A

Trifase

Unità interna	Collegamento interno/esterno	Unità esterna	Alimentazione	Interruttore automatico**
S-6071PF3E	4 x 2,5 mm ²	U-71PZH4E8	380/400/415 V	16 A
S-1014PF3E	4 x 2,5 mm ²	U-100PZH4E8		16 A
S-1014PF3E	4 x 2,5 mm ²	U-125PZH4E8		16 A
S-1014PF3E	4 x 2,5 mm ²	U-140PZH4E8		16 A
S-1014PF3E	4 x 2,5 mm ²	U-100PZ3E8		16 A
S-1014PF3E	4 x 2,5 mm ²	U-125PZ3E8		20 A
S-1014PF3E	4 x 2,5 mm ²	U-140PZ3E8		20 A

Unità canalizzata multizona PACi NX.

Unità interna

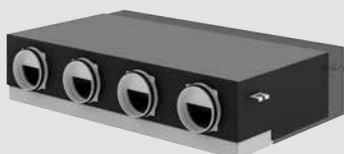

Unità esterna

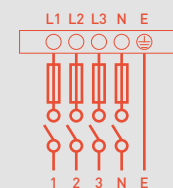
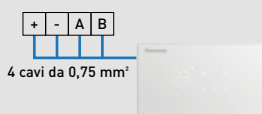

Monofase
Alimentazione
230 V / 50 Hz / *

Trifase
Alimentazione
3 x 400 V / 1 N - 50 Hz / **

Monofase

Unità interna	Collegamento interno/esterno	Unità esterna	Alimentazione	Interruttore automatico*
S-7110PQ41E	4 x 1,5 mm ²	U-71PZ3E5A	220/230/240 V	20 A
S-7110PQ41E	4 x 2,5 mm ²	U-100PZ3E5		35 A
S-1014PQ51E	4 x 2,5 mm ²	U-100PZ3E5		35 A
S-1014PQ51E	4 x 2,5 mm ²	U-125PZ3E5		40 A
S-1014PQ51E	4 x 2,5 mm ²	U-140PZ3E5		40 A

Trifase

Unità interna	Collegamento interno/esterno	Unità esterna	Alimentazione	Interruttore automatico**
S-7110PQ41E	4 x 2,5 mm ²	U-100PZ3E8	380/400/415 V	16 A
S-1014PQ51E	4 x 2,5 mm ²	U-100PZ3E8		16 A
S-1014PQ51E	4 x 2,5 mm ²	U-125PZ3E8		20 A
S-1014PQ51E	4 x 2,5 mm ²	U-140PZ3E8		20 A

Unità Big PACi ad alta pressione statica a scomparsa da 20,0-25,0 kW 1x1.

Unità interna

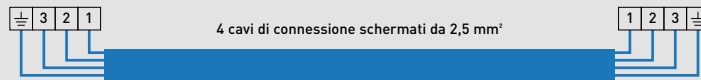

Unità esterna

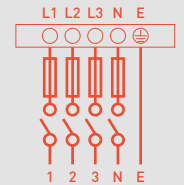
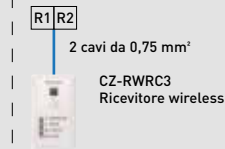

Trifase
Alimentazione
3 x 400 V / 1 N - 50 Hz / *

Trifase

Unità interna	Unità esterna	Alimentazione	Interruttore automatico*
S-200PE4E	U-200PZH4E8	380/400/415 V	20 A
S-250PE4E	U-250PZH4E8		25 A

Jet Air Stream PACi NX.

Unità interna



Unità esterna

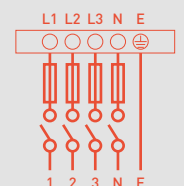
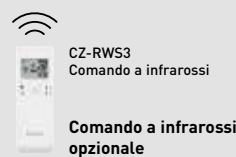

Monofase
Alimentazione
230 V / 50 Hz / *

Trifase
Alimentazione
3 x 400 V / 1 N - 50 Hz / **

Monofase

Unità interna	Collegamento interno/esterno	Unità esterna	Alimentazione	Interruttore automatico*
P-VTVF140MC5A-PE	4 x 2,5 mm²	U-140PZH4E5	220/230/240 V	40 A

Trifase

Unità interna	Collegamento interno/esterno	Unità esterna	Alimentazione	Interruttore automatico**
P-VTVF140MC5A-PE	4 x 2,5 mm²	U-140PZH4E8	380/400/415 V	16 A
P-VTVF250MC5A-PE	4 x 2,5 mm²	U-250PZH4E8		25 A

*Lo stesso cablaggio vale sia per i modelli Standard (NC5) che per quelli Canalizzati (PC5).

Sistema PACi NX a doppia unità interna.



Monofase

Unità esterna	Alimentazione	Interruttore automatico*
U-50PZH3E5	220 / 230 / 240 V	20 A
U-71PZH4E5		25 A
U-100PZH4E5		35 A
U-125PZH4E5		40 A
U-140PZH4E5		40 A
U-100PZ3E5		35 A
U-125PZ3E5		40 A
U-140PZ3E5		40 A

Trifase

Unità esterna	Alimentazione	Interruttore automatico**
U-71PZH4E8	380 / 400 / 415 V	16 A
U-100PZH4E8		16 A
U-125PZH4E8		16 A
U-140PZH4E8		16 A
U-200PZH4E8		20 A
U-250PZH4E8		30 A
U-100PZ3E8		16 A
U-125PZ3E8		20 A
U-140PZ3E8	20 A	

1) Le combinazioni di sistema disponibili variano in base al tipo di unità interna. 2) Collegamento opzionale dell'alimentazione monofase per l'unità n. 2. Per maggiori dettagli, consultare le istruzioni di installazione. 3) Funzionamento possibile anche con il comando a infrarossi opzionale. In base alle unità interne, possono essere necessari ricevitori wireless.

Sistema PACi NX a tripla unità interna.

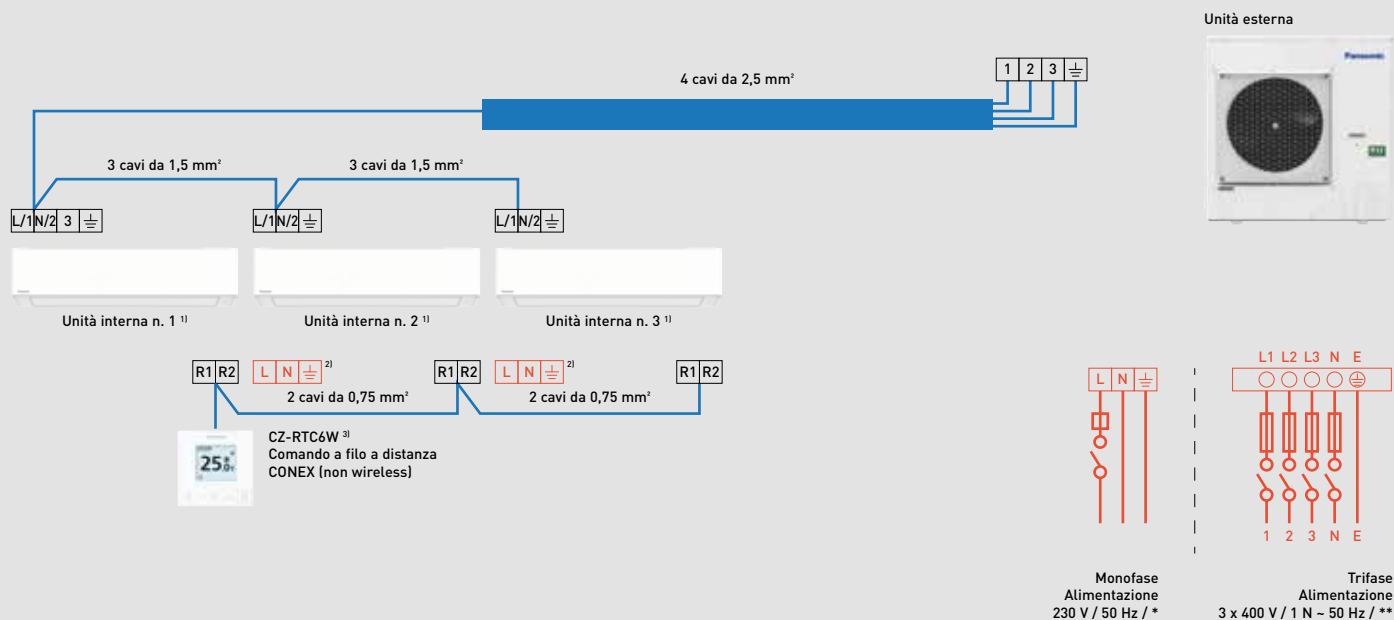

Monofase

Unità esterna	Alimentazione	Interruttore automatico*
U-71PZH4E5	220 / 230 / 240 V	25 A
U-100PZH4E5		35 A
U-125PZH4E5		40 A
U-140PZH4E5		40 A

Trifase

Unità esterna	Alimentazione	Interruttore automatico**
U-71PZH4E8	380 / 400 / 415 V	16 A
U-100PZH4E8		16 A
U-125PZH4E8		16 A
U-140PZH4E8		16 A
U-200PZH4E8		20 A
U-250PZH4E8		25 A

1) Le combinazioni di sistema disponibili variano in base al tipo di unità interna. 2) Collegamento opzionale dell'alimentazione monofase per l'unità n. 2 e n. 3. Per maggiori dettagli, consultare le istruzioni di installazione. 3) Funzionamento possibile anche con il comando a infrarossi opzionale. In base alle unità interne, possono essere necessari ricevitori wireless.

Dimensioni

Spazi commerciali

Unità a parete – PK4	→ 155
Cassetta a 4 vie 60x60 – PY3	→ 156
Cassetta a 4 vie 90x90 – PU3	→ 157
A soffitto – PT3	→ 158
Unità canalizzata flessibile – PF3	→ 161
Unità multizona canalizzata	→ 162
Scambiatore di calore ad acqua	→ 162
Big PACi – PE4	→ 163
Jet Air Stream	→ 164
Unità esterne	→ 165

Connettività

Adattatore Wi-Fi commerciale	→ 167
Comando a filo CONEX	→ 167
Comando a filo di design	→ 167
Sensore Econavi	→ 167
Sensore remoto	→ 167
Comando intelligente (touch-screen/server web)	→ 167
Comando a infrarossi	→ 167
Comando di sistema con timer settimanale	→ 168
Adattatore locale per controllo accensione/spegnimento	→ 168
Adattatore di comunicazione	→ 168
Comando centralizzato ON/OFF	→ 168
Unità I/O mini Seri-Para 0 -10 V	→ 168

Serie PACi NX da parete - PK4.

S-2545PK4E

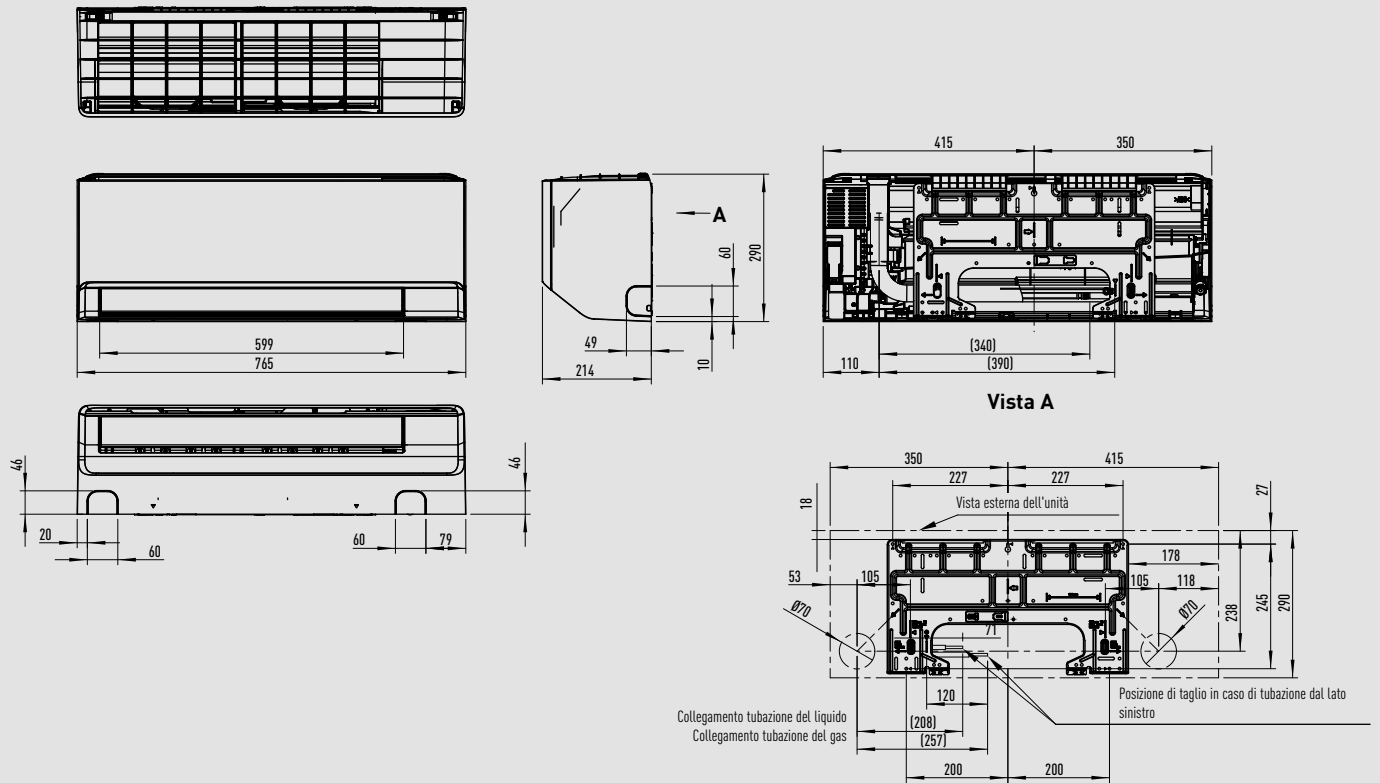

S-5010PK4E

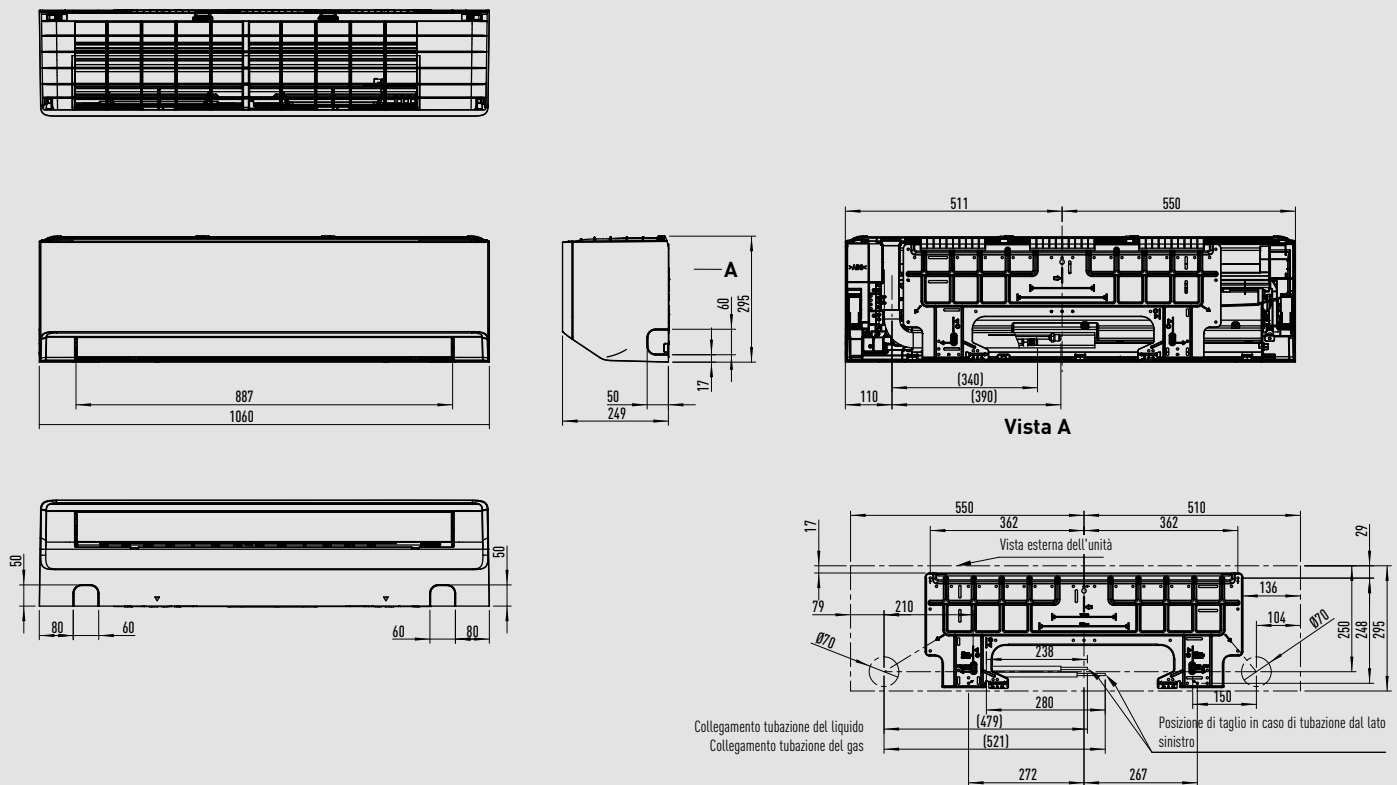

Serie PACi NX da soffitto – PT3 (S-3650PT3E).

Vista dettagliata dell'attacco per il collegamento del condotto di ingresso dell'aria

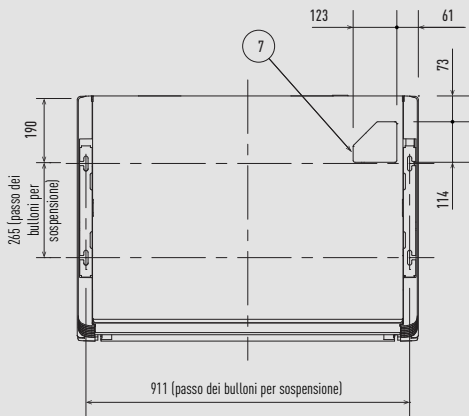
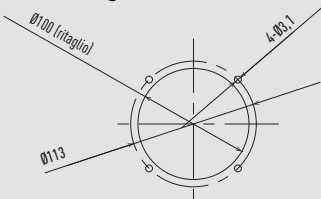

La distanza tra ciascun bullone a vista deve essere compresa entro 50 mm

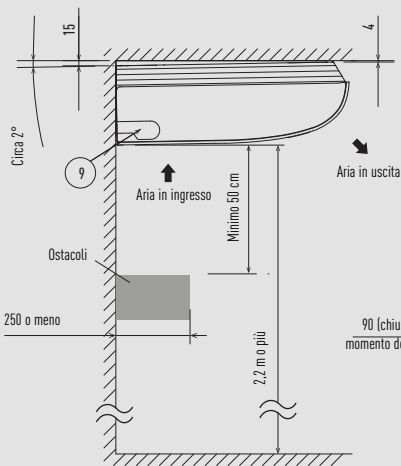
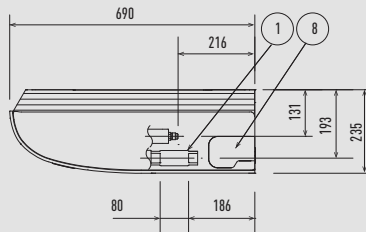
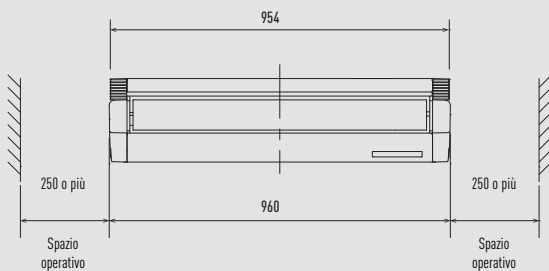
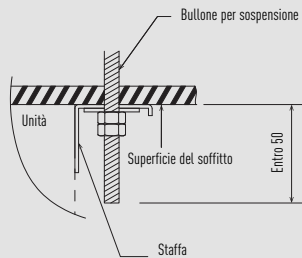

Vista laterale

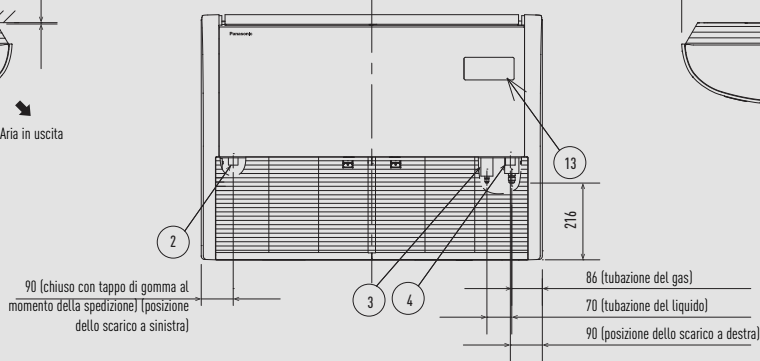

Posizione dei fori sul lato posteriore dell'unità interna (la figura mostra la vista frontale)

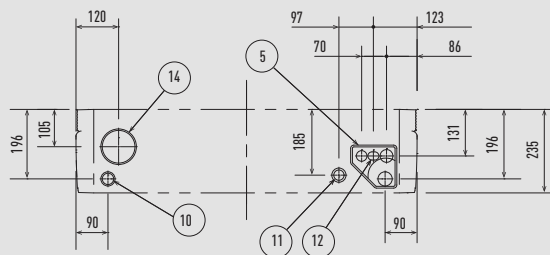

Posizione dei fori per le tubazioni sulla superficie della parete (la figura mostra la vista frontale)

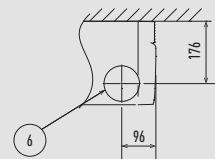

1	Attacco per il collegamento della tubazione di scarico VP20	Diametro interno 26 mm, tubo flessibile di scarico in dotazione
2	Posizione dello scarico a sinistra	
3	Tubo del refrigerante (liquido)	Ø6,35 mm (svasato)
4	Tubo del refrigerante (gas)	Ø12,7 mm (svasato)
5	Copertura del foro posteriore del tubo	
6	Foro per la tubazione sulla superficie della parete	Ø100 mm
7	Attacco per tubazione lato superiore	
8	Attacco di uscita del tubo di scarico sul lato destro (ritaglio)	
9	Attacco di uscita del tubo di scarico sul lato sinistro (ritaglio)	
10	Attacco di uscita del tubo di scarico sul lato posteriore sinistro (ritaglio)	
11	Presenza di alimentazione	
12	Cablaggio del comando e porta di ingresso del cablaggio tra le unità	
13	Posizione di installazione del ricevitore del comando wireless	
14	Attacco per il collegamento del condotto di ingresso dell'aria	Ø100 mm (ritaglio)

Dimensione del filtro: 421 x 250 x 16 mm x 2 pz.

Serie PACi NX da soffitto – PT3 (S-6071PT3E).

Vista dettagliata dell'attacco per il collegamento del condotto di ingresso dell'aria

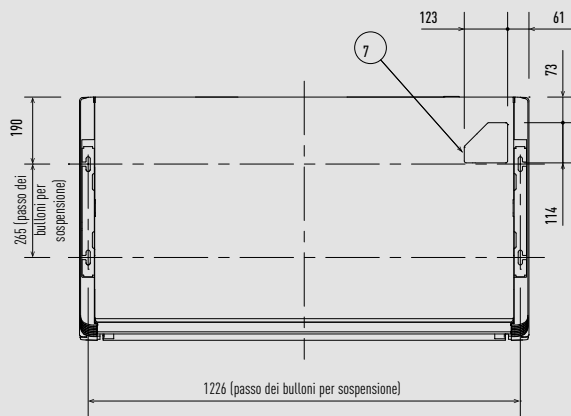
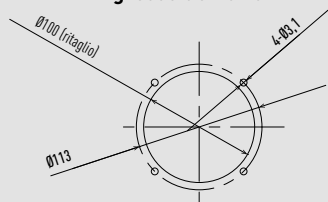

La distanza tra ciascun bullone a vista deve essere compresa entro 50 mm

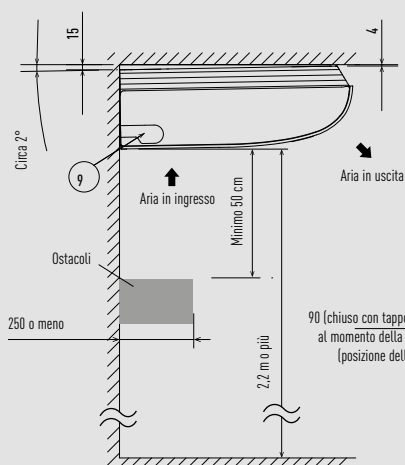
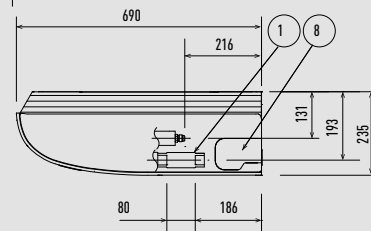
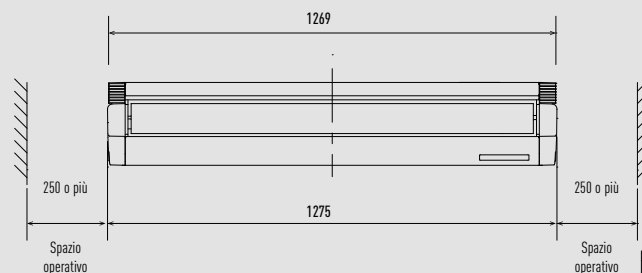
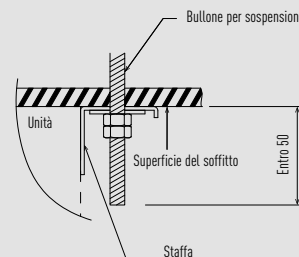

Vista laterale

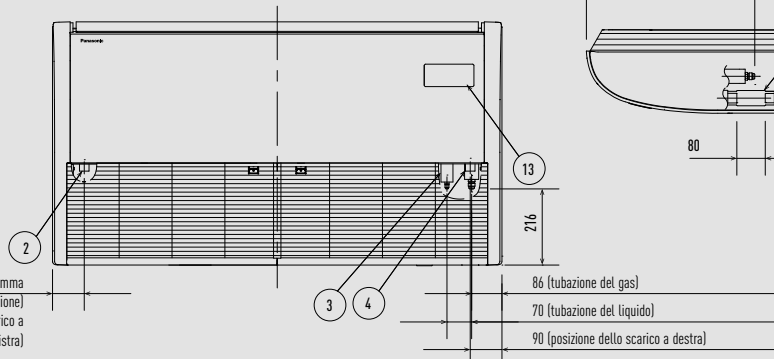

Posizione dei fori sul lato posteriore dell'unità interna (la figura mostra la vista frontale)

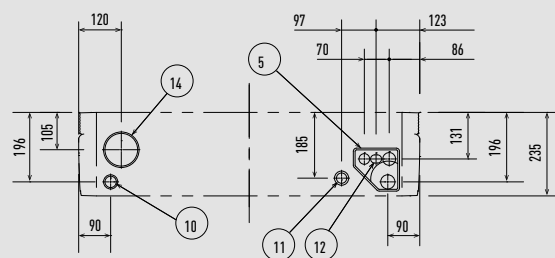

Posizione dei fori per le tubazioni sulla superficie della parete (la figura mostra la vista frontale)

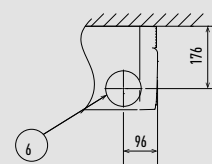

1	Attacco per il collegamento della tubazione di scarico VP20	Diametro interno 26 mm, tubo flessibile di scarico in dotazione
2	Posizione dello scarico a sinistra	
3	Tubo del refrigerante (liquido)	Ø9,52 (svasato) ¹⁾
4	Tubo del refrigerante (gas)	Ø15,88 (svasato) ²⁾
5	Copertura del foro posteriore del tubo	
6	Foro per la tubazione sulla superficie della parete	Ø100 mm
7	Attacco per tubazione lato superiore	
8	Attacco di uscita del tubo di scarico sul lato destro (ritaglio)	
9	Attacco di uscita del tubo di scarico sul lato sinistro (ritaglio)	
10	Attacco di uscita del tubo di scarico sul lato posteriore sinistro (ritaglio)	
11	Presa di alimentazione	
12	Cablaggio del comando e porta di ingresso del cablaggio tra le unità	
13	Posizione di installazione del ricevitore del comando wireless	
14	Attacco per il collegamento del condotto di ingresso dell'aria	Ø100 mm (ritaglio)

1) Quando si effettua il collegamento con U-60PZ3E5, U-71PZ3E5 o U-60PZH3E5, collegare la tubazione del raccordo del liquido (Ø9,52 - Ø6,35) all'unità interna lato tubazione del liquido.
 2) Quando si effettua il collegamento con U-60PZ3E5 o U-60PZH3E5, collegare la tubazione del raccordo del gas (Ø15,88 - Ø12,70) all'unità interna lato tubazione del gas.

Dimensione del filtro: 579 x 250 x 16 mm x 2 pz.

Unità di misura: mm

Serie PACi NX da soffitto – PT3 (S-1014PT3E).

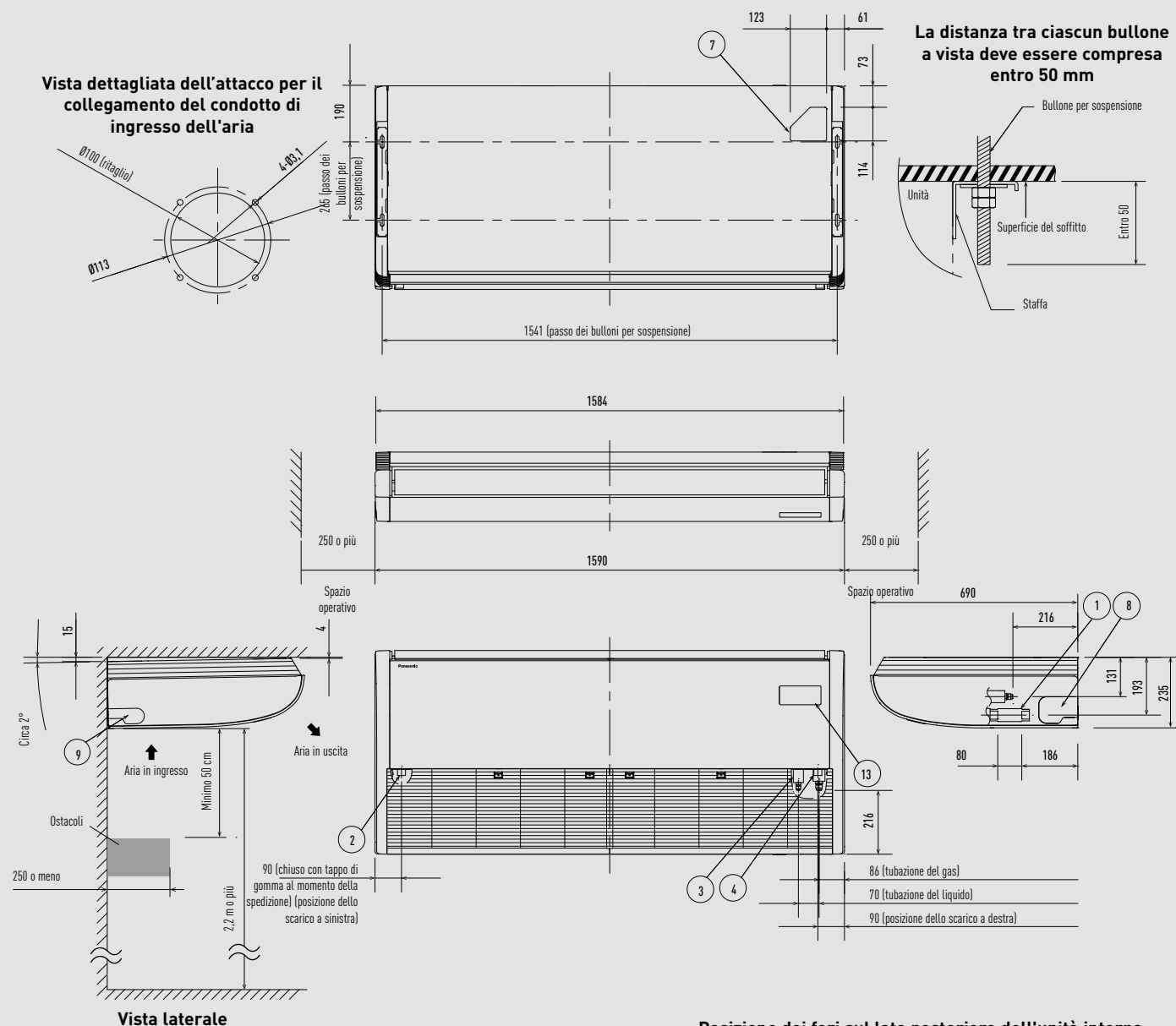

Posizione dei fori sul lato posteriore dell'unità interna (la figura mostra la vista frontale)

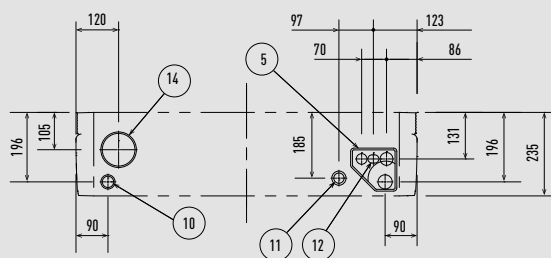

Posizione dei fori per le tubazioni sulla superficie della parete (la figura mostra la vista frontale)

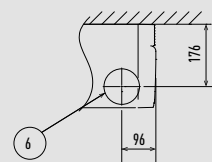

1	Attacco per il collegamento della tubazione di scarico VP20	Diametro interno 26 mm, tubo flessibile di scarico in dotazione
2	Posizione dello scarico a sinistra	
3	Tubo del refrigerante (liquido)	Ø9,52 (svasato)
4	Tubo del refrigerante (gas)	Ø15,88 (svasato)
5	Copertura del foro posteriore del tubo	
6	Foro per la tubazione sulla superficie della parete	Ø100 mm
7	Attacco per tubazione lato superiore	
8	Attacco di uscita del tubo di scarico sul lato destro (ritaglio)	
9	Attacco di uscita del tubo di scarico sul lato sinistro (ritaglio)	
10	Attacco di uscita del tubo di scarico sul lato posteriore sinistro (ritaglio)	
11	Presa di alimentazione	
12	Cablaggio del comando e porta di ingresso del cablaggio tra le unità	
13	Posizione di installazione del ricevitore del comando wireless	
14	Attacco per il collegamento del condotto di ingresso dell'aria	Ø100 mm (ritaglio)

Dimensione del filtro: 736 x 250 x 16 mm x 2 pz.

Unità canalizzata flessibile Serie PACi NX – PF3.

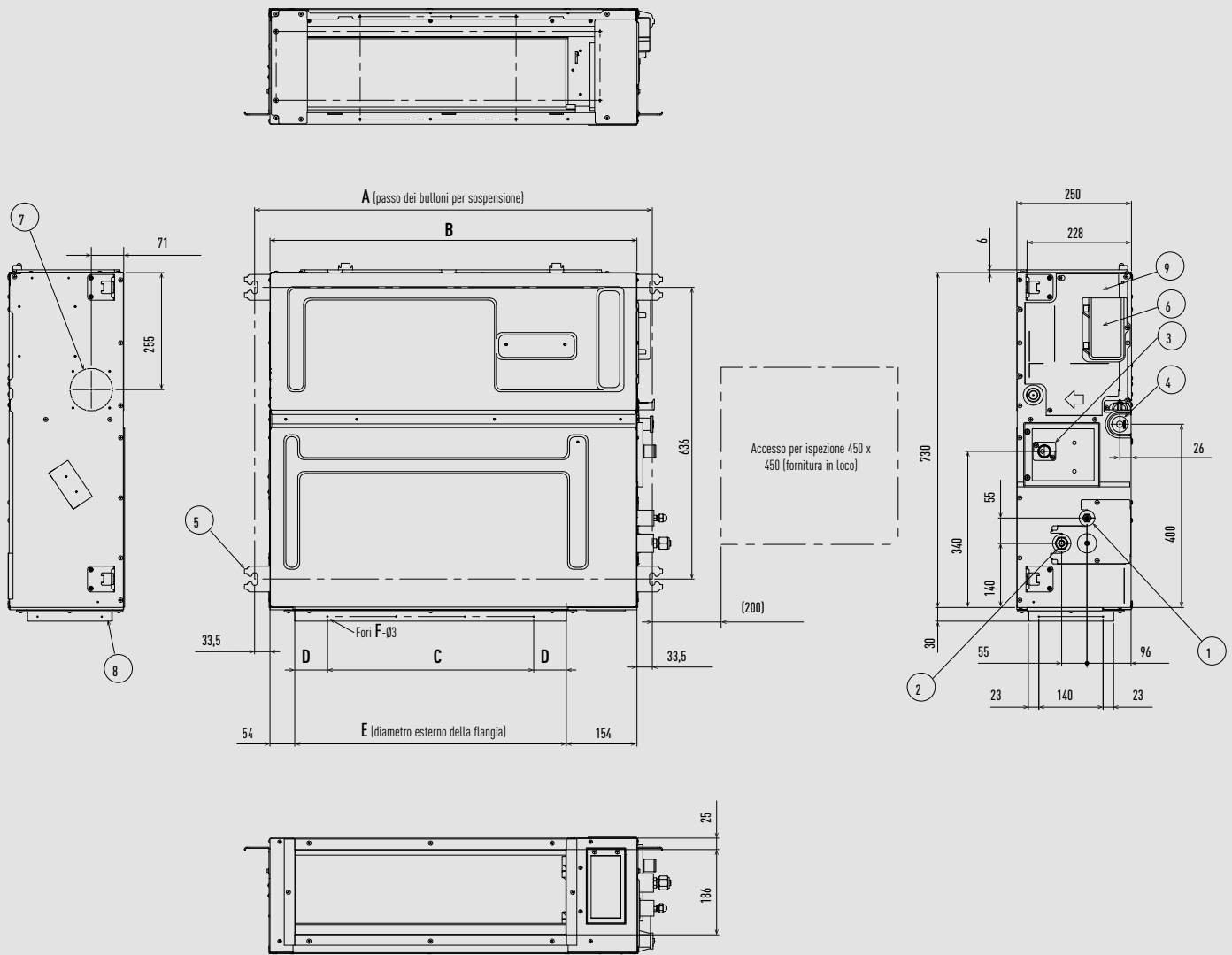

Tipo	A	B	C	D	E	F
	mm	mm	mm	mm	mm	Q.tà
S-3650PF3E	867	800	450 (passo 150 x 3)	71	592	12
S-6071PF3E	1067	1000	750 (passo 150 x 5)	21	792	16
S-1014PF3E	1467	1400	1050 (passo 150 x 7)	71	1192	20

Tipo	S-3650PF3E	S-6071PF3E	S-1014PF3E
1 Tubo del refrigerante (liquido)	Ø6,35 (svasato)	Ø9,52 (svasato) ¹⁾	Ø9,52 (svasato)
2 Tubo del refrigerante (gas)	Ø12,70 (svasato)	60: Ø15,88 (svasato) ²⁾ , 71: Ø15,88 (svasato)	Ø15,88 (svasato)
3 Attacco superiore per il collegamento della tubazione di scarico VP20	Diametro esterno 26 mm, tubo flessibile da 200 mm in dotazione		
4 Dado per sospensione	4-12x30		
5 Presa di alimentazione			
6 Attacco inferiore per il collegamento della tubazione di scarico VP20	Ø26 mm		
7 Attacco per il collegamento del condotto di ingresso dell'aria fresca	Ø100 ³⁾		
8 Flangia per il condotto flessibile di uscita dell'aria			
9 Quadro componenti elettrici			

1) Quando si effettua il collegamento con U-60PZ3E5, U-71PZ3E5 o U-60PZH3E5, collegare la tubazione del raccordo del liquido (Ø9,52 - Ø6,35) all'unità interna lato tubazione del liquido.

2) Quando si effettua il collegamento con U-60PZ3E5 o U-60PZH3E5, collegare la tubazione del raccordo del gas (Ø15,88 - Ø12,70) all'unità interna lato tubazione del gas.

3) Necessario per fissare la flangia di collegamento al condotto (fornitura in loco).

Dimensione del filtro: 520 x 520 x 15 mm.

Unità canalizzata multizona Serie PACi NX.

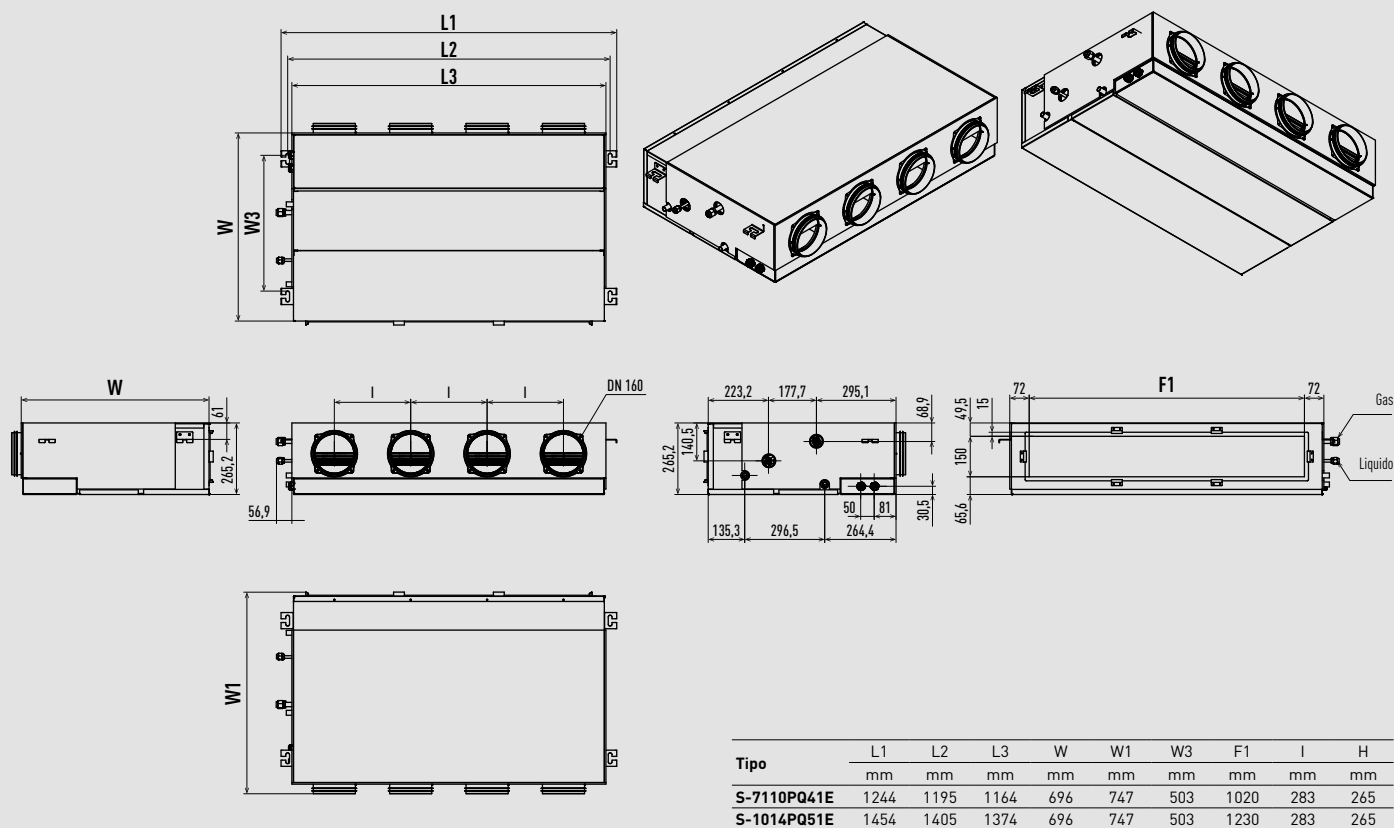

Unità di misura: mm

Scambiatore di calore ad acqua PACi NX.

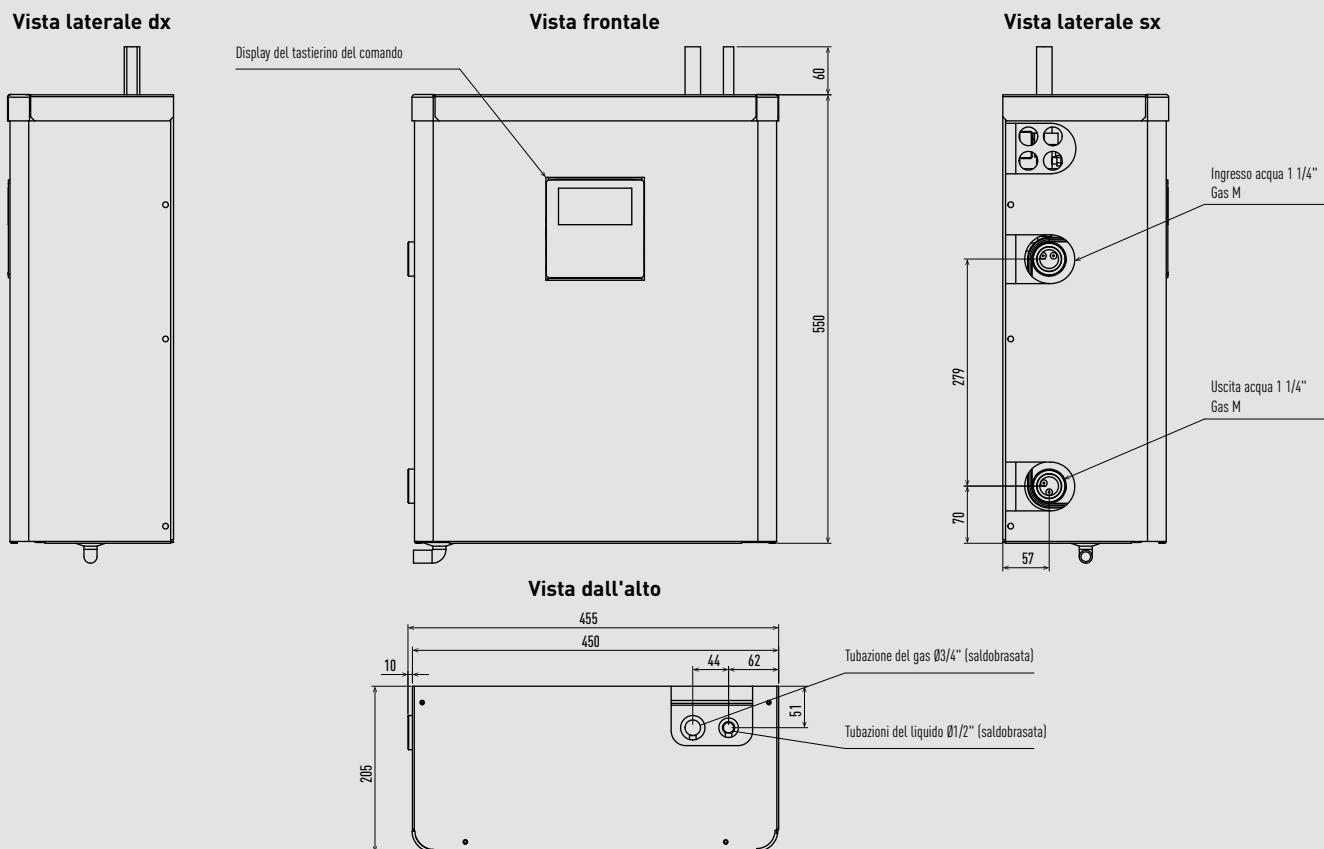

Unità di misura: mm

Unità canalizzata ad alta pressione statica Big PACi NX da 20,0-25,0 kW – PE4.

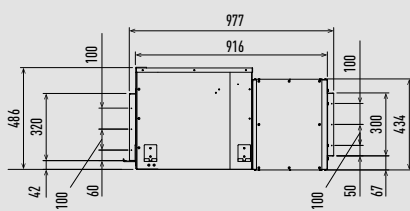

- | | |
|---|---|
| 1 | Tubazione del refrigerante (liquido) Ø12,70 (svasata) |
| 2 | Tubazione del refrigerante (gas) Ø22,22 (saldobrasata) |
| 3 | Presi di alimentazione |
| 4 | Attacco cablaggio di comunicazione |
| 5 | Attacco per il collegamento della tubazione di scarico VP25 |
| 6 | Flangia per il condotto di ingresso dell'aria |
| 7 | Flangia per il condotto di uscita dell'aria |

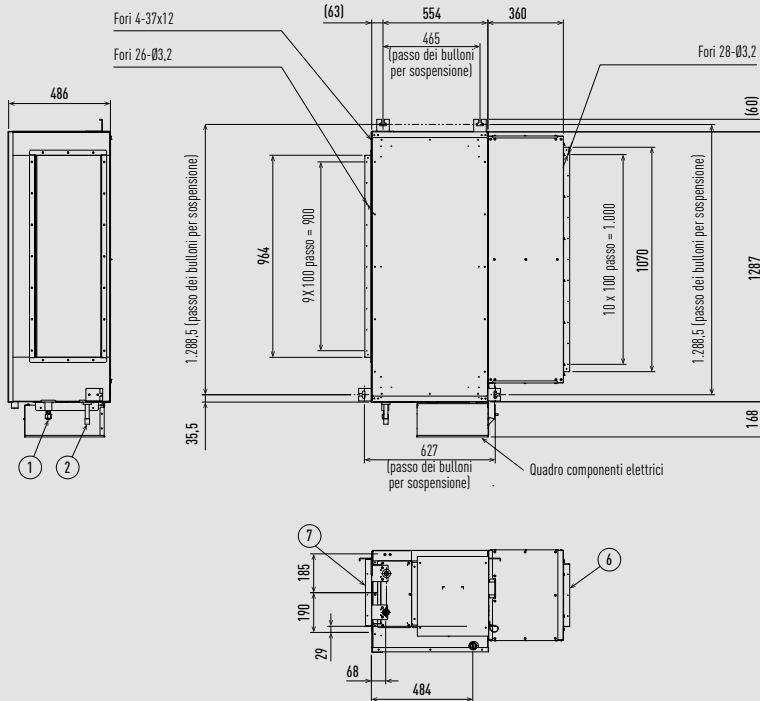

Dimensioni del passo dei bulloni per sospensione e dell'unità. Spazio minimo richiesto per l'installazione e l'assistenza

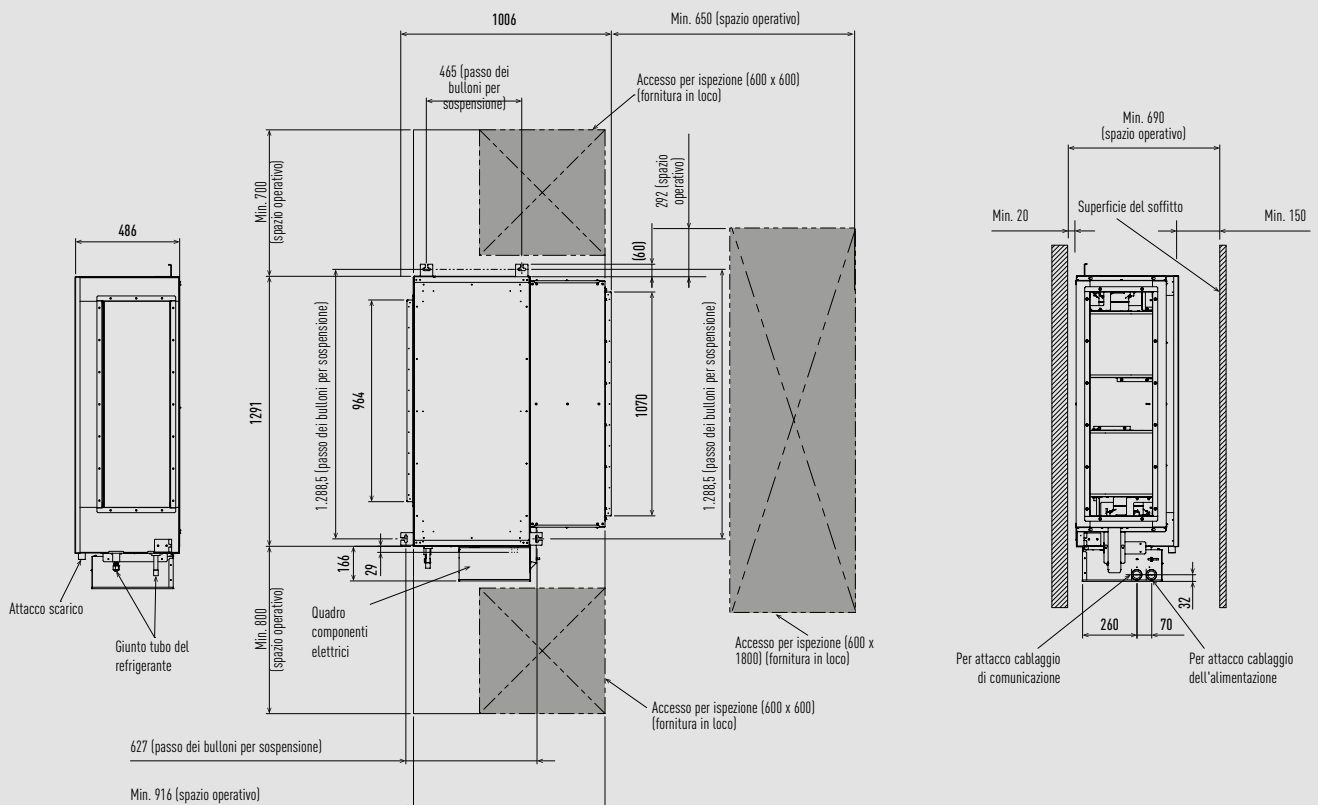

Jet Air Stream – P-VTVF140MC5A-PE / P-VTVF140NC5A-PE / P-VTVF140PC5A-PE.

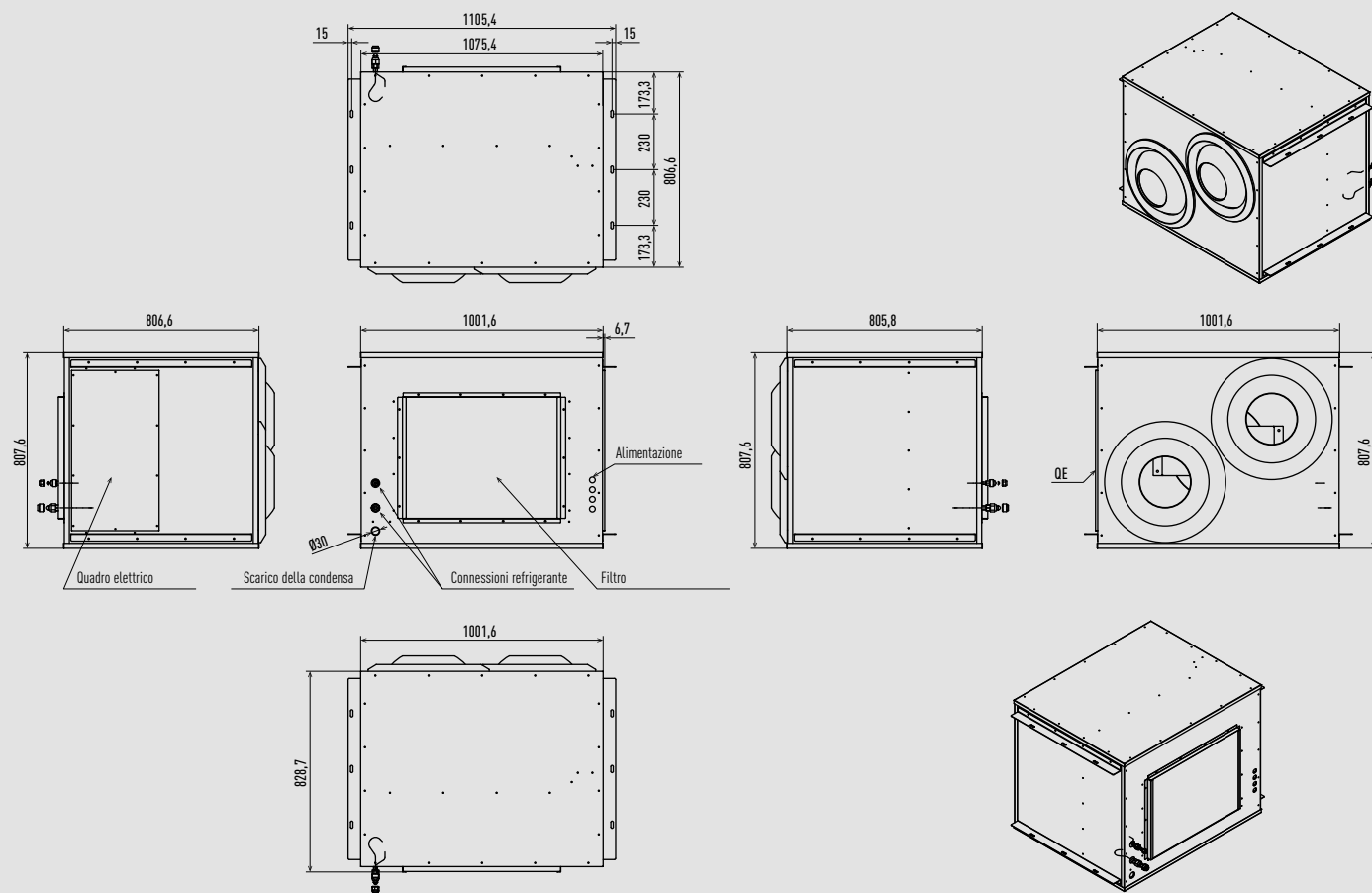

Unità di misura: mm

Jet Air Stream – P-VTVF250MC5A-PE / P-VTVF250NC5A-PE / P-VTVF250PC5A-PE.

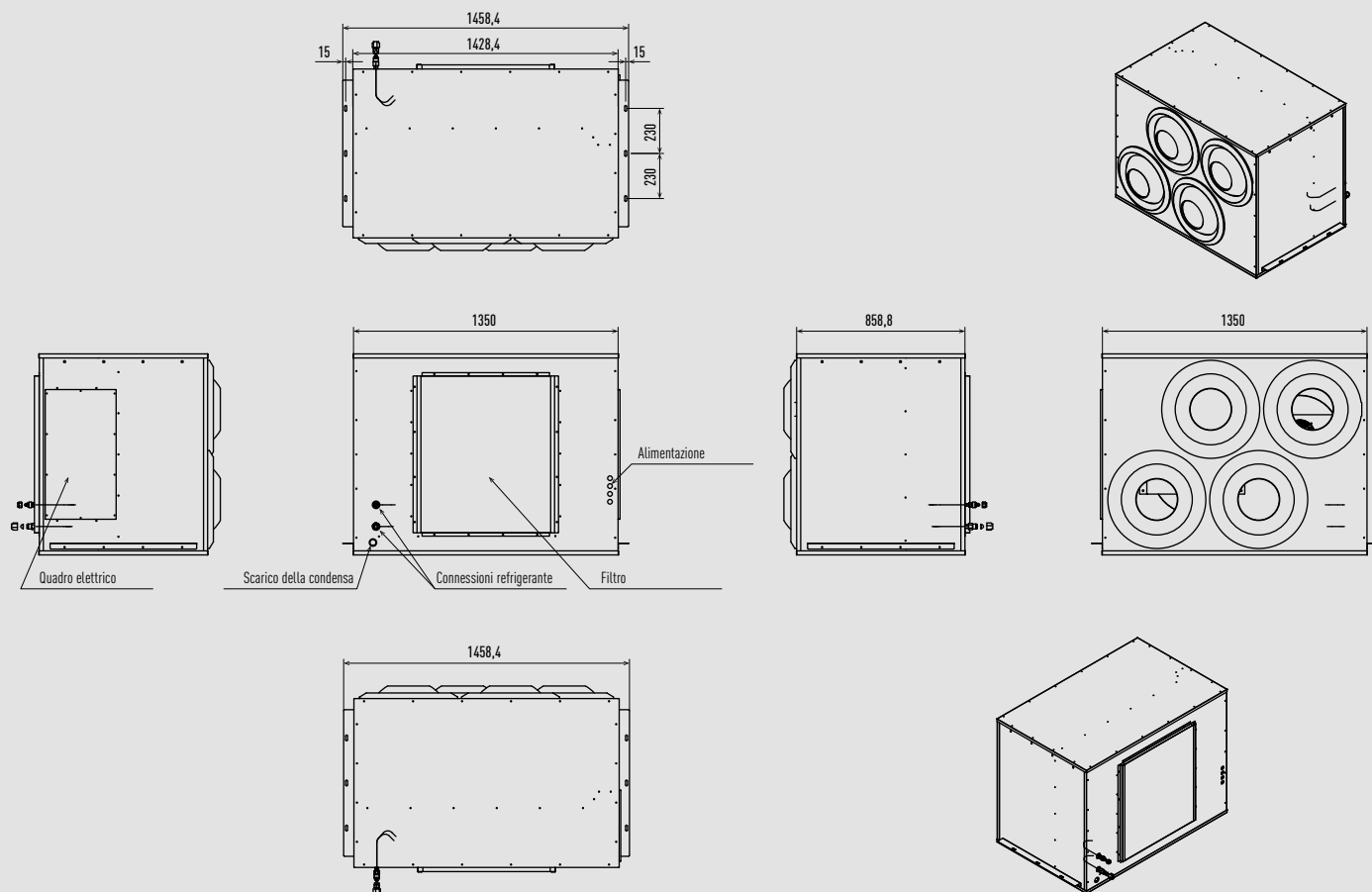

Unità di misura: mm

Unità esterne PACi NX della Serie Elite da 3,6 a 6,0 kW e Standard da 6,0 e 7,1 kW.

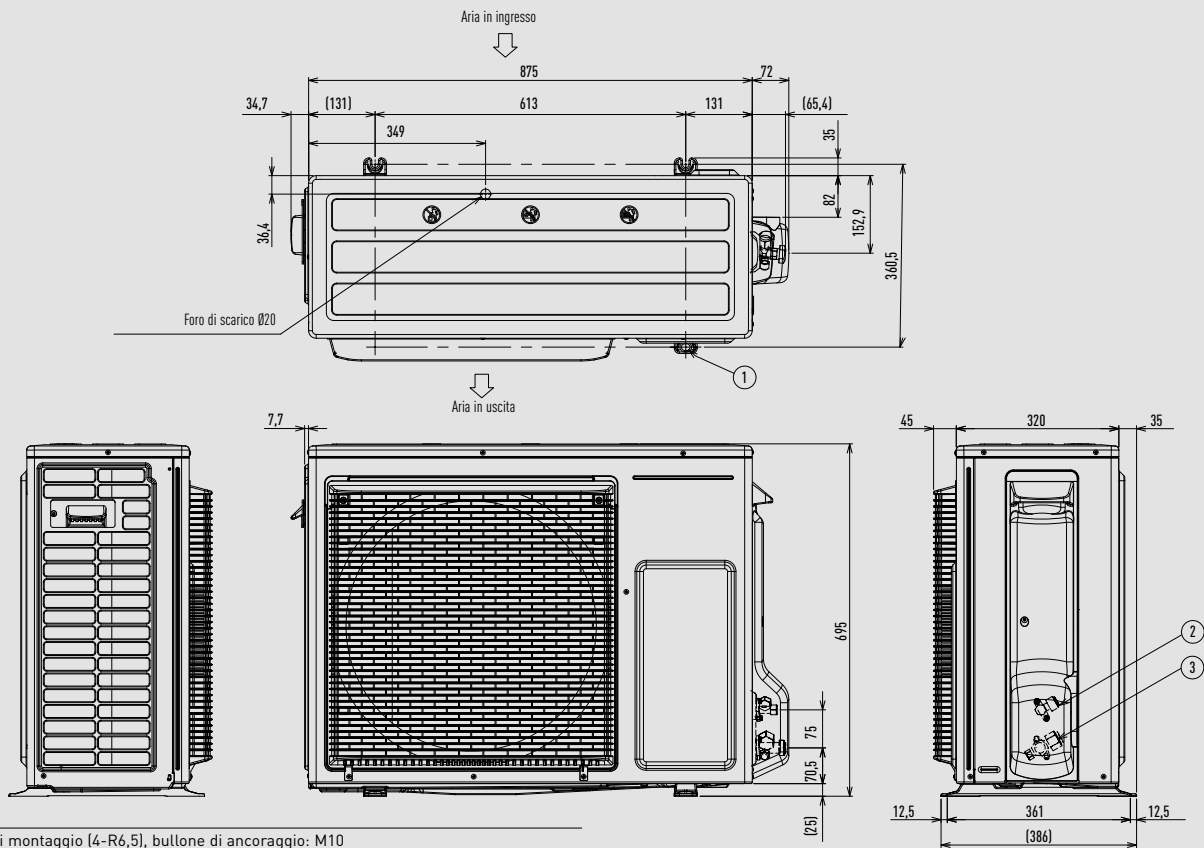

- 1 Foro di montaggio (4-R6,5), bullone di ancoraggio: M10
- 2 Tubazione del refrigerante (liquido), Ø6,35 (svasata)
- 3 Tubazione del refrigerante (gas), Ø12,70 (svasata). U-71PZ3E5, Ø15,88 (svasata)

Unità di misura: mm

Unità esterne PACi NX della Serie Elite da 7,1 a 14,0 kW e Standard da 10,0 a 14,0 kW.

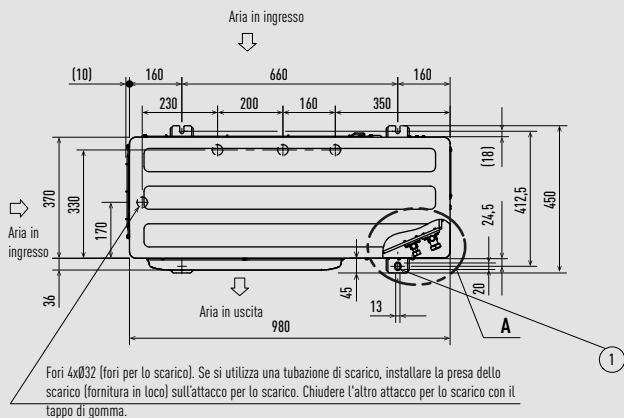

Fori 4xØ32 (fori per lo scarico). Se si utilizza una tubazione di scarico, installare la presa dello scarico (fornitura in loco) sull'attacco per lo scarico. Chiudere l'altro attacco per lo scarico con il tappo di gomma.

- 1 Foro di montaggio, bullone di ancoraggio: M10
- 2 Tubazione del refrigerante (liquido), Ø9,52 (svasata)
- 3 Tubazione del refrigerante (gas), Ø15,88 (svasata)
- 4 Attacco tubo del refrigerante
- 5 Attacco per cablaggio elettrico (Ø13)
- 6 Attacco per cablaggio elettrico (Ø22)
- 7 Attacco per cablaggio elettrico (Ø27)
- 8 Attacco per cablaggio elettrico (Ø35)

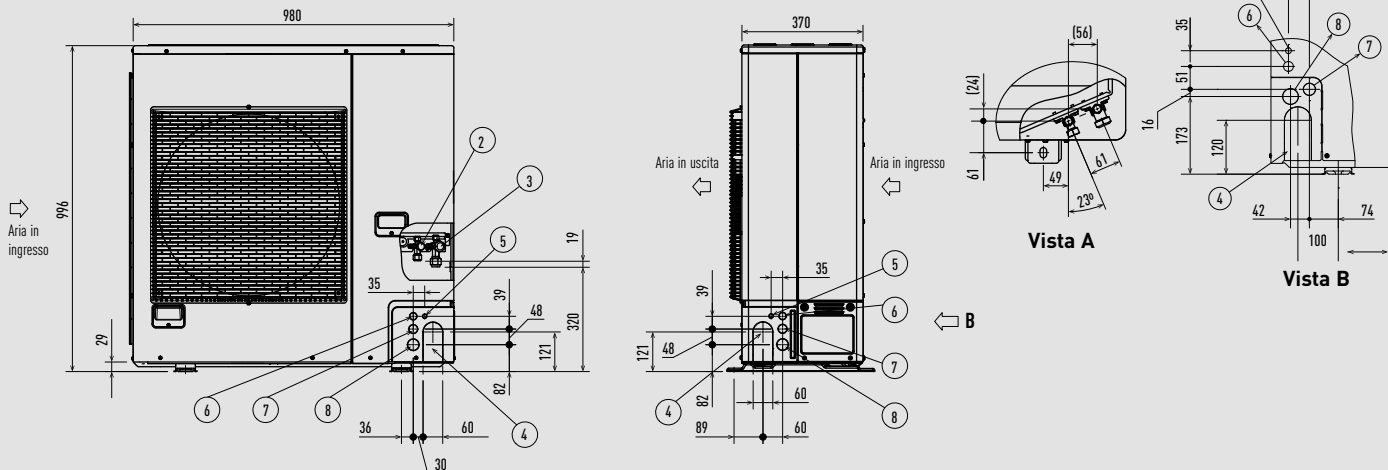

Unità di misura: mm

Unità esterne PACi NX Serie Standard da 2,5 a 5,0 kW.

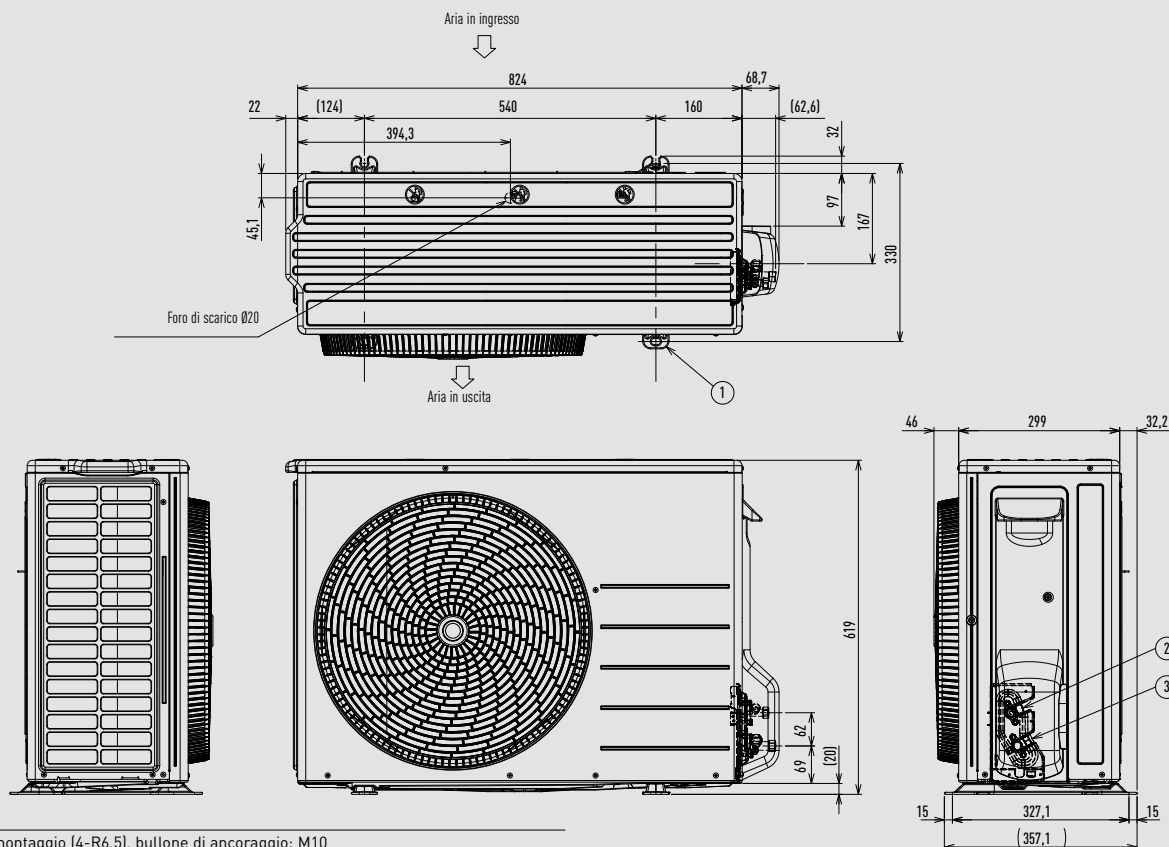

- 1 Foro di montaggio [4-R6,5], bullone di ancoraggio: M10
- 2 Tubazione del refrigerante (liquido), Ø6,35 [svasata]
- 3 Tubazione del refrigerante (gas), Ø12,70 [svasata]

Unità di misura: mm

Unità esterne Big PACi NX da 20,0 a 25,0 kW.

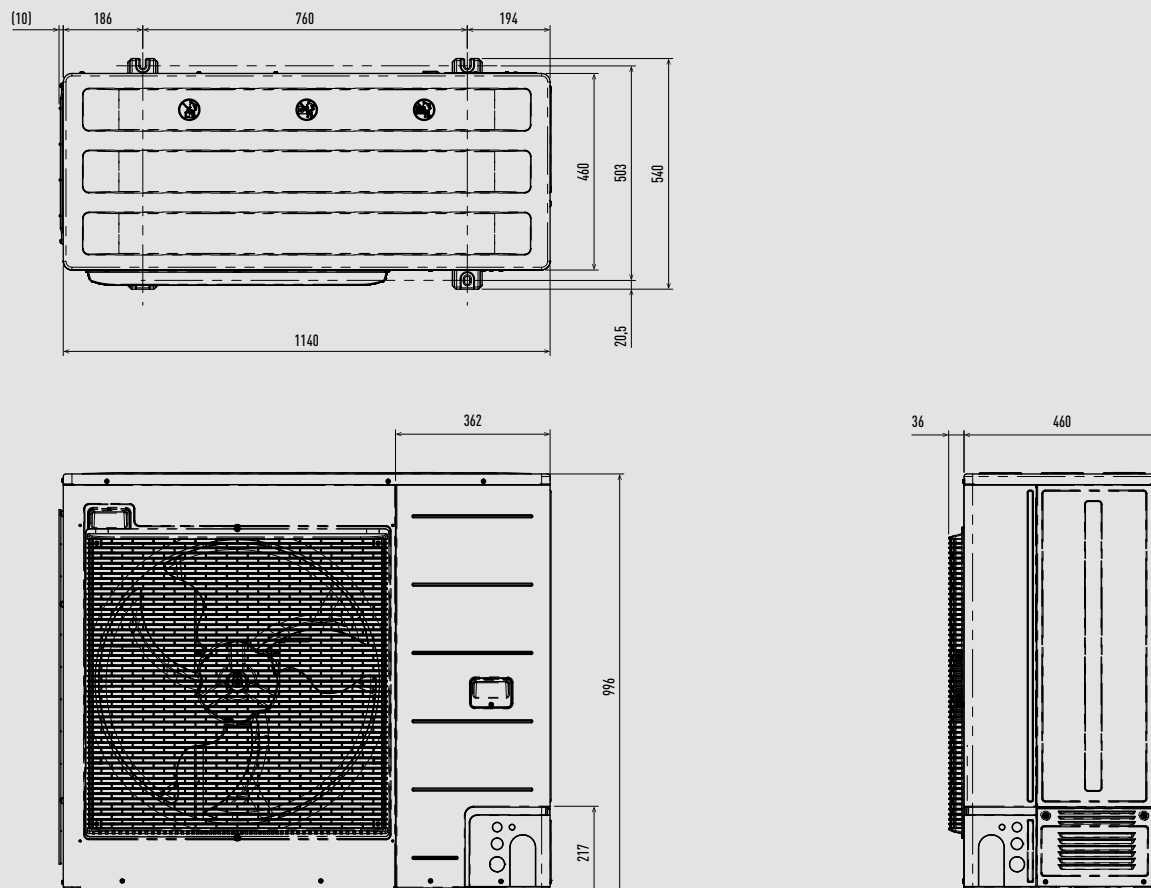

Unità di misura: mm

Adattatore Wi-Fi commerciale CZ-CAPWFC2.

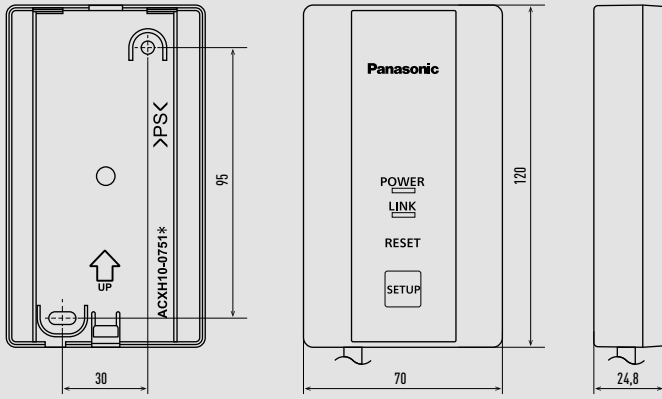

Comando a filo remoto CONEX CZ-RTC6W/WBL/WBLW2 e CZ-RTC6/BL/BLW2.

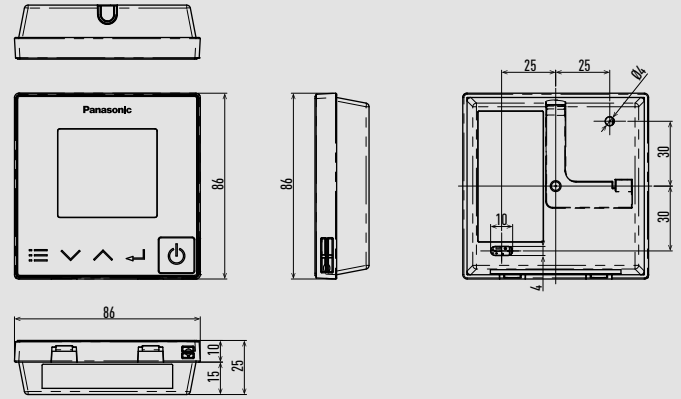

Comando a filo di design CZ-RTC5B.

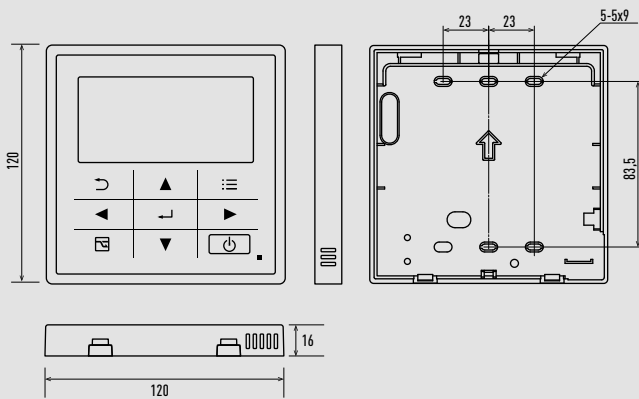

Comando intelligente CZ-256ESMC3 (touch-screen/server web).

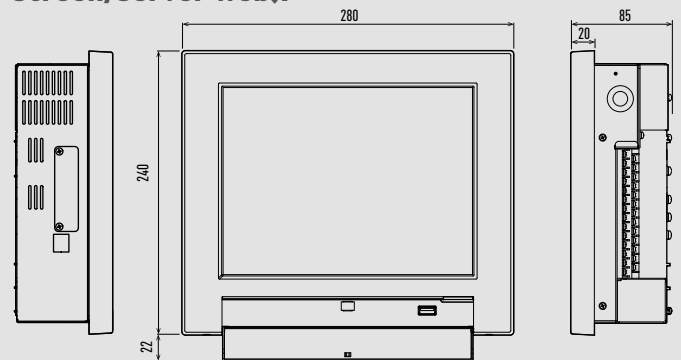

Sensore Econavi CZ-CENSC1.

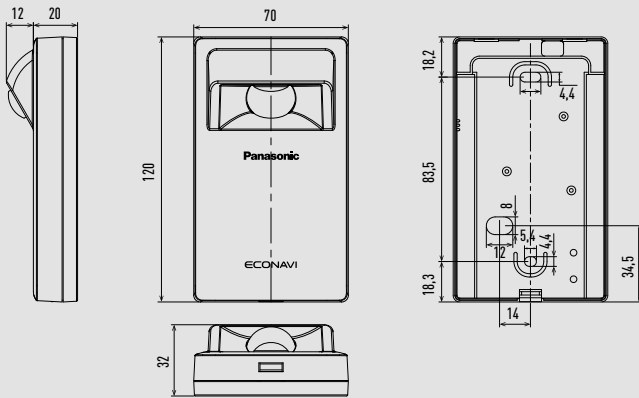

Comando a infrarossi CZ-RWS3.

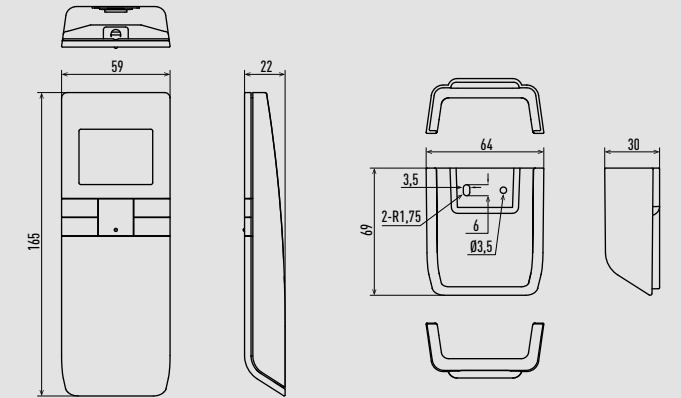

Sensore remoto CZ-CSRC3.

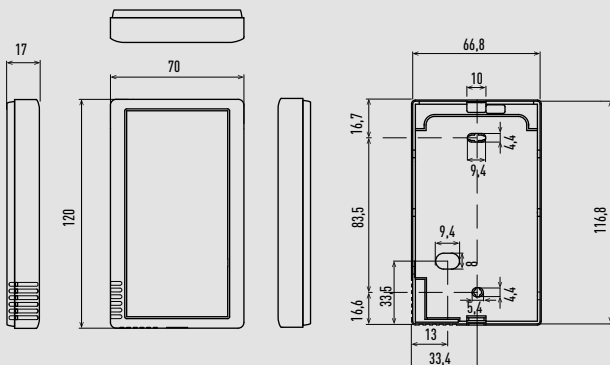

Comando di sistema con timer settimanale CZ-64ESMC3.

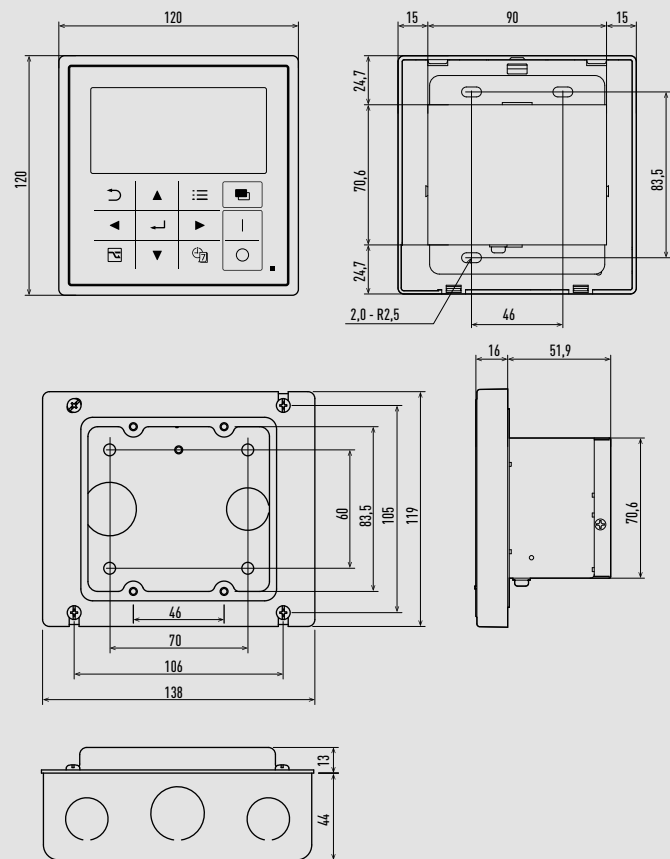

Comando centralizzato ON/OFF CZ-ANC3.

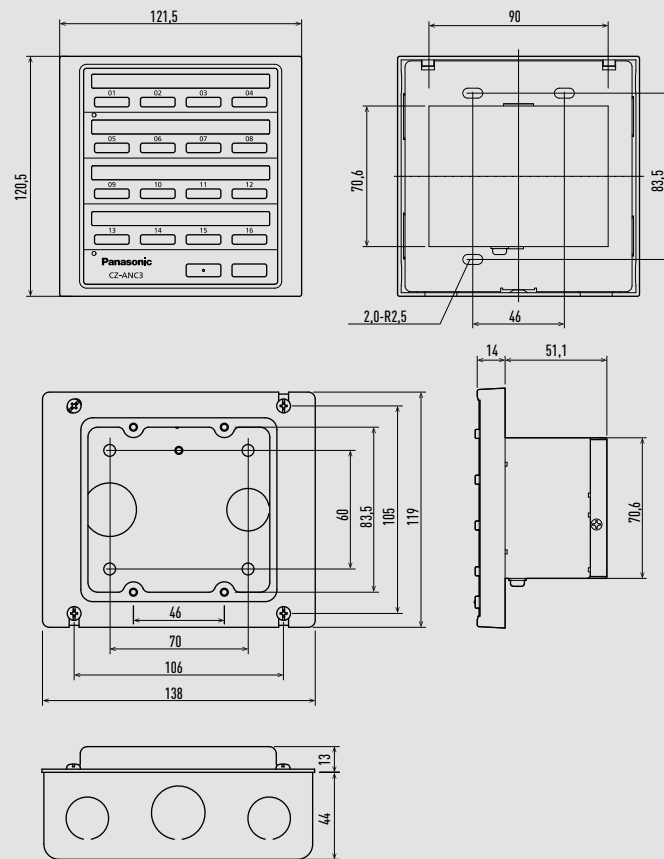

Adattatore locale CZ-CAPC3 per controllo accensione/spegnimento.

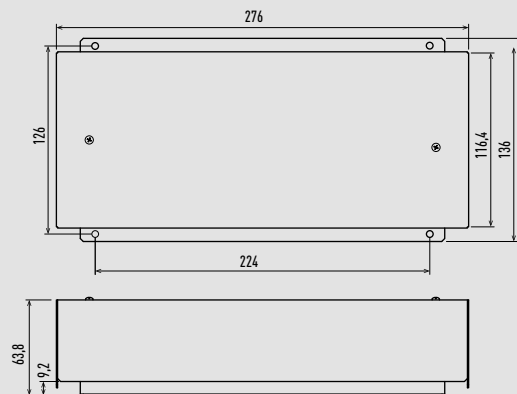

Unità I/O Mini Seri-Para 0-10 V CZ-CAPBC2.

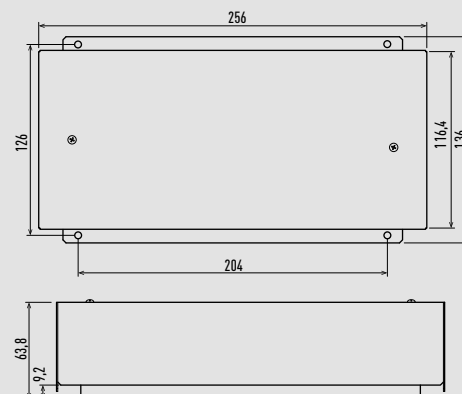

Adattatore di comunicazione CZ-CFUNC2.

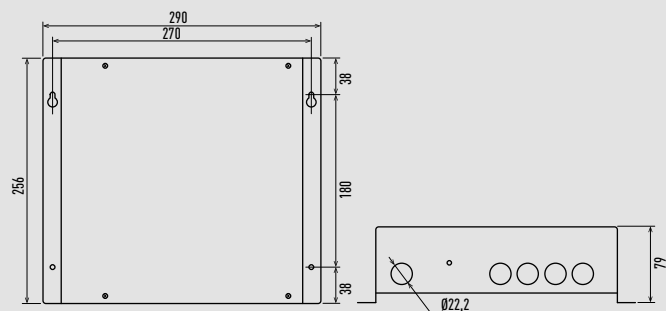

Spiegazione delle caratteristiche

Risparmio energetico.



REFRIGERANTE R32. Le nuove pompe di calore che utilizzano il refrigerante R32 mostrano una drastica riduzione dei valori di potenziale di riscaldamento globale (GWP).



ECCEZIONALE EFFICIENZA IN RAFFRESCAMENTO STAGIONALE BASATA SULLA NORMATIVA ERP. Valori SEER più elevati determinano una maggiore efficienza e risparmio in raffrescamento per tutto l'anno!



ECCEZIONALE EFFICIENZA IN RISCALDAMENTO STAGIONALE BASATA SULLA NORMATIVA ERP. Valori SCOP più elevati determinano una maggiore efficienza e risparmio in riscaldamento per tutto l'anno!



ECONAVI. La tecnologia dei sensori intelligenti che rilevano la presenza di movimento e di luce solare è in grado di ridurre lo spreco di energia ottimizzando il funzionamento del climatizzatore in base alle condizioni della stanza. Basta premere un pulsante per risparmiare energia.



SISTEMA INVERTER PLUS. Questa classificazione identifica i sistemi Panasonic più performanti.



INVERTER. La gamma di inverter assicura una più alta efficienza energetica e un migliore comfort. L'inverter regola automaticamente la potenza di funzionamento, permettendo di ottenere rapidamente il controllo più preciso della temperatura desiderata, un consistente risparmio di energia elettrica e una riduzione della rumorosità e delle vibrazioni.



COMPRESSORE AD ALTA EFFICIENZA. Il sistema Big PACi NX Elite di Panasonic è dotato di compressori che funzionano con una gamma di Hz più ampia, per un funzionamento più efficiente durante tutto l'anno.



COMPRESSORE ROTATIVO R2 PANASONIC. Progettato per resistere a condizioni estreme, offre prestazioni ed efficienza elevate.



MIGLIORE EFFICIENZA E VALORE PER APPLICAZIONI A BASSE TEMPERATURE. In una scala di efficienza energetica che va da D ad A+++ , lo scambiatore di calore ad acqua PACi NX fornisce un riscaldamento di classe A+++.

Elevate prestazioni e aria più pulita.



FINO A -20 °C IN MODALITÀ RAFFRESCAMENTO. Il condizionatore funziona in modalità raffrescamento quando la temperatura esterna è di -20 °C.



BLUEFIN. Il sistema Big PACi NX Elite di Panasonic è dotato di condensatori con una vita utile maggiore grazie a un originale rivestimento antiruggine.



FINO A -20 °C IN MODALITÀ RISCALDAMENTO. Il condizionatore funziona in modalità pompa di calore quando la temperatura esterna raggiunge i -20 °C.



VENTILATORE GRANDE. Il grande ventilatore del sistema Big PACi NX Elite di Panasonic offre una maggiore portata d'aria e un funzionamento molto silenzioso a bassa velocità.



Nanoe™ X. La tecnologia con i benefici dei radicali ossidrilici ha la capacità di inibire determinati inquinanti, virus e batteri per pulire e deodorare l'ambiente.



PIÙ COMFORT CON GLI AEROWINGS. La funzione Aerowings di Panasonic incorpora due lame che concentrano il flusso d'aria per raffreddare o riscaldare nel minor tempo possibile, distribuendo l'aria in modo uniforme in tutta la stanza. Per YKEA montato a parete.



SUPER QUIET. Con la tecnologia Super Quiet i nostri dispositivi sono più silenziosi di una biblioteca (30 dB(A)).



FINO A 52 °C IN MODALITÀ RAFFRESCAMENTO. Il sistema PACi NX con scambiatore di calore ad acqua funziona in modalità raffrescamento con temperature esterne fino a 52 °C.



VENTILATORE DC. Sicuro e preciso.



R410A/R22 RENEWAL. Il sistema renewal di Panasonic consente di riutilizzare le tubazioni R410A o R22 esistenti di buona qualità durante l'installazione di sistemi R32 ad alta efficienza.



FILTRO INCLUSO. Unità canalizzata con filtro incluso.



5 ANNI DI GARANZIA SUL COMPRESSORE. Garantiamo i compressori delle unità esterne dell'intera gamma per cinque anni.

Alta connettività.



COMMERCIAL SMART EDGE. Per gestire tutta l'offerta HVAC di Panasonic da un'unica piattaforma, localmente o da remoto, 24 ore su 24 e 7 giorni su 7. Messa in servizio semplificata, gestione ottimizzata dell'impianto e analisi avanzate.



CONTROLLO DI INTERNET. Un sistema intuitivo di nuova generazione che consente di controllare tramite Wi-Fi le unità di climatizzazione o le pompe di calore da qualsiasi luogo, utilizzando un semplice smartphone o tablet Android™ o iOS.



CONNETTIVITÀ BMS. La porta di comunicazione può essere integrata nell'unità interna e consente di controllare e collegare facilmente il condizionatore Panasonic alla casa o al sistema di gestione degli edifici.



INTEGRAZIONE DOMESTICA A S-LINK - CZ-CAPRA1. Può collegare la gamma di modelli RAC a S-Link. Il controllo completo è ora possibile.



CONTROLLO AVANZATO. Incluso di serie un comando con touch-screen. Design pulito, funzionamento semplice e accesso rapido a tutti i menu.



Panasonic®

Per scoprire come Panasonic si prende
cura di voi, visitate:
www.aircon.panasonic.eu

Panasonic Marketing Europe GmbH
Viale Fulvio Testi 280/6 | 20126 Milano | Italia

Versione: marzo 2026



Non aggiungere o sostituire refrigerante diverso da quello specificato. Il produttore non è responsabile dei danni e del deterioramento della sicurezza dovuti all'utilizzo di un altro refrigerante.
Le unità esterne del presente catalogo contengono gas fluorurati ad effetto serra con un GWP superiore a 150.

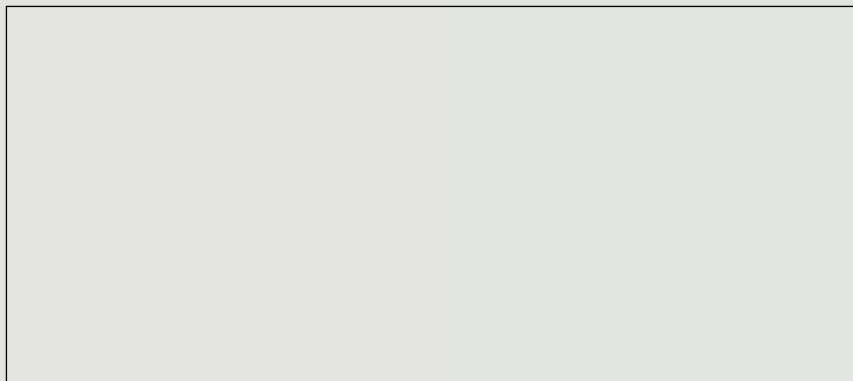

Le specifiche di questo catalogo sono da ritenersi valide, salvo errori tipografici, e possono essere soggette a modifiche da parte del produttore senza preavviso. E' vietata la riproduzione totale o parziale del presente catalogo senza l'espressa autorizzazione di Panasonic Marketing Europe GmbH.