

Panasonic

ETHEREA

CATALOGO GENERALE - LINEA RESIDENZIALE 2026

TOTAL HVAC&R SOLUTION



heating & cooling solutions

Panasonic environmental vision 2050

Per conseguire una “migliore qualità della vita” e assicurare la “sostenibilità ambientale a livello globale”, Panasonic produrrà più energia di quella che utilizza e la sfrutterà meglio, per una società caratterizzata da energia pulita e da uno stile di vita più confortevole.



Energia utilizzata < Energia generata

Una delle iniziative previste nell’ambito della Panasonic Environmental Vision 2050 è quella di progettare prodotti con una maggiore efficienza energetica. Nel 2018 abbiamo celebrato il 60° anniversario della nostra attività Heating & Cooling Solutions.

L’esperienza acquisita nel corso degli anni ci ha aiutato a lanciare una gamma di prodotti che favoriscono il passaggio ad una società a basse emissioni di carbonio.

Stato attuale dell’energia utilizzata e dell’energia generata

Energia utilizzata dalle attività commerciali e dai prodotti Panasonic.

10 Energia utilizzata

Energia pulita generata e/o resa disponibile dai prodotti Panasonic, ecc.

1 Energia generata

La via per realizzare la visione ambientale 2050

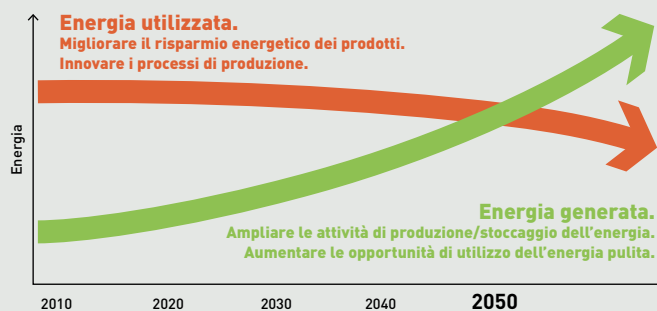

Soluzioni di riscaldamento e raffrescamento con refrigerante naturale R290

In linea con la sua visione ambientale per il 2050, Panasonic propone soluzioni di riscaldamento e raffrescamento avanzate e a basso consumo che utilizzano il refrigerante naturale R290, con un GWP di soli 0,02. Oltre a minimizzare l'impatto ambientale, questi prodotti migliorano l'efficienza energetica e il comfort nel riscaldamento e nel raffrescamento.



Aquarea Serie M e L (5 - 300 kW*).

Serie ECOi-W AQUA-G (50 - 880 kW*).

La tecnologia del refrigerante R290 è stata integrata in un'ampia gamma di soluzioni per il riscaldamento e il raffrescamento in grado di soddisfare le esigenze residenziali e commerciali. Queste soluzioni sono disponibili con potenze da 5 a 880 kW*.

* È necessario un controllo a cascata.

Il nostro contributo per una società decarbonizzata.

Il refrigerante naturale R290 ha un potenziale di riscaldamento globale (GWP) di soli 0,02* (R32:675 e R410A: 2088), che consente di ridurre le emissioni di CO₂ e l'impatto ambientale. È una soluzione alternativa ecologica per qualsiasi progetto residenziale e commerciale e offre prestazioni eccezionali, in linea con la visione di Panasonic di una società senza emissioni di carbonio e con il piano "GREEN IMPACT".

*GWP 0,02 (AR6). Sulla base del Sesto Rapporto di Valutazione adottato dal Gruppo Intergovernativo sul Cambiamento Climatico (IPCC).

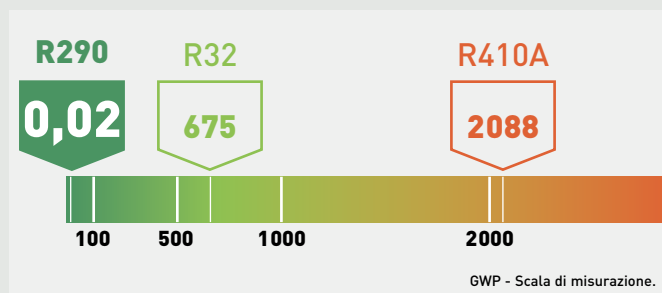

Tecnologia Panasonic leader del settore con refrigerante naturale R290.

La soluzione di riscaldamento e raffrescamento di Panasonic con refrigerante naturale R290 non è solo una "soluzione ecologica", ma offre anche prestazioni eccezionali per soddisfare le esigenze dei progetti più complessi. Una soluzione ideale con prestazioni e qualità elevate, insieme a un impatto ambientale ridotto al minimo, ne fanno un investimento vantaggioso per il futuro.



Alta temperatura di uscita dell'acqua fino a 75 °C.



Funzionamento silenzioso.

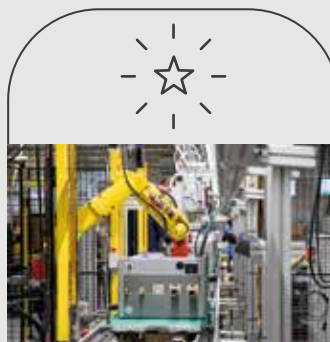

Alta qualità, prodotto in Europa.



Gamma da 5 a 110 kW, con possibilità di arrivare a 880 kW con il regolatore di cascata.

* Le specifiche variano a seconda della serie. Si prega di controllare le informazioni dettagliate su ogni pagina del prodotto.

Soluzioni complete HVAC&R basate su refrigeranti naturali

Riscald. e raffrescamento sostenibili e ad alta efficienza per i negozi di alimentari del futuro.

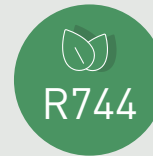

Serie iCO2RE CO₂ iCO₂RE

La refrigerazione affidabile e flessibile per banchi e celle frigorifere a medie e basse temperature.

Protezione degli alimenti e migliore qualità dell'aria grazie a nanoe™ X. Sicurezza alimentare (certificazione HACCP) e inibizione di muffe, batteri e virus. Zero manutenzione.

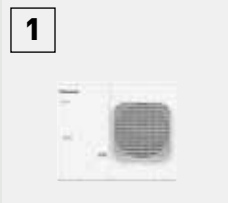

1 iCO2RE CO₂ OCU-CR Serie LT.



2 iCO2RE CO₂ OCU-CRC Serie MT/LT.

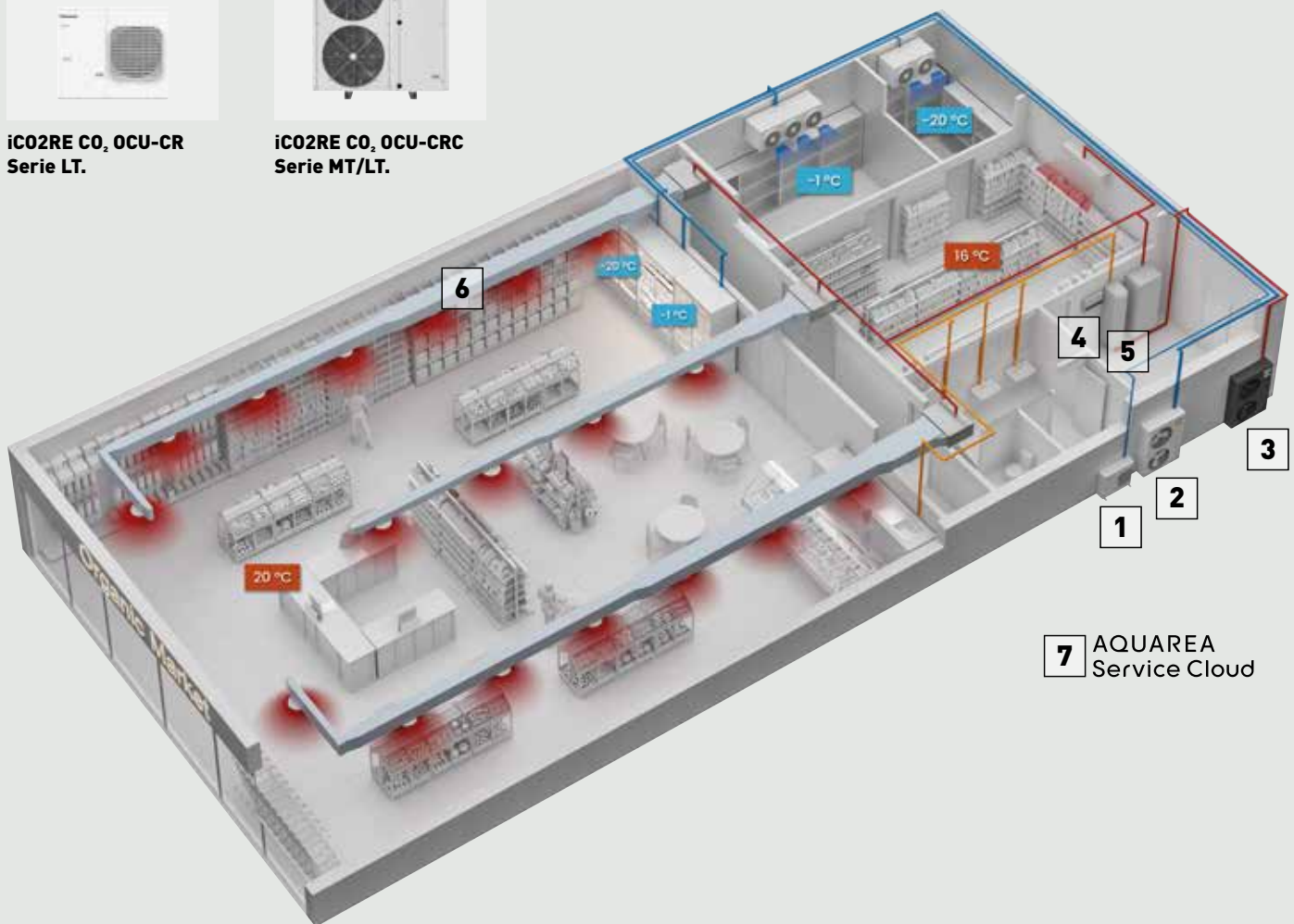

7 AQUAREA Service Cloud

Aquarea serie M.

- Classe energetica fino a A+++; comfort garantito in riscaldamento e raffrescamento fino a 300 kW
- Temperatura massima di uscita dell'acqua: 75 °C

AQUAREA

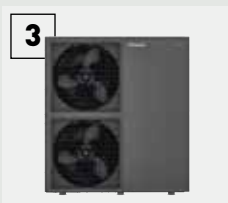

3 Big Aquarea T-CAP serie M

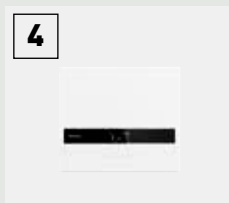

4 Modulo di controllo serie M.



5 Serbatoio ACS ad alta efficienza.



6 Unità interne idroniche canalizzate con nanoe™ X integrato.



7 Aquarea Service Cloud - monitoraggio e manutenzione da remoto.

Il vostro partner per l'assistenza e la manutenzione

Un funzionamento affidabile è essenziale per garantire il comfort, l'efficienza energetica e la lunga durata delle unità. La nostra offerta completa di assistenza e manutenzione è pensata per supportarvi durante tutto il ciclo di vita dell'impianto.



**AVVIAMENTO
AFFIDABILE**



**MANUTENZIONE
PROFESSIONALE**



**RIPARAZIONE
EFFICIENTE**



**ASSISTENZA
CLIENTI COMPLETA**



**COPERTURA DELLA
GARANZIA**

La nostra rete di assistenza europea offre un supporto rapido e professionale, in loco o da remoto, grazie a tecnici certificati e al monitoraggio IoT. Con la disponibilità di ricambi originali e strumenti avanzati garantita per un minimo di 10 anni, le prestazioni durano nel tempo.

I vantaggi di una manutenzione regolare.

Manutenzione preventiva.

Mantiene l'unità in buono stato.

Manutenzione predittiva.

Previene i guasti.

Manutenzione correttiva.

Interviene subito in caso di problemi.

1

**Massima efficienza
energetica e
bollette più basse.**

2

**Costi operativi
ridotti evitando i
guasti imprevisti.**

3

**Prodotti più
duraturi grazie
alle ispezioni
regolari.**

4

**Maggiore
affidabilità e
comfort anche
durante i periodi di
punta.**

Soluzioni di manutenzione complete per utenti finali e professionisti.

**AQUAREA
Service+**

Pacchetti di manutenzione per la vostra attività.

I pacchetti Aquarea Service+* garantiscono il monitoraggio remoto e la manutenzione specializzata per un funzionamento affidabile e ininterrotto della pompa di calore.

*La disponibilità varia a seconda dei paesi.

**AQUAREA
Service Cloud**

**PS P-SMART
EDGE**

Strumenti di assistenza e manutenzione per professionisti.

Risparmiate tempo e costi con gli strumenti di controllo e manutenzione remota di Panasonic, per la configurazione del sistema, il monitoraggio, la diagnostica e gli avvisi di guasto.

Storie di successo

Panasonic è il partner che vi offre le conoscenze e l'esperienza necessarie per realizzare i vostri progetti, a livello sia nazionale che internazionale, rispettando i tempi e il budget: soluzioni non solo convenienti a livello di costi, ma anche efficienti, ecologiche, facili da usare, affidabili e innovative.



Arctic Treehouse Hotel.
Rovaniemi, Lapponia, Finlandia.
Power Heat Multi.

Il sistema multiplo per climi estremamente rigidi è stato installato nell'accogliente Arctic Glasshouse, per garantire il comfort e la qualità dell'aria nel salotto e nelle due stanze da letto anche nei giorni più freddi.



Abitazione indipendente.
Höllviken, Svezia.
Aquarea con refrigerante naturale R290.

La serie L di Aquarea con R290 ha sostituito il vecchio sistema di riscaldamento, garantendo un'ambiente confortevole nelle stagioni fredde e riducendo i costi energetici. Essendo collegata all'Aquarea Service Cloud, la pompa di calore può essere monitorata a distanza da una ditta di assistenza.



Macelleria Weinbuch.
Punto vendita - Ristorante.
Öpfingen, Germania.
VRF, residenziale e refrigerazione.

Le celle frigorifere per la produzione della carne sono dotate di unità motocondensanti Panasonic CO₂, mentre per il raffrescamento e parte del riscaldamento di aree come il bistrot, la struttura produttiva e le stazioni drive-in si utilizzano i sistemi ECOi EX.



Sito produttivo delle pompe di calore aria-acqua Panasonic.
Pilsen, Repubblica Ceca.
VRF, unità rooftop e chiller.

Un progetto che combina le serie ad alta efficienza ECOi EX, ECOi-RT ed ECOi-W, collegamenti alle unità di trattamento dell'aria e unità interne idroniche con potenza fino a 4.800 kW per riscaldare e raffrescare le aree di produzione, collaudo e amministrazione con la massima affidabilità e flessibilità.

Panasonic è una realtà globale in grado di offrire risorse finanziarie, logistiche e tecniche a livello europeo per sviluppare soluzioni complete e versatili sia su scala nazionale che internazionale: il risultato è un'implementazione tempestiva e attenta al budget.



Passivhaus a Miño.
Casa passiva residenziale.
Miño, Spagna.
Aquarea.



Pervalkos Jūra.
Residenziale.
Pervalka, Lituania.
Aquarea.



Cross Light House.
Edificio residenziale.
Mulazzano, Italia.
PACi e nanoe™ X.



Varna Wave.
Edificio residenziale.
Varna, Bulgaria.
Aquarea e app Panasonic Comfort Cloud.



Gutenfels.
Hotel.
Kaub, Germania.
Aquarea e app Panasonic Comfort Cloud.



Maison Tirel Guerin.
Hotel - Ristorante.
Saint Méloir-des-Ondes, Francia.
Mini ECOi.



South Lodge.
Hotel e spa di lusso a 5 stelle.
West Sussex, Regno Unito.
PACi, comando e nanoe™ X.



Gurewicz Spa Resort.
Hotel - Ristorante - Spa.
Otwock, Polonia.
PACi, VRF e comando.



Hotel Moxy Oriente.
Hotel.
Lisbona, Portogallo.
PACi, VRF e comando.



Thon Hotel Harstad.
Hotel.
Harstad, Norvegia.
PACi, VRF e refrigerazione.



AirHop.
Parco ricreativo al coperto.
Gloucester, Regno Unito.
PACi e Jet Air Stream.



Cédrus Liget ungherese. Una struttura complessa che comprende appartamenti, uffici e attività commerciali. Szeged, Ungheria.
ECOi-W, ECOi ed ERV.



Belfast Grand Opera House.
Edificio pubblico.
Belfast, Regno Unito.
PACi, VRF e comando.



Amandiers.
Complesso sportivo.
Carrières-sur-Seine, Francia.
ECOi-W.



Scuola pubblica.
Białystok, Polonia.
ECOi-W AQUA-G BLUE.



Stemcell Technologies.
Azienda globale di biotecnologie.
Saint-Egrève, Francia.
Refrigerazione.

Il desiderio di creare cose di valore

"In qualità di industriali abbiamo la responsabilità di dedicarci al progresso e allo sviluppo della società e al benessere delle persone attraverso le nostre attività commerciali, migliorando così la qualità della vita in tutto il mondo."

Obiettivo gestionale di base di Panasonic Corporation, formulato nel 1929 dal fondatore dell'azienda, Konosuke Matsushita.



1958
Lancio del primo condizionatore d'aria per uso residenziale.

1975
Panasonic diventa uno dei primi produttori giapponesi di climatizzatori in Europa.

1985
Introduzione del primo condizionatore VRF con pompa di calore a gas (GHP).

2008
Il primo condizionatore d'aria al mondo dotato di nanoe™.

2015
Unità motocondensanti CO₂ in Europa. La soluzione ideale per supermercati, negozi e stazioni di servizio.

1971
Inizia la produzione di chiller ad assorbimento.

1982
Panasonic lancia in Giappone la prima pompa di calore aria-acqua ad alta efficienza.

1989
Introduzione del primo sistema VRF a 3 tubi per il riscaldamento/raffrescamento simultaneo al mondo.

2010
Nuovo sistema Aquarea. Panasonic presenta in Europa Aquarea, un nuovo sistema innovativo a basso consumo energetico.

2012
Nuove unità GHP Panasonic. I sistemi VRF a gas sono ideali per i progetti che prevedono limitazioni di potenza.

2016
Nuovi sistemi VRF ECOi EX con straordinarie prestazioni di risparmio energetico.



Dare nuova vita al futuro con l'aria

I tempi che stiamo vivendo ci pongono di fronte a sfide eccezionali.

Se il mondo vuole guardare al futuro con fiducia deve essere in grado di far fronte alle gravi minacce di nuove pandemie globali e del degrado ambientale. Deve trovare soluzioni piccole e grandi per ridurre gli stress che influiscono sulla salute delle persone e sulla stabilità delle comunità.

In Panasonic sfruttiamo il potere dell'aria per creare cambiamenti positivi.

Aria che fa bene al corpo e alla mente.

Aria che energizza i luoghi in cui ci si riunisce per lavorare e interagire.

Aria che riduce il nostro impatto sulla Terra.

Con alle spalle oltre un secolo di ricerca e di esperienza, usiamo l'aria per offrire un futuro pieno di speranza e sostenibile per tutti.



2018

Il primo sistema ibrido con VRF e GHP in Europa.

— Inaugurazione della linea di produzione di pompe di calore in Repubblica Ceca.

2020

Tecnologia nanoe™ X con i benefici dei radicali ossidrilici. Migliorare la protezione 24 ore su 24, 7 giorni su 7. La tecnologia nanoe™ X integrata è stata estesa alle soluzioni commerciali.

2022

ECOi-W R32 è la nuova gamma di chiller a basso GWP adatta a diverse applicazioni commerciali e industriali.

2024

ECOi-W AQUA-G BLUE. Pompe di calore reversibili aria-acqua. Alimentate con refrigerante naturale R290.

— Collaborazione con partner chiave.

2026

Introduzione in Europa delle gamme iCO2RE e iCOOL per la refrigerazione commerciale.

2019

Panasonic introduce una nuova serie di chiller, denominata ECOi-W.

2021

Mini VRF R32, fino a 10 pompe di calore. Eccezionale efficienza in un corpo compatto.
— Manutenzione A2W.

2023

Pompe di calore Aquarea con refrigerante naturale R290.
— La prima fabbrica in Europa per i prodotti idronici.

2025

Pompe di calore Aquarea + tado°, la soluzione integrata per il massimo comfort e risparmio energetico.
— La prima fabbrica dedicata alla refrigerazione commerciale a Wroctaw, in Polonia.

Sguardo al futuro



Portare l'equilibrio della natura dentro casa



Tecnologia nanoe™ X con i benefici dei radicali ossidrilici.

Nel mondo d'oggi in cui siamo tutti più attenti alla salute, ci preoccupiamo di fare attività fisica, facciamo attenzione a ciò che mangiamo e tocchiamo, ma ci preoccupiamo anche di cosa respiriamo e per questo possiamo affidarci alla tecnologia che consente di portare aria buona dall'esterno ai locali interni.



Più di 100 milioni di dispositivi nanoe™ e nanoe™ X venduti in tutto il mondo*

* A partire da luglio 2024, i risultati comprendono tutti i prodotti con dispositivi nanoe™ e nanoe™ X, anche per riscaldamento e raffreddamento.



Abbondanti in natura, i radicali ossidrilici (noti anche come radicali OH-) hanno la capacità di inibire alcuni tipi di virus e batteri così da migliorare e deodorare l'aria. La tecnologia nanoe™ X può portare questi incredibili benefici negli spazi in cui viviamo, agendo su arredi e mobili per creare un ambiente più pulito e gradevole a casa come in ufficio, in hotel, nei negozi o al ristorante.

Un processo naturale

I radicali ossidrilici sono molecole instabili che tendono a reagire e catturare altri elementi, come l'idrogeno. Grazie a questa reazione, hanno il potere di inibire la crescita di agenti inquinanti come batteri, virus, muffe e cattivi odori, disgregandoli e neutralizzandone gli effetti sgradevoli. Questo processo, che avviene in modo naturale, offre molti benefici per la qualità degli ambienti interni.



Radicali ossidrilici in natura.

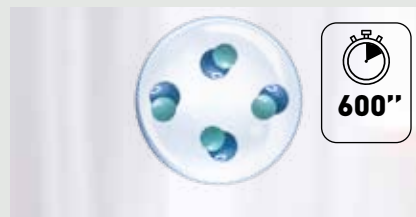

Radicali ossidrilici contenuti in acqua.

Creando radicali ossidrilici contenuti nell'acqua, la tecnologia nanoe™ X ne potenzia notevolmente l'efficacia: la loro durata passa da meno di un secondo (in natura) a più di 10 minuti, permettendo a nanoe™ X di diffonderli facilmente nella stanza.

La tecnologia nanoe™ X di Panasonic fa un ulteriore passo avanti e porta i radicali ossidrilici, veri sanificanti naturali, nelle abitazioni per contribuire a creare un ambiente più salubre

Grazie alle proprietà delle particelle nanoe™ X, è possibile inibire diversi tipi di inquinanti, come alcuni tipi di batteri, virus, muffe, allergeni, pollini e alcune sostanze pericolose.

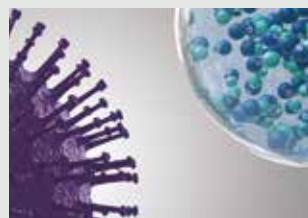

1 | nanoe™ X raggiunge efficacemente gli inquinanti.

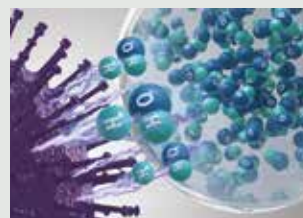

2 | I radicali ossidrilici denaturano le proteine degli inquinanti.



3 | L'attività degli inquinanti è inibita.

I benefici della natura per il benessere sono ben noti, ma conoscete il potere dei radicali ossidrilici?

Cosa rende unica la tecnologia nanoe™ X?

I radicali ossidrilici inibiscono gli agenti inquinanti e alcuni tipi di virus e batteri, per pulire e deodorare. Questa tecnologia avanzata consente di trattare anche i tessuti a trama fitta: è una soluzione che contrasta le sostanze pericolose su tende, tappeti e imbottiture, oltre che sulle superfici dure e, naturalmente, nell'aria che respiriamo.



Efficace su tessuti e superfici.

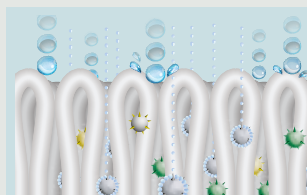

1 | A un miliardesimo di metro, le particelle nanoe™ X sono molto più piccole del vapore e possono penetrare in profondità nei tessuti e deodorarli.

Maggiore durata di vita.



2 | Contenute in minuscole particelle di acqua, le nanoe™ X hanno una durata di vita più lunga, circa 600 secondi, e possono diffondersi più facilmente nella stanza.

Quantità enorme.



3 | Il Generatore nanoe™ X Mark 3 produce 48 trilioni di radicali ossidrilici al secondo. Le maggiori quantità di radicali ossidrilici contenute nelle nanoe™ X portano a prestazioni più elevate nell'inibizione degli inquinanti.

Senza manutenzione.



L'immagine mostra il Generatore nanoe™ X Mark 3.

4 | Non è necessaria alcuna manutenzione o sostituzione. nanoe™ X è una soluzione senza filtro che non richiede manutenzione, poiché il suo elettrodo di atomizzazione è avvolto dall'acqua durante il processo di generazione ed è realizzato in Titanio.

I 7 benefici di nanoe™ X – La tecnologia esclusiva di Panasonic

Deodora



Odori

Inibisce 5 tipi di inquinanti



Batteri e virus



Muffa



Allergeni



Polline



Sostanze pericolose

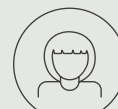

Pelle e capelli

* Per ulteriori informazioni e dati di convalida, consultare il sito <https://aircon.panasonic.eu>.

Il primo dispositivo nanoe™ è stato sviluppato da Panasonic nel 2003

Il generatore nanoe™ X Mark 3, l'ultimo di una gamma in continua evoluzione, dispone della più alta quantità di radicali ossidrilici nella storia di questa tecnologia (48 trilioni di radicali ossidrilici al secondo, 100 volte in più del nanoe™ tradizionale). I radicali ossidrilici sono la vera chiave dell'efficacia del sistema, quindi il loro aumento garantisce prestazioni ancora più elevate.

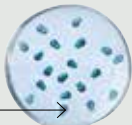
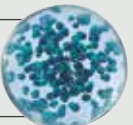
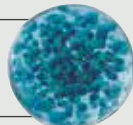
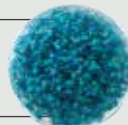
Generatore: nanoe™	Generatore: nanoe™ X		
2003	Mark 1 - 2016	Mark 2 - 2019	Mark 3 - 2022
480 miliardi di radicali ossidrilici/sec	4,8 trilioni di radicali ossidrilici/sec	9,6 trilioni di radicali ossidrilici/sec	48 trilioni di radicali ossidrilici/sec
Struttura delle particelle ionizzate Radicali ossidrilici 	x10 volte 	x20 volte 	x100 volte 

nanoe™ X, una tecnologia testata presso laboratori indipendenti su scala mondiale.

L'efficacia della tecnologia nanoe™ X è stata testata da laboratori di terze parti in diversi Paesi quali Germania, Francia, Danimarca, Giappone e Cina.

Le prestazioni di nanoe™ X variano a seconda delle dimensioni dei locali, delle condizioni interne e dell'utilizzo e potrebbero essere necessarie diverse ore per ottenere il pieno effetto. nanoe™ X non è un dispositivo medico. È necessario seguire le norme locali sulla progettazione edilizia e i principi della legislazione sanitaria nazionale. Risultati di test condotti in condizioni controllate di laboratorio. Le prestazioni di nanoe™ X potrebbero differire nei normali spazi abitativi.

Pompa di calore Panasonic con tecnologia nanoe™ X testata contro il SARS-CoV-2

Virus SARS-CoV-2: inibito al 91,4%. Test condotto da TEXCELL (Francia), utilizzando una garza saturata di soluzione virale SARS-CoV-2 esposta alla pompa di calore Panasonic con nanoe™ X in un ambiente di 6,7 m³ per 8 ore. Rapporto di prova: 1140-01 C3. Le prestazioni di nanoe™ X potrebbero differire nei normali spazi abitativi.

	Elementi testati	Generatore	Risultati	Capacità	Tempo	Laboratorio prova	N. Rapporto	
Via aerea	Virus	Influenza (H1N1)	Mark 2	98,3% inibito	30 m³	1,5/h	China Electronic Product Reliability and Environmental Testing Research Institute	J2003WT8888-00889
		Batteriofago ΦX174	Mark 1	99,2% inibito	Circa 25 m³	6/h	Kitasato Research Center for Environmental Science	24_0300_1
	Batteri	Staphylococcus aureus	Mark 1	99,7% inibito	Circa 25 m³	4/h	Kitasato Research Center for Environmental Science	24_0301_1
A contatto con le superfici	Virus	SARS-CoV-2	Mark 1	91,4% inibito	6,7 m³	8/h	Texcell (Francia)	1140-01 C3
		SARS-CoV-2	Mark 1	99,9% inibito	45 L	2/h	Texcell (Francia)	1140-01 A1
		Batteriofago ΦX174	Mark 1	99,8% inibito	Circa 25 m³	8/h	Japan Food Research Laboratories	13001265005-01
		Virus della leucemia murina xenotropa	Mark 1	99,999% inibito	45 L	6/h	Charles River Biopharmaceutical Services GmbH	—
		Virus Coxsackie (CA16)	Mark 2	99,9% inibito	30 m³	4/h	China Electronic Product Reliability and Environmental Testing Research Institute	J2002WT8888-00439
		Batteriofago	Mark 3	98,81% inibito	Circa 139,3 m³	4/h	SGS Inc	SHES210901902584
		Virus fago MS2	Mark 3	99,99% inibito	Circa 25 m³	2/h	Shokukanken, Inc.	227131N
	Batteri	Staphylococcus aureus	Mark 1	99,9% inibito	20 m³	8/h	Danish Technological Institute	868988
	Polline	Polline di cedro	Mark 3	99% inibito	Circa 24 m³	12/h	Panasonic Product Analysis Center	H21YA017-1
		Polline di Ambrosia	Mark 1	99,4% inibito	20 m³	8/h	Danish Technological Institute	868988
	Odori	Odore di fumo di sigaretta	Mark 1	Intensità dell'odore ridotta di 2,4 livelli	Circa 23 m³	0,2/h	Panasonic Product Analysis Center	4AA33-160615-N04
Mark 3			Intensità dell'odore ridotta di 1,7 livelli	Circa 139,3 m³	0,5/h	SGS Inc	SHES210901902478	

Conformità a VDI 6022 e HACCP

Il sistema è certificato secondo la norma VDI 6022, soddisfa uno degli standard igienici più severi del mercato per i sistemi HVAC ed è in linea con le pratiche di sicurezza alimentare basate sul protocollo HACCP.



VDI 6022 - Parte 5¹⁾ Certificazione.

Evitare l'esposizione ad allergeni.
Inibisce un'ampia gamma di batteri nocivi, virus, muffe, pollini e allergeni.



VDI 6022 - Parte 1¹⁾ e 1.2²⁾ Certificazione.

Ventilazione e qualità dell'aria interna.
La tecnologia Panasonic nanoe™ X migliora la qualità dell'aria interna.



Certificazione HACCP di sicurezza alimentare³⁾ - Il primo produttore di HVAC in Europa.

1) Certificazione valida solo per il generatore nanoe™ Mark 3. 2) Certificazione valida solo per il generatore nanoe™ X Mark 2 e Mark 3. 3) Valida per le unità interne PACi NX ed ECOi dotate di generatore nanoe™ X Mark 3.

Generatore Mark 3: efficace anche in grandi spazi

Inibisce i virus.

Un condizionatore d'aria dotato di generatore nanoe™ X Mark 3 inibisce l'attività dei virus batteriofagi del 98,81% in 4 ore¹⁾.

Ambiente di prova.

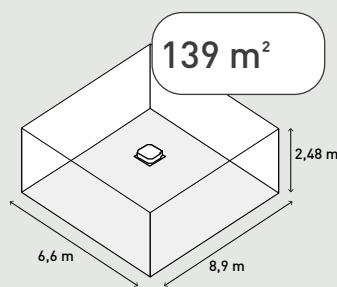

Risultato della prova (batteriofagi).

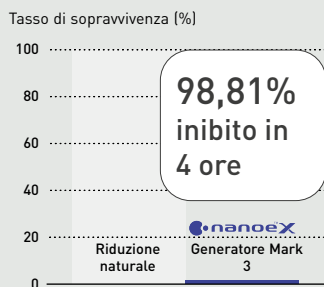

Inibisce il polline.

Risultato del generatore nanoe™ X Mark 3.

Inibisce il polline in 1/4 del tempo rispetto al generatore Mark 2²⁾.

Confronto del tempo necessario per inibire il 99% del polline di cedro³⁾.

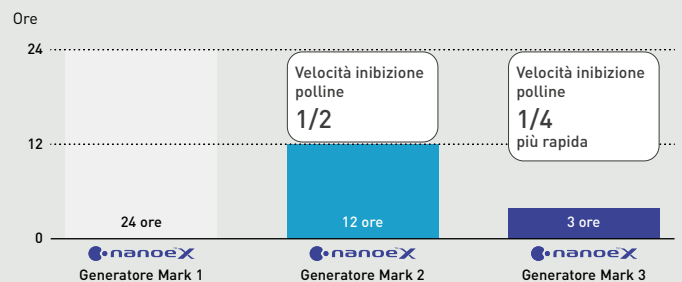

1) Laboratorio di prova: SGS Inc / Oggetto della prova: batteriofagi aderiti / Volume di prova: ambiente di circa 139 m³ [6,6 x 8,9 x 2,48 m]. Risultato della prova: inibito il 98,81% in 4 ore. Rapporto di prova n.: SHES210901902583. 2) Effetto dopo 3 ore in uno spazio di prova di circa 24 m³. Le cifre non provengono da una prova svolta in un ambiente operativo reale. 3) Generatore nanoe™ X Mark 1: [Laboratorio di prova] Panasonic Product Analysis Center [Metodo di prova] Metodo ELISA di misurazione degli allergeni che aderiscono al tessuto in un ambiente di prova [circa 24 m³] [Metodo di inibizione] Rilascio di nanoe™ [Obiettivo] Allergene aderito [polline di cedro] [Risultato della prova] Inibizione del 99% o più in 24 ore [4AA33-151001-F01]. Generatore nanoe™ X Mark 2: [Laboratorio di prova] Panasonic Product Analysis Center [Metodo di prova] Metodo ELISA di misurazione degli allergeni che aderiscono al tessuto in un ambiente di prova [circa 24 m³] [Metodo di inibizione] Rilascio di nanoe™ [Obiettivo] Allergene aderito [polline di cedro] [Risultato della prova] Inibizione del 99% o più in 12 ore confermata [L19YA009]. Generatore nanoe™ X Mark 3: [Laboratorio di prova] Panasonic Product Analysis Center [Metodo di prova] Metodo ELISA di misurazione degli allergeni che aderiscono al tessuto in un ambiente di prova [circa 24 m³] [Metodo di inibizione] Rilascio di nanoe™ [Obiettivo] Allergene aderito [polline di cedro] [Risultato della prova] Inibizione del 99% o più in 3 ore [H21YA017-1].

Dove troviamo la tecnologia nanoe™ X?

Dal 2003, la tecnologia nanoe™ è entrata a far parte della vita quotidiana delle persone, in Giappone e non solo. È utilizzata per la pulizia dell'aria e delle superfici in diversi contesti: all'interno di treni, ascensori, automobili ed elettrodomestici, nella cura della persona e, naturalmente, nella climatizzazione.

Panasonic Heating & Cooling Solutions sta integrando nanoe™ in un'ampia gamma di dispositivi per applicazioni residenziali e commerciali. È una soluzione che non richiede filtri o manutenzione, quindi funziona indipendentemente dal riscaldamento o dal raffrescamento.



Abitazioni



Negozi



Palestre



Hotel



Uffici



Ambulatori



Ristoranti



Ospedali

Migliora la qualità dell'aria nelle abitazioni e negli edifici pubblici come uffici, ospedali, strutture sanitarie, hotel, e molto altro.

Panasonic Heating & Cooling Solutions sta incorporando la tecnologia nanoe™ in una vasta gamma di prodotti

Uso residenziale.

Generatore nanoe™ X Mark 3 integrato.



Etherea da parete.

CS-XZ**CKEW-H.
4 opzioni di potenza: 2,0 - 4,2 kW.
CS-XZ**CKEW.
4 opzioni di potenza: 2,0 - 5,0 kW.
CS-(M)Z**CKE(W).
7 opzioni di potenza: 1,6 - 7,1 kW.

Generatore nanoe™ X Mark 2 integrato.

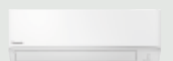

TZ da parete super-compatta.

CS-(M)TZ**CKE(W).
8 opzioni di potenza: 1,6 - 7,1 kW.

Generatore nanoe™ X Mark 3 integrato.



Console a pavimento.

CS-Z**CFEAW.
4 opzioni di potenza: 2,0 - 5,0 kW.



RAC Solo.

P-MO***6IC5A-E.
4 opzioni di potenza: 1,7 - 3,0 kW.

Generatore nanoe™ X Mark 2 integrato.



Unità canalizzata Aquarea EcoFlex.
S-71WF3E.

Uso commerciale.

PACi NX. Generatore nanoe™ X Mark 3 integrato.

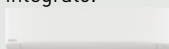

Unità a parete - PK4.

S-***PK4E.
5 opzioni di potenza: 3,6 - 10,0 kW.



Unità canalizzata ad alta pressione statica.

S-***PE4E.
2 opzioni di potenza: 20,0 e 25,0 kW.

PACi NX. Generatore nanoe™ X Mark 2 integrato.



Cassetta a 4 vie 60x60 - PY3.

S-***PY3E.
4 opzioni di potenza:
2,5 - 6,0 kW.



Unità a soffitto - PT3.

S-***PT3E.
7 opzioni di potenza: 3,6 - 14,0 kW.



Unità canalizzata flessibile - PF3.

S-***PF3E.
7 opzioni di potenza: 3,6 - 14,0 kW.

PACi NX. Generatore nanoe™ X Mark 1 integrato.



Cassetta a 4 vie 90x90 - PU3.

S-***PU3E.
7 opzioni di potenza: 3,6 - 14,0 kW.

Smart Fan Coils Flex Air. Generatore nanoe™ X Mark 3 integrato.

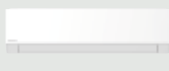

Unità interna idronica a parete - FK1.

S-**FK1E.
6 opzioni di potenza: 1,9 - 5,2 kW.



Unità canalizzata a media pressione statica - FF1.

S-**FF1E.
7 opzioni di potenza: 2,3 - 9,3 kW.

VRF. Generatore nanoe™ X Mark 3 integrato.

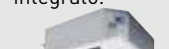

Cassetta a 4 vie 90x90 tipo U2.

S-***MU2E5C.
11 opzioni di potenza: 2,2 - 16,0 kW.



Cassetta a 4 vie 60x60 tipo Y3.

S-**MY3EB.
6 opzioni di potenza: 1,5 - 5,6 kW.



Unità canalizzata flessibile tipo F3.

S-***MF3E5D.
12 opzioni di potenza: 1,5 - 16,0 kW.



Unità canalizzata tipo M2.

S-**MM2EB
7 opzioni di potenza: 1,0 - 5,6 kW.

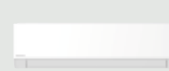

Unità a parete tipo K3.

S-***MK3E.
8 opzioni di potenza: 1,5 - 10,6 kW.



Unità a pavimento tipo P2.

S-**MP2E5.
6 opzioni di potenza: 2,2 - 7,3 kW.



Unità a pavimento a scomparsa tipo R2.

S-**MR2E5.
6 opzioni di potenza: 2,2 - 7,3 kW.

VRF. Generatore nanoe™ X Mark 1 integrato.



Console a pavimento tipo G1.

S-**MG1E5N.
5 opzioni di potenza: 2,2 - 5,6 kW.

Ventilazione. Generatore nanoe™ X Mark 1 integrato.



Air-e a soffitto.

FV-15CSD1G.
1 opzione di potenza.

nanoe™ X: per una migliore qualità dell'aria 24 ore su 24, 7 giorni su 7

100% Panasonic, il DNA dell'artigianato giapponese

Il nostro impegno ad offrire prodotti di qualità eccellenti passa attraverso l'applicazione di tecnologie avanzate che migliorano veramente la qualità della vita.

Panasonic porta avanti la tradizione giapponese sul controllo della qualità a livello globale senza compromessi, sviluppando e producendo prodotti eccellenti e consegnandoli ai clienti di tutto il mondo.

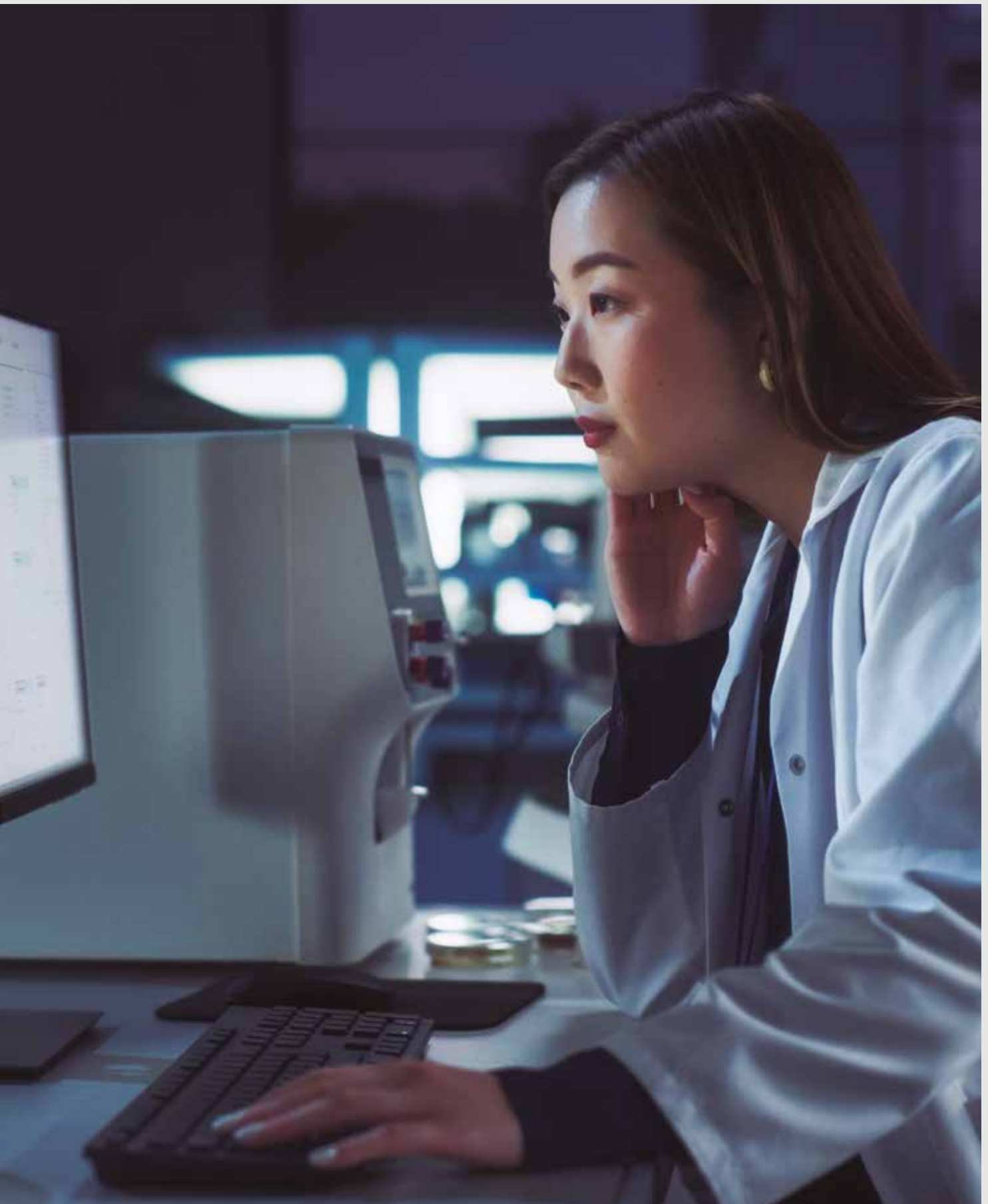

Noi di Panasonic crediamo che il miglior condizionatore d'aria sia quello che lavora in modo silenzioso ed efficace, riducendo al minimo l'impatto sull'ambiente.

Chi utilizza i nostri prodotti può contare su lunghi anni di prestazioni di alta qualità senza dover ricorrere a un'assistenza costante. Nell'ambito del nostro rigoroso processo di progettazione e sviluppo, i condizionatori d'aria Panasonic sono sottoposti a una serie di test rigorosi per garantirne l'efficacia e l'affidabilità a lungo termine. I test di durata, impermeabilità, resistenza agli urti e rumorosità sono condotti sui componenti o sui prodotti finiti stessi. Grazie a tutti questi sforzi, i condizionatori Panasonic soddisfano gli standard e le normative industriali in tutti i Paesi in cui vengono venduti.

Qualità standard internazionale

Per mantenere la reputazione dell'azienda in tutto il mondo, Panasonic si impegna costantemente a offrire qualità con un bassissimo impatto ambientale.



Componenti affidabili che soddisfano o superano gli standard industriali.

In ogni Paese in cui vengono venduti, i condizionatori Panasonic rispettano tutti gli standard e le normative industriali vigenti. Inoltre, Panasonic esegue test rigorosi per garantire l'affidabilità di componenti e materiali. La resistenza del materiale in resina utilizzato per il ventilatore a elica è attestata ad esempio tramite prova di trazione.



Conformità alle restrizioni sulle sostanze RoHS / REACH.

I prodotti Panasonic e i materiali utilizzati aderiscono rigorosamente ai requisiti di conformità previsti dalle restrizioni sulle sostanze chimiche definite dalla direttiva RoHS o REACH. Durante lo sviluppo e la produzione dei componenti, vengono condotte ispezioni rigorose su oltre 100 materiali per garantire l'assenza di sostanze pericolose.



Processo di produzione sofisticato.

Le linee di produzione di condizionatori d'aria Panasonic utilizzano tecnologie di automazione di fabbrica all'avanguardia per garantire che i prodotti siano fabbricati con un'elevata attenzione alla qualità, soddisfacendo le aspettative di affidabilità e fiducia.

Durata

In Panasonic conosciamo l'importanza di una lunga vita utile con una manutenzione minima. Ecco perché sottoponiamo i nostri condizionatori a un'ampia gamma di rigorose prove di durata.



Prova di durata a lungo termine.

Per garantire la durata e il funzionamento stabile per molti anni, conduciamo un test di funzionamento continuo a lungo termine in condizioni molto più severe delle condizioni operative reali.



Prova di affidabilità del compressore.

Dopo la prova in funzionamento continuo, rimuoviamo il compressore da un'unità esterna selezionata, lo smontiamo e ne esaminiamo i meccanismi e le parti interne per individuare eventuali guasti. Ciò contribuisce a garantire prestazioni affidabili a lungo termine in condizioni difficili.



Prova di impermeabilità.

L'unità, soggetta a pioggia e vento, è conforme alle specifiche di impermeabilità IPX4. Le sezioni di contatto dei circuiti stampati sono rivestite di resina per evitare effetti negativi causati dall'esposizione all'acqua (evento improbabile).

Un marchio di climatizzazione affidabile a livello mondiale

Panasonic - leader nel settore del riscaldamento e del raffrescamento. Con oltre 65 anni di esperienza e vendite in più di 120 paesi nel mondo, Panasonic è uno dei maggiori leader nel settore del riscaldamento e del raffrescamento. Con una rete diversificata di impianti di produzione e di ricerca e sviluppo, Panasonic offre prodotti innovativi che incorporano tecnologie all'avanguardia e che definiscono lo standard dei condizionatori d'aria in tutto il mondo.



Da, per e con l'Europa.

Centri R&S Panasonic in Europa.

I centri europei di ricerca e sviluppo di Panasonic in Germania e in Italia sono focalizzati sullo sviluppo di tecnologie per soluzioni future intelligenti ed ecologiche.

I nostri stabilimenti europei.

Nel 2018, Panasonic ha iniziato a produrre pompe di calore aria-acqua nel suo stabilimento di Pilsen, in Repubblica Ceca. Nel 2023 la produzione è stata ampliata per includere chiller e pompe di calore aria-acqua e acqua-acqua, unità idroniche interne, pompe di calore acqua-aria e unità rooftop negli stabilimenti Panasonic in Italia e Francia. Inoltre, il nuovo stabilimento di Panasonic in Polonia dedicato alla refrigerazione rafforza ulteriormente il suo impegno sul mercato europeo. Grazie a una combinazione di team altamente qualificati e di un'automazione avanzata della produzione, Panasonic è in grado di soddisfare la crescente domanda europea mantenendo standard di qualità eccellenti.

Un'organizzazione con oltre 50 anni di esperienza in Europa.

In Panasonic sappiamo che il meglio deve ancora venire. Ecco perché le nostre soluzioni per la climatizzazione e le pompe di calore vengono costantemente aggiornate. Panasonic si impegna a offrire ai propri clienti prodotti innovativi nel settore del riscaldamento e del raffrescamento in tutta Europa, con l'ambizione non solo di soddisfare ma anche di superare le loro esigenze. I team di tecnologia e design anticipano le esigenze del futuro. Cerchiamo di produrre soluzioni più piccole, silenziose ed efficienti, con caratteristiche tecnologiche migliori, in grado di ridurre i consumi energetici e di offrire all'utente condizioni di temperatura adeguate.

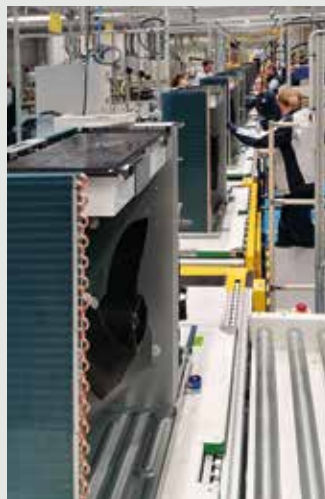

Rep. Ceca



Italia



Francia



Polonia

38 centri di formazione in 22 paesi europei

Panasonic PRO Academy.

Il settore del riscaldamento e del raffrescamento è in rapida evoluzione con nuove tecnologie, nuove normative e nuove soluzioni che richiedono un continuo aggiornamento da parte dei professionisti. Panasonic affronta con impegno la responsabilità nei confronti di distributori, progettisti e installatori e ha sviluppato un programma di formazione completo con 38 centri di formazione in 22 paesi europei.



PRO Club. Il sito web professionale di Panasonic

Panasonic ha sviluppato un'ampia gamma di servizi di supporto per progettisti, ingegneri e distributori che operano nei mercati del riscaldamento e del raffrescamento.



Panasonic PRO Club (www.panasonicproclub.com) è lo strumento online che vi semplifica la vita! Basta registrarsi per poter usufruire gratuitamente delle diverse funzionalità disponibili, ovunque vi troviate, dal vostro computer o smartphone!

- Stampa di cataloghi con il vostro logo e i vostri dati di contatto
- Accesso alla vasta libreria di strumenti professionali di progettazione, selezione e calcolo (Aquarea Designer, software VRF, selettore di chiller, ecc.)
- Ottenimento di documenti di conformità e di tutti gli altri documenti necessari
- Download di tutti i manuali di servizio, i manuali per l'utente finale e i manuali di installazione
- Download di etichette energetiche in formato PDF
- utilizzando i generatori di etichette energetiche
- Download di file Revit e CAD e di testi delle specifiche
- Sapere cosa fare con i codici di errore (ricerca dei codici di errore per codice di errore o rif. unità)
- PRO Academy: iscriviti alla formazione
- Download di immagini dei prodotti ad alta risoluzione, pubblicità, linee guida per la decorazione
- Rimanete aggiornati sulle offerte speciali e sulle promozioni
- Scoprite in anticipo le ultime novità



Scaricate facilmente la documentazione di assistenza e le brochure Panasonic.



Personalizzate i volantini con il vostro logo e i vostri dati di contatto. Salvate e stampate il PDF.



Generatore di etichette energetiche. Scaricate le etichette energetiche di qualsiasi dispositivo in formato PDF.



Codice di errore sullo smartphone e sul PC. Ricerca per codice di errore o per riferimento al modello. Versione online + versione scaricabile per uso offline.

Panasonic PRO Club è completamente compatibile con tablet e smartphone.

Visitate il sito www.panasonicproclub.com o collegatevi semplicemente con il vostro smartphone al PRO Club utilizzando questo codice QR.

PRO Club 



Panasonic fornisce software e strumenti su misura che aiutano i progettisti di sistemi, gli installatori e i rivenditori a selezionare, progettare e dimensionare rapidamente i sistemi o a creare schemi elettrici o idraulici con la semplice pressione di un tasto.

Strumenti di progettazione Aquarea

Scoprite la suite di strumenti pensati per semplificare e ottimizzare il vostro lavoro con i sistemi Aquarea. Da Aquarea Designer al generatore di schemi idraulici, una serie di risorse che renderanno la progettazione più efficiente ed efficace.



Vent PRO

Dalla scelta dell'unità di ventilazione giusta alla pianificazione del sistema di distribuzione dell'aria, fino alla scelta dei componenti appropriati, Vent PRO ti guida in ogni fase per garantire la soluzione ottimale per il tuo progetto.

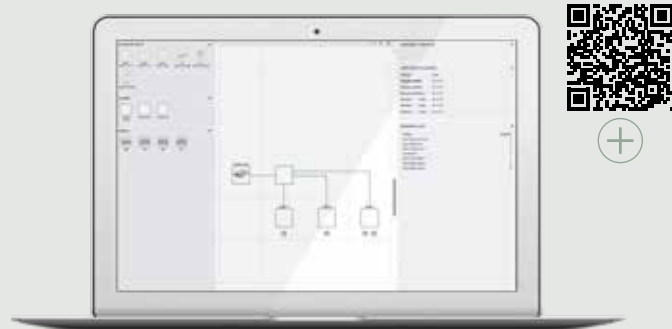

Panasonic DX PRO Designer

Il Panasonic DX PRO Designer sarà realizzato nuovamente per offrire un'esperienza utente migliorata. Il software viene eseguito nel cloud ed è sempre aggiornato con i prodotti più recenti. Un'interfaccia intuitiva supporta i progetti più complicati, consente la condivisione online e la collaborazione al progetto con supporto multilingue.



AC SELECT

Utilizzate AC SELECT per scegliere e configurare la vostra soluzione idronica. Lo strumento di selezione online di Panasonic offre un modo facile e veloce per configurare tutte le unità interne idroniche e rooftop alle condizioni richieste.



REF PRO DESIGNER

Oltre la semplice scelta delle unità. Questo strumento di progettazione completo consente a ingegneri, installatori e tecnici di progettare sistemi avanzati per la refrigerazione commerciale.



OPEN BIM – Supporto BIM e AutoCAD

Panasonic offre un'ampia gamma di prodotti di climatizzazione con oggetti BIM (Building Information Modelling) in formato Revit e file AutoCAD, per fornire un supporto completo a studi di progettazione, consulenti e installatori nella pianificazione dei progetti.

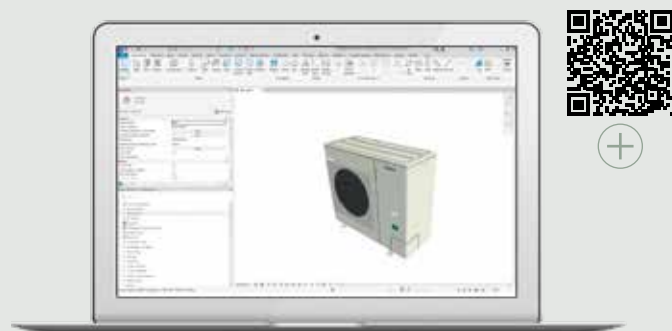

ETHEREA



Soluzioni residenziali aria-aria Panasonic

Panasonic ha sviluppato una gamma di prodotti in grado di climatizzare ambienti di ogni dimensione, sempre con un'efficienza ottimale e un'incomparabile facilità di installazione.

INFORMAZIONI GENERALI

Un comfort naturale per i vostri spazi interni	→ 22
Nuovo Etherea con tecnologia nanoe™ X	→ 24
Nuova TZ da parete super-compatta con nanoe™ X	→ 26
Unità interne da parete	→ 28
Console a pavimento	→ 30
App Panasonic Comfort Cloud	→ 32
Controllo vocale	→ 34
Gamma di climatizzatori domestici R32	→ 36
Confronta le soluzioni split	→ 50
Panoramica del sistema monosplit	→ 51
Spiegazione delle caratteristiche	→ 52

SPECIFICHE DEL PRODOTTO

Unità da parete	
Etherea · R32	→ 38
TZ da parete super-compatta · R32	→ 39
Altre opzioni per la tua casa	
Console a pavimento · R32	→ 40
Unità canalizzata a bassa pressione statica · R32	→ 41
Professionale da parete -25 °C · R32	→ 42
RAC Solo	→ 46
Soluzioni multisplit	→ 43
Sistema Free Multi	→ 44
Accessori e controllo	→ 54
Schemi elettrici	→ 56
Dimensioni	→ 62

Un comfort naturale per i vostri spazi interni

Tecnologia nanoe™ X con i benefici dei radicali ossidrilici.

Abbondanti in natura, i radicali ossidrilici (noti anche come radicali OH-) hanno la capacità di inibire certi tipi di virus e batteri così da migliorare e deodorare l'ambiente. La tecnologia nanoe™ X può portare questi incredibili benefici all'interno degli spazi in cui viviamo agendo su arredi e mobili, migliorando di conseguenza l'ambiente circostante rendendolo più pulito e gradevole.



Cosa rende unica la tecnologia nanoe™ X?

Efficace su tessuti e superfici.

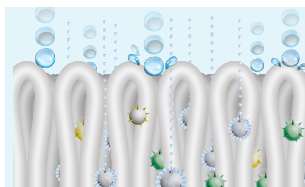

1 | A un milionesimo di metro, le particelle nanoe™ X sono molto più piccole del vapore e possono penetrare in profondità nei tessuti e deodorarli.

Maggiore durata di vita.



2 | Contenute in minuscole particelle di acqua, le nanoe™ X hanno una durata di vita più lunga, circa 600 secondi, e possono diffondersi più facilmente nella stanza.

Quantità enorme.



3 | Il Generatore nanoe™ X Mark 3 produce 48 trilioni di radicali ossidrilici al secondo. Le maggiori quantità di radicali ossidrilici contenute nelle nanoe™ X portano a prestazioni più elevate nell'inibizione degli inquinanti.

Senza manutenzione.



L'immagine mostra il Generatore nanoe™ X Mark 3.

4 | Non è necessaria alcuna manutenzione o sostituzione. nanoe™ X è una soluzione senza filtro che non richiede manutenzione, poiché il suo elettrodo di atomizzazione è avvolto dall'acqua durante il processo di generazione ed è realizzato in Titanio.

7 benefici di nanoe™ X - La Tecnologia unica di Panasonic

Deodora

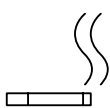

Odori

Inibisce 5 tipi di inquinanti

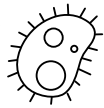

Batteri e virus



Muffa



Allergeni



Polline



Sostanze pericolose



Pelle e capelli

* Per ulteriori informazioni e conferma dei dati, consultare il sito <https://aircon.panasonic.eu>.

Il primo dispositivo nanoe™ è stato sviluppato da Panasonic nel 2003

Generatore: nanoe™

2003

480 miliardi di radicali ossidrilici/sec

Struttura delle particelle ionizzate
Radicali ossidrilici

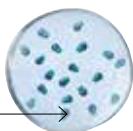

Generatore: nanoe™ X

Mark 1 - 2016

4,8 trilioni di radicali ossidrilici/sec

x10 volte

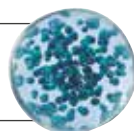

Mark 2 - 2019

9,6 trilioni di radicali ossidrilici/sec

x20 volte

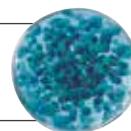

Mark 3 - 2022

48 trilioni di radicali ossidrilici/sec

x100 volte

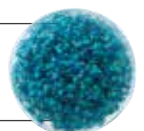

nanoe™ X, una tecnologia testata presso laboratori indipendenti su scala mondiale.

L'efficacia della tecnologia nanoe™ X è stata testata da laboratori di terze parti in diversi Paesi quali Germania, Francia, Danimarca, Giappone e Cina.

Le prestazioni di nanoe™ X variano a seconda delle dimensioni dei locali, delle condizioni interne e dell'utilizzo e potrebbero essere necessarie diverse ore per ottenere il pieno effetto. nanoe™ X non è un dispositivo medico. È necessario seguire le norme locali sulla progettazione edilizia e i principi della legislazione sanitaria nazionale. Risultati di test condotti in condizioni controllate di laboratorio. Le prestazioni di nanoe™ X potrebbero differire nei normali spazi abitativi.

	Elementi testati	Generatore	Risultati	Capacità	Tempo	Laboratorio test	N. Report	
Via aerea	Virus	Influenza (H1N1)	Mark 2	98,3% inibito	30 m³	1,5/h	China Electronic Product Reliability and Environmental Testing Research Institute	J2003WT8888-00889
		Batteriofago ΦX174	Mark 1	99,2% inibito	Circa 25 m³	6/h	Kitasato Research Center for Environmental Science	24_0300_1
	Batteri	Staphylococcus aureus	Mark 1	99,7% inibito	Circa 25 m³	4/h	Kitasato Research Center for Environmental Science	24_0301_1
A contatto con le superfici	Virus	SARS-CoV-2	Mark 1	91,4% inibito	6,7 m³	8/h	Texcell (Francia)	1140-01 C3
		SARS-CoV-2	Mark 1	99,9% inibito	45 L	2/h	Texcell (Francia)	1140-01 A1
		Batteriofago ΦX174	Mark 1	99,8% inibito	Circa 25 m³	8/h	Japan Food Research Laboratories	13001265005-01
		Virus della leucemia murina xenotropica	Mark 1	99,999% inibito	45 L	6/h	Charles River Biopharmaceutical Services GmbH	—
		Virus Cocksackie (CA16)	Mark 2	99,9% inibito	30 m³	4/h	China Electronic Product Reliability and Environmental Testing Research Institute	J2002WT8888-00439
		Batteriofago	Mark 3	98,81% inibito	Circa 139,3 m³	4/h	SGS Inc	SHES210901902584
	Batteri	Virus fago MS2	Mark 3	99,99% inibito	Circa 25 m³	2/h	Shokukanen, Inc.	227131N
		Staphylococcus aureus	Mark 1	99,9% inibito	20 m³	8/h	Danish Technological Institute	868988
	Polline	Polline di cedro	Mark 3	99% inibito	Circa 24 m³	12/h	Panasonic Product Analysis Center	H21YA017-1
		Polline di Ambrosia	Mark 1	99,4% inibito	20 m³	8/h	Danish Technological Institute	868988
	Odori	Odore di fumo di sigaretta	Mark 1	Intensità dell'odore ridotta di 2,4 livelli	Circa 23 m³	0,2/h	Panasonic Product Analysis Center	4AA33-160615-N04
			Mark 3	Intensità dell'odore ridotta di 1,7 livelli	Circa 139,3 m³	0,5/h	SGS Inc	SHES210901902478

Certificazione VDI 6022

La certificazione di un sistema HVAC secondo la norma VDI 6022 garantisce che il sistema soddisfa i più severi requisiti igienici del mercato.



VDI 6022 - Parte 5 ¹⁾ Certificazione.

Evitare l'esposizione ad allergeni.

Inibisce un'ampia gamma di batteri nocivi, virus, muffe, pollini e allergeni.



VDI 6022 - Parte 1 ¹⁾ e 1.1 ²⁾ Certificazione.

Ventilazione e qualità dell'aria interna.

La tecnologia Panasonic nanoe™ X migliora la qualità dell'aria interna.

1) Marchio di certificazione valido solo per Generatore nanoe™ Mark 3. 2) Marchio di certificazione valido solo per Generatore nanoe™ X Mark 2 e Mark 3.

nanoe™ X: migliorare la protezione 24 ore su 24, 7 giorni su 7.

Agisce nelle aree di lavoro, ad esempio, le cucine degli hotel in cui si manipolano carne o pesce, gli impianti industriali di trasformazione degli alimenti, i laboratori, le cantine, ecc. per creare un ambiente interno più pulito e piacevole e migliorare le condizioni batteriche dei vari processi.

nanoe™ X lavora insieme al raffrescamento durante il giorno, ma può funzionare in modo indipendente quando la stanza è vuota.

Consentite al vostro impianto di climatizzazione di proteggere al meglio le persone, l'aria, le superfici di lavoro e le merci grazie alla tecnologia nanoe™ X, controllabile comodamente con l'app Panasonic Comfort Cloud.

Pulisce l'aria anche quando non c'è nessuno.

Lasciate la modalità nanoe™ attiva per inibire alcuni inquinanti e deodorare l'ambiente prima di riprendere a lavorare.

Migliora la qualità dell'aria e protegge i prodotti prima, durante e dopo il lavoro.

Concedetevi uno spazio più comodo e pulito sia durante il lavoro che quando non ci siete, per proteggere al meglio i prodotti refrigerati.



Panasonic Heating & Cooling Solutions sta incorporando la tecnologia nanoe™ in una vasta gamma di prodotti



NOVITÀ! Etherea da parete.
Generatore nanoe™ X Mark 3 integrato.



NOVITÀ! Console a pavimento.
Generatore nanoe™ X Mark 3 integrato.

NOVITÀ! TZ da parete super-compatta.
Generatore nanoe™ X Mark 2 integrato.

nanoe™ X: per una migliore qualità dell'aria 24 ore su 24, 7 giorni su 7

Nuovo Etherea con tecnologia nanoe™ X

Etherea è dotato di tecnologia nanoe™ X, prestazioni ai vertici della categoria, funzioni intelligenti e un design elegante. È stato progettato per rendere la tua casa confortevole, pulita e il luogo ideale in cui stare.

ETHEREA

3 colori disponibili



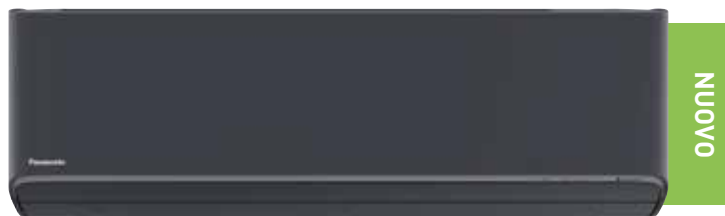

VEDERE LE SPECIFICHE DEL PRODOTTO 

Qualità dell'aria - tecnologia nanoe™ X

Il modello Etherea è dotato dell'ultimo generatore nanoe™ X Mark 3.

Rilasciando fino a 48 trilioni di radicali idrossilici al secondo, 100 volte di più rispetto al tradizionale nanoe™, agisce attivamente per pulire l'aria e le superfici della tua casa. Questa tecnologia avanzata contribuisce a creare un ambiente interno più pulito e piacevole.

Confronto del tempo necessario per inibire il 99% del polline di cedro.

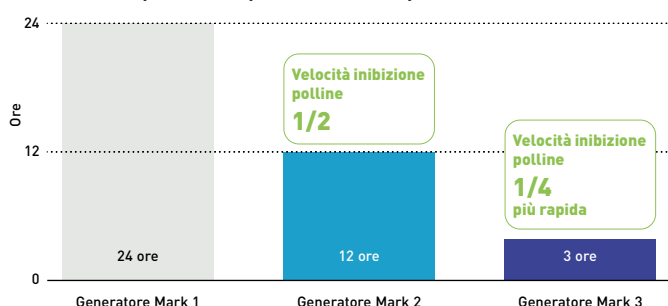

- Migliore qualità dell'aria 24/7 – Funziona sia in modalità di riscaldamento che di raffreddamento
- Pulizia interna – Può inibire fino al 99% dei batteri e delle muffe aderenti all'interno dell'unità. Il rivestimento della ventola a flusso incrociato riduce l'adesione della polvere del 62,5%*
- Senza manutenzione – Non sono necessari filtri o sostituzioni

* Basato sui test interni Panasonic. Le prestazioni possono variare a seconda delle condizioni di utilizzo.

Pulizia interna avanzata con nanoe™ X.

nanoe™ X agisce inibendo il 99% dei batteri, virus e muffe aderenti all'interno dell'unità.

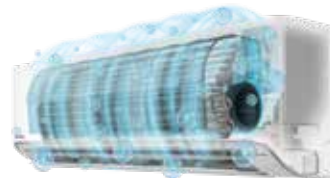

* Basato sui test interni Panasonic. Le prestazioni possono variare a seconda delle condizioni di utilizzo.

Il rivestimento della ventola a flusso incrociato riduce l'adesione della polvere del 62,5%*.

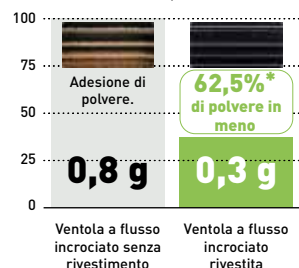

Prestazioni energetiche ottimizzate.

Etherea offre il massimo livello di comfort con un basso consumo energetico.

La sua tecnologia a pompa di calore aria-aria garantisce un'elevata efficienza per tutto l'anno, mentre le funzioni intelligenti aiutano a minimizzare i costi di esercizio.

- Classe energetica A+++ SEER e SCOP – garantisce efficienza tutto l'anno
- Modalità AI ECO – aumenta il risparmio energetico fino al 20% in modalità di raffreddamento. Apprende le condizioni della stanza e bilancia il risparmio energetico con un raffreddamento più rapido

* In modalità raffreddamento.



Tecnologia progettata per il massimo comfort

Etherea combina Aerowings 2.0, l'avanzata tecnologia di flusso d'aria di Panasonic, con un funzionamento ad alte prestazioni per offrire un comfort rapido, uniforme e delicato in tutta la stanza.

- Aerowings 2.0 – Due alette indipendenti per una distribuzione dell'aria rapida e uniforme
- Raffreddamento in modalità doccia – Flusso d'aria delicato diretto verso il soffitto, evitando così una diretta esposizione a correnti d'aria fredda
- Effetto riscaldamento a pavimento – aria calda concentrata indirizzata verso il basso per un effetto accogliente
- Funzionamento ultrasilenzioso – solo 19 dB(A) per comfort senza disturbi
- Riscaldamento affidabile – funziona in modo efficiente anche a temperature esterne di -20 °C

Modalità di raffreddamento a effetto doccia. Modalità a effetto riscaldamento a pavimento.

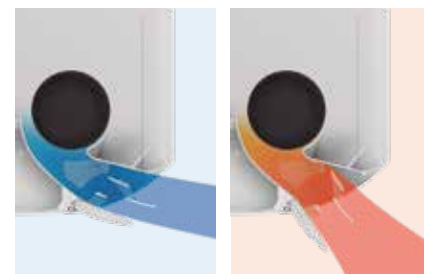

Wi-Fi integrato.

Compatibile con Google Home e Alexa.



Comfort Cloud

Nuova TZ da parete super-compatta con nanoe™ X

Un'unità compatta per un comfort intelligente e aria più pulita.

La linea TZ è dotata della tecnologia nanoe™ X con i benefici dei radicali ossidrilici per un ambiente interno più pulito e confortevole.



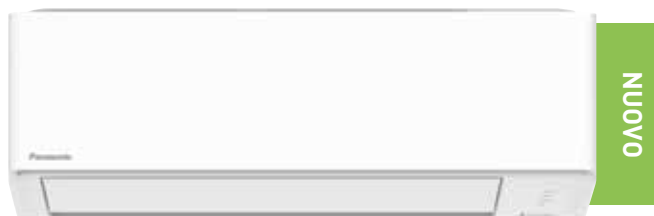

VEDERE LE SPECIFICHE DEL PRODOTTO 

Qualità dell'aria - tecnologia nanoe™ X

La serie TZ è dotata del generatore nanoe™ X Mark 2.

Rilascia fino a 9,6 trilioni di radicali ossidrilici al secondo per aiutare a inibire gli inquinanti presenti nell'aria e sulle superfici. È una soluzione compatta che garantisce un ambiente interno più pulito, giorno e notte.

- Generatore nanoe X Mark 2 – 20 volte più radicali ossidrilici rispetto al tradizionale nanoe™
- Migliore qualità dell'aria 24/7 – Funziona sia in modalità di riscaldamento che di raffreddamento
- Senza manutenzione – Non sono necessari filtri o sostituzioni



Tecnologia progettata per il massimo comfort

TZ combina Aerowings, l'avanzata tecnologia di flusso d'aria di Panasonic, con un funzionamento ultrasilenzioso per offrire un comfort rapido, uniforme e delicato in tutta la stanza.

- Aerowings – Due alette concentrano il flusso d'aria per una distribuzione rapida e uniforme
- Raffrescamento in modalità doccia – Flusso d'aria delicato diretto verso il soffitto, evitando così una diretta esposizione a correnti d'aria fredda
- Funzionamento ultrasilenzioso – solo 20 dB(A) per comfort senza disturbi

Aerowings.



Modalità di raffreddamento a effetto doccia.



Design super compatto, dettagli intelligenti

La serie TZ combina un'unità interna super compatta con caratteristiche di design intelligenti per una facile installazione e manutenzione, un funzionamento intuitivo e un look pulito e moderno senza rinunciare alle prestazioni.

- Dimensioni ultracompatte – Solo 765 mm di larghezza, ideale per spazi ristretti come sopra le porte
- Facile installazione 2.0 – Telaio e componenti progettati per facilitare l'installazione e la manutenzione
- Telecomando ergonomico – Retroilluminato, layout intuitivo con sportellino scorrevole per un look pulito



Wi-Fi integrato.

Compatibile con Google Home e Alexa.



Comfort Cloud

Unità interne da parete, progettate per una semplice installazione e manutenzione

L'intera gamma di unità interne da parete è stata accuratamente progettata per facilitare l'installazione semplice e garantire una manutenzione continua.





Installazione semplificata.

Gli ultimi miglioramenti al design riducono significativamente i tempi di installazione. Grazie alla struttura rinforzata e al miglioramento dell'accesso ai componenti chiave, come il tubo di scarico, gli inserti per il cablaggio e i supporti di montaggio, l'installazione è più rapida, ordinata e sicura.

1. Piastra di installazione più solida.

Offre una maggiore stabilità, con viti aggiuntive per un montaggio sicuro su superfici irregolari.

Piastra di installazione: Robusta e solida.



Supporto viti per superfici irregolari (viti non incluse).



2. Supporto di sostegno incorporato.

Migliora la maneggevolezza e offre uno spazio di lavoro stabile.

Facilità di installazione e manutenzione.



3. Facile collegamento del tubo di scarico.

Lo spazio maggiore per le tubazioni consente una migliore accessibilità, migliorando l'efficienza dell'installazione. Collegamento più rapido e sicuro con un anello di fissaggio in resina*.

* Disponibile solo per TZ, BZ, UZ-CKE.

Spazio di lavoro più ampio.

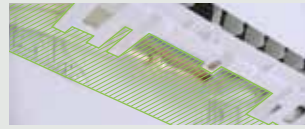

Meccanismo di blocco del tubo di scarico.



NUOVO

4. Facile inserimento e serraggio dei cavi.

I modelli hanno un unico punto di passaggio dei 2 cavi, ciò garantisce una migliore visibilità frontale e maggiore comodità durante l'inserimento dei cavi dal retro.

Unico punto di passaggio dei cavi.



Maggiore spazio di lavoro per i collegamenti.



Manutenzione semplice.

Progettata meticolosamente per favorire sia l'installatore che i tecnici dell'assistenza, l'unità è dotata di una griglia anteriore facile da rimuovere per accedere comodamente al suo interno. Anche l'interno dell'unità è stato riprogettato per rendere la manutenzione più semplice e veloce.

5. Rimozione più facile della griglia frontale.

Il modello è dotato di una griglia frontale monopezzo fissata con chiusure a scorrimento, che riduce la necessità di viti e facilita la manutenzione.

Griglia frontale monoblocco: Facile rimozione.

Ganci di scorrimento: facili da bloccare e da sbloccare.



NUOVO

6. Rimozione più facile della griglia di scarico.

Il nuovo design prevede l'uso di clip al posto delle viti, consentendo un accesso più rapido e comodo per la manutenzione.

Fissaggio con clip per una rimozione più facile della griglia di scarico.



7. Accesso più semplice alla scheda di controllo.

I nuovi modelli sono dotati di una scheda di controllo riprogettata con una copertura facile da fissare, che consente una rimozione più rapida e comoda della scheda PCB ai fini della manutenzione.

Passaggi semplificati per la rimozione della PCB.



8. Rimozione più semplice della ventola.

I modelli sono stati accuratamente progettati per facilitare la rimozione delle ventole a flusso incrociato rispetto ai modelli precedenti, facendo risparmiare tempo prezioso.

Diámetro maggiore: fino a Ø105 (per Z-CKE).

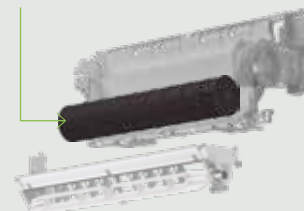

Nuova console a pavimento. Comfort efficiente e aria pulita tutto l'anno

Garantendo un riscaldamento e un raffrescamento efficienti, la console a pavimento migliora il comfort interno con un funzionamento ultra silenzioso e aria più pulita grazie alla tecnologia nanoe™ X. Con Wi-Fi integrato, offre un controllo remoto flessibile.



Wi-Fi integrato.

**Compatibile con
Google Home e Alexa.**



Comfort Cloud



NUOVO



L'IF Product Design Award è uno dei più importanti e ambiti riconoscimenti che attestano l'eccellenza del design. L'ottenimento di questo riconoscimento è correlato all'intelligente funzionalità dell'unità console a pavimento Panasonic: il sistema di climatizzazione ideale per applicazioni domestiche e commerciali.



VEDERE LE SPECIFICHE DEL PRODOTTO

Qualità dell'aria - tecnologia nanoe™ X

La nuova console a pavimento di Panasonic è dotata dell'ultimo generatore nanoe™ X Mark3.

Rilasciando fino a 48 trilioni di radicali idrossilici al secondo, 100 volte di più rispetto al tradizionale nanoe™, agisce attivamente per pulire l'aria e le superfici della tua casa. Questa tecnologia avanzata contribuisce a creare un ambiente interno più pulito e piacevole.

- Migliore qualità dell'aria 24/7 - Funziona sia in modalità di riscaldamento che di raffreddamento
- Senza manutenzione - Non sono necessari filtri o sostituzioni

Confronto del tempo necessario per inibire il 99% del polline di cedro.

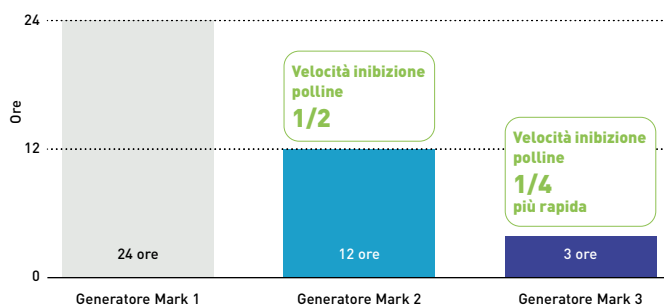

Tecnologia progettata per il massimo comfort

Progettata per offrire un'esperienza superiore all'interno degli ambienti, la console a pavimento combina un controllo avanzato del flusso d'aria con un funzionamento silenzioso.

- Doppio flusso d'aria - lo scarico dell'aria nella parte superiore garantisce una distribuzione della temperatura più rapida e uniforme
- Funzionamento ultrasilenzioso - solo 20 dB(A) per comfort senza disturbi



Design intelligente, integrazione perfetta

La console a pavimento è elegante, compatta ed è progettata per adattarsi facilmente alle case moderne, offrendo stile ed efficienza.

- Ideale per le ristrutturazioni - una soluzione intelligente per sostituire i vecchi sistemi a caldaia
- Riscaldamento affidabile - garantisce calore anche a temperature esterne di -15 °C
- Telecomando ergonomico - Retroilluminato, layout intuitivo con sportellino scorrevole per un look pulito



A++ (4,40 kW) ← 1,00 kW

G (1,00 kW) ← 1,00 kW

* Coefficiente SCOP in modalità riscaldamento per console a pavimento KIT-Z25-CFE e KIT-Z35-CFE rispetto alle resistenze elettriche a +7 °C.



App Panasonic Comfort Cloud

Prendi il controllo del tuo comfort: Gestisci le tue pompe di calore Panasonic sempre e ovunque.

Ora riprogettata per un'esperienza più intuitiva e accessibile.



Comfort Cloud



Semplice controllo e monitoraggio multi-dispositivo.

Monitora e gestisci più unità Panasonic da un unico smartphone o tablet. Accendi o spegni istantaneamente i dispositivi, regola la temperatura o la modalità e attiva nanoe™ X.

Che si tratti di controllare una singola unità o di coordinare più sistemi, l'app riprogettata offre un'esperienza intelligente e standardizzata per un comfort moderno.



Monitoraggio energetico con statistiche.

Tieni traccia del consumo energetico stimato e dei costi con le statistiche integrate per risultati intelligenti ed efficienti.



Facile programmazione con timer settimanale.

Imposta i timer in base alla tua routine quotidiana per mantenere un ambiente sempre confortevole.

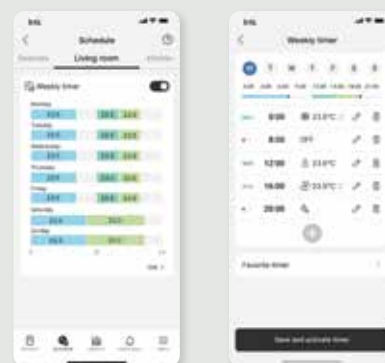

Configurazione Wi-Fi semplificata

L'avanzata configurazione Wi-Fi integrata consente una connessione sicura e semplice all'App Panasonic Comfort Cloud tramite la scansione del codice QR*.

* Funzionalità disponibile nei modelli con Wi-Fi integrato.

Scansiona il codice QR per abilitare la connessione Wi-Fi al climatizzatore

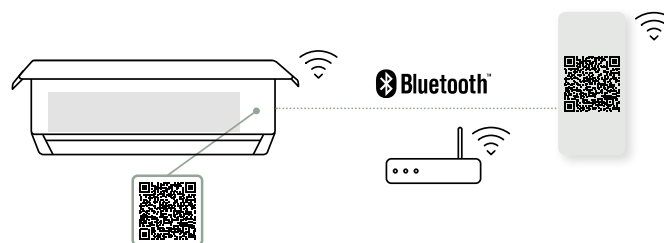

Requisiti per la connessione con App Panasonic Comfort Cloud

1 | Unità interne con Wi-Fi integrato: CS-XZ**CKEW-H, CS-XZ**CKEW, CS-MZ16CKE, CS-Z**CKEW, CS-MTZ16CKE, CS-TZ**CKEW, CS-Z**YKEA-1 CS-BZ**CKE, CZ-UZ**CKE, CS-MZ20CFEA and CS-Z**CFEAW

2 | Unità interna con adattatore Wi-Fi CZ-CAPWFC2 opzionale o comando a distanza CONEX: S-M20PY3E e S-**PY3E

Per i modelli non elencati in questa pagina fare riferimento al manuale utente.

La visualizzazione della temperatura interna e alcune funzioni speciali non sono disponibili tramite l'app per tutti i modelli.

Disponibile in 20 lingue europee: Bulgaro, croato, ceco, danese, tedesco, inglese, estone, finlandese, francese, greco, ungherese, italiano, norvegese, polacco, portoghese, sloveno, spagnolo, svedese, turco e lituano.

App Panasonic Comfort Cloud.

Scarica l'App gratuita.

Altri requisiti hardware: Connessione Internet Wi-Fi (non inclusa) e smartphone o tablet con accesso a Internet. Il Panasonic Cloud Server è completamente gestito e operato da Panasonic.

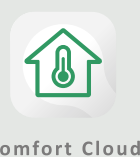

Comfort Cloud



Controllo vocale. Le parole valgono più delle azioni

Controllo illimitato e assistenza vivavoce per accedere a tutte le funzioni della vostra pompa di calore aria-aria.

Migliorare il comfort è ora un gioco da ragazzi grazie al nostro condizionatore abilitato a Panasonic Comfort Cloud e al Controllo Vocale.



Configurazione perfetta in 3 semplici passaggi

Configura l'App Panasonic Comfort Cloud.



Comfort Cloud



Configura i dispositivi e le applicazioni Google Nest Mini o Amazon Echo.



Collega Google Nest Mini o Amazon Echo con l'App Panasonic Comfort Cloud.



Dispositivi compatibili a partire da ottobre 2025:

1. Android™ 9 o successivo
2. iOS 15.6 o successivo

Nota bene:

- Questo non è un elenco definitivo di tutti i dispositivi compatibili, anche altri dispositivi simili che utilizzano sistemi operativi supportati dovrebbero funzionare tramite app dedicate. L'esperienza dell'utente può variare leggermente a seconda della combinazione di hardware e software utilizzati
- Google, Android™, Google Play e Google Home sono marchi di fabbrica di Google LLC.
- Google Assistant non è disponibile in alcune lingue e paesi
- Amazon, Alexa e tutti i relativi loghi sono marchi di fabbrica di Amazon.com, Inc. o delle sue affiliate
- La disponibilità dei servizi di assistente vocale varia a seconda del paese e della lingua
- Google Assistant e Alexa sono compatibili con i modelli riportati nelle pagine 36 e 37.



Accendi e spegni l'aria condizionata

Migliora il tuo riposo grazie ad un maggiore controllo.

Accendi / spegni l'aria condizionata con facilità quando prepari uno spazio confortevole per i più piccoli.



Regola la temperatura

Controlla la qualità in qualsiasi momento tramite un semplice comando.

Regola la temperatura con un semplice comando vocale.



Cambia modalità

Approfitta di un aiuto extra durante una giornata frenetica.

Cambia comodamente la modalità di funzionamento dell'aria condizionata in raffreddamento e riscaldamento o automatica quando hai le mani occupate.



Controlla lo stato attuale

Comfort a mani libere per tutta la famiglia.

Facile accesso per gli anziani per verificare le impostazioni e lo stato di funzionamento corrente dell'aria condizionata.



Gestisci più cose con la tua voce

Semplifica le routine della tua giornata raggruppandole in singole azioni.

Imposta la tua routine con la tua voce.

Con la funzione di routine, puoi personalizzare i comandi vocali e controllare più dispositivi, inclusi i nostri condizionatori d'aria abilitati alla rete.

Per saperne di più (Amazon): <https://www.techhive.com/article/3327501/how-to-use-alexa-routines.html>

Esempio di routine mattutina.

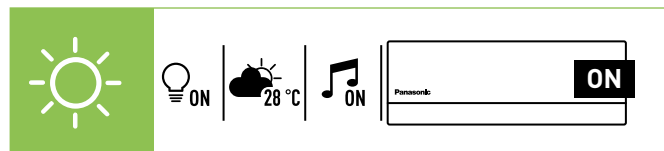



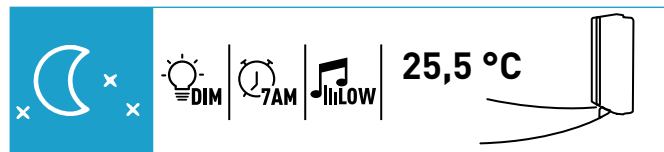





Esempio di routine notturna.

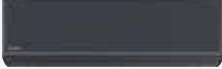

Controllo vocale con i climatizzatori abilitati alla rete

Funzioni	Quando siete a casa		Quando non siete a casa
	Comando a distanza	Controllo vocale	App Panasonic Comfort Cloud
Controllo intelligente	Alimentazione ON / OFF	✓	✓
	Controllo di unità multiple in un singolo sito	—	✓
	Controllo di unità multiple in più siti	—	✓
Comfort intelligente	Impostazione e gestione delle routine	✓	—
	Modalità raffreddamento	✓	✓
	Modalità riscaldamento	✓	✓
	Modalità automatica	✓	✓
	Modalità nanoe™ X	✓	—
	Pulizia interna	✓	✓
	Modalità residenza estiva	✓	✓
	Pre-raffrescamento	—	✓
	Variazione temperatura	✓	✓
Efficienza intelligente	Analisi dei modelli di utilizzo dell'energia	—	✓
	Confronto dell'utilizzo storico	—	✓
Assistenza intelligente	Ricezione notifica errori	—	✓
	Assegnazione di più utenti	—	✓
	Verifica alimentazione ON / OFF	✓	✓
	Verifica impostazioni temperatura	✓	✓
	Verifica temperatura ambiente	✓	✓

Gamma di climatizzatori domestici R32

Pagina	Unità monosplit	2,0 kW	2,5 kW	3,5 kW	4,2 kW	5,0 kW	6,0 kW	7,1 kW
NOVITÀ! Etherea da parete R32								
		CS-XZ20CKEW-H CU-Z20CKE	CS-XZ25CKEW-H CU-Z25CKE	CS-XZ35CKEW-H CU-Z35CKE	CS-XZ42CKEW-H CU-Z42CKE			
P. 38		CS-XZ20CKEW CU-Z20CKE	CS-XZ25CKEW CU-Z25CKE	CS-XZ35CKEW CU-Z35CKE		CS-XZ50CKEW CU-Z50CKE		
		CS-Z20CKEW CU-Z20CKE	CS-Z25CKEW CU-Z25CKE	CS-Z35CKEW CU-Z35CKE	CS-Z42CKEW CU-Z42CKE	CS-Z50CKEW CU-Z50CKE		CS-Z71CKEW CU-Z71CKE
NOVITÀ! TZ da parete super-compatta R32								
P. 39		CS-TZ20CKEW CU-TZ20CKE	CS-TZ25CKEW CU-TZ25CKE	CS-TZ35CKEW CU-TZ35CKE	CS-TZ42CKEW CU-TZ42CKE	CS-TZ50CKEW CU-TZ50CKE	CS-TZ60CKEW CU-TZ60CKE	CS-TZ71CKEW CU-TZ71CKE
NOVITÀ! Console a pavimento R32								
P. 40			CS-Z25CFEAW CU-Z25CBEA	CS-Z35CFEAW CU-Z35CBEA		CS-Z50CFEAW CU-Z50CBEA		
NOVITÀ! Unità canalizzata a bassa pressione statica R32								
P. 41			CS-Z25CD3EAW CU-Z25CBEA	CS-Z35CD3EAW CU-Z35CBEA		CS-Z50CD3EAW CU-Z50CBEA	CS-Z60CD3EAW CU-Z60CBEA	
	Unità monosplit	2,5 kW	3,5 kW	4,2 kW	5,0 kW	6,0 kW	7,1 kW	
Professionale da parete -25 °C · R32								
P. 42		CS-Z25YKEA-1	CS-Z35YKEA-1	CS-Z42YKEA-1	CS-Z50YKEA-1			CS-Z71YKEA-1
	Pagina	Unità stand-alone	1,7 kW	2,0 kW	2,5 kW	3,0 kW		
RAC Solo · R290 / R32								
P. 48			P-MOG161C5-E	P-MOZ201C5-E	P-MOZ251C5-E	P-MOZ301C5-E		
			P-MOG161C5A-E	P-MOZ201C5A-E	P-MOZ251C5A-E	P-MOZ301C5A-E		

Provate AR Heat Pump Viewer, lo strumento a realtà aumentata di Panasonic.



Configurate il vostro sistema multisplit in pochi passi grazie all'interfaccia online e scoprite tutte le combinazioni possibili.

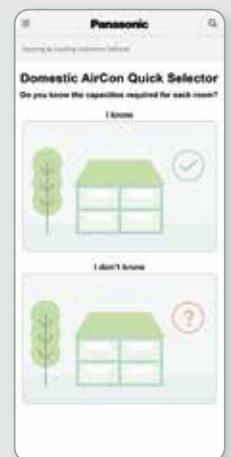

Pagina	Unità interna multisplit	1,6 kW	2,0 kW	2,5 kW	3,5 kW	4,2 kW	5,0 kW	6,0 kW	7,1 kW
--------	--------------------------	--------	--------	--------	--------	--------	--------	--------	--------

NOVITÀ! Etherea da parete

CS-XZ20CKEW-H CS-XZ25CKEW-H CS-XZ35CKEW-H CS-XZ42CKEW-H

P. 45



CS-XZ20CKEW CS-XZ25CKEW CS-XZ35CKEW CS-XZ50CKEW



CS-MZ16CKE CS-Z20CKEW CS-Z25CKEW CS-Z35CKEW CS-Z42CKEW CS-Z50CKEW CS-Z71CKEW

NOVITÀ! TZ da parete super-compatta

P. 45

CS-MTZ16CKE CS-TZ20CKEW CS-TZ25CKEW CS-TZ35CKEW CS-TZ42CKEW CS-TZ50CKEW CS-TZ60CKEW CS-TZ71CKEW

NOVITÀ! Console a pavimento

P. 45

CS-MZ20CFEA CS-Z25CFEAW CS-Z35CFEAW CS-Z50CFEAW

Cassetta a 4 vie 60x60

P. 45

S-M20PY3E CZ-KPY4 S-25PY3E CZ-KPY4 S-36PY3E CZ-KPY4 S-50PY3E CZ-KPY4 S-60PY3E CZ-KPY4

NOVITÀ! Unità canalizzata a bassa pressione statica

P. 45

CS-MZ20CD3EA CS-Z25CD3EAW CS-Z35CD3EAW CS-Z50CD3EAW CS-Z60CD3EAW

Pagina	Unità Free Multi	3,2 ~ 6,0 kW	3,2 ~ 6,0 kW	3,2 ~ 7,7 kW	4,5 ~ 9,5 kW	4,5 ~ 11,2 kW	4,5 ~ 11,5 kW	4,5 ~ 14,7 kW	4,5 ~ 18,3 kW
--------	------------------	--------------	--------------	--------------	--------------	---------------	---------------	---------------	---------------

NOVITÀ! Unità esterne sistema Free Multi- R32

P. 44

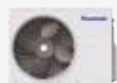

CU-2Z35CBE

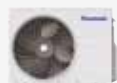

CU-2Z41CBE



CU-2Z50CBE



CU-3Z52CBE



CU-3Z68CBE



CU-4Z68CBE



CU-4Z80CBE



CU-5Z90CBE

NOVITÀ! Etherea da parete R32

- nanoe™ X (Generatore Mark 3): Migliora la protezione 24 ore su 24, 7 giorni su 7
- Pulizia interna: Asciuga e pulisce l'unità interna con nanoe™ X
- Modalità AI ECO: fino al 20% di risparmio energetico*
- Aerowings 2.0: Maggiore comfort del flusso d'aria
- Ultrasilenzioso a soli 19 dB(A)
- Wi-Fi integrato: Controllo intelligente tramite l'app Comfort Cloud
- Compatibile con Google Assistant e Amazon Alexa
- Design ottimizzato per una facile installazione
- Grigio grafite, argento o bianco opaco

* In modalità raffrescamento.

•nanoeX+

Integrato



UNITÀ INTERNA GRAFITE		CS-XZ20CKEW-H	CS-XZ25CKEW-H	CS-XZ35CKEW-H	CS-XZ42CKEW-H	—	—
UNITÀ INTERNA ARGENTO		CS-XZ20CKEW	CS-XZ25CKEW	CS-XZ35CKEW	—	CS-XZ50CKEW	—
UNITÀ INTERNA BIANCA		CS-Z20CKEW	CS-Z25CKEW	CS-Z35CKEW	CS-Z42CKEW	CS-Z50CKEW	CS-Z71CKEW
UNITÀ ESTERNA		CU-Z20CKE	CU-Z25CKE	CU-Z35CKE	CU-Z42CKE	CU-Z50CKE	CU-Z71CKE
Capacità di raffresc.	Nominale (Min - Max) kW	2,05 [0,75 - 2,65]	2,50 [0,85 - 3,50]	3,50 [0,85 - 4,20]	4,20 [0,85 - 5,00]	5,00 [0,98 - 6,00]	7,10 [0,98 - 8,50]
EER ¹⁾	Nominale (Min - Max) W/W	4,66 [4,69 - 4,02]	4,90 [5,00 - 3,89]	4,27 [4,25 - 3,62]	3,39 [3,62 - 3,18]	3,68 [3,92 - 3,16]	3,24 [2,33 - 2,83]
SEER ²⁾		8,70 A+++	9,50 A+++	9,50 A+++	7,10 A++	8,50 A+++	6,50 A++
Pdesign [raffrescamento]	kW	2,1	2,5	3,5	4,2	5,0	7,1
Potenza d'ingresso	Nominale (Min - Max) kW	0,44 [0,16 - 0,66]	0,51 [0,17 - 0,90]	0,82 [0,20 - 1,16]	1,24 [0,24 - 1,57]	1,36 [0,25 - 1,90]	2,19 [0,42 - 3,00]
Consumo energetico annuo ³⁾	kWh/a	84	92	129	207	206	382
Capacità di riscald.	Nominale (Min - Max) kW	2,80 [0,75 - 4,00]	3,40 [0,80 - 4,80]	4,00 [0,80 - 5,50]	5,30 [0,80 - 6,80]	5,80 [0,98 - 8,00]	8,20 [0,98 - 10,20]
Capacità di riscald. a -7 °C	kW	2,38	2,8	3,2	4,11	4,8	6,31
COP ¹⁾	Nominale (Min - Max) W/W	4,67 [4,69 - 4,26]	4,86 [5,00 - 4,07]	4,55 [4,44 - 3,77]	3,73 [4,21 - 3,66]	4,14 [4,26 - 3,35]	3,73 [2,45 - 3,31]
SCOP ²⁾		4,80 A++	5,20 A+++	5,20 A+++	4,30 A+	4,80 A++	4,20 A+
Pdesign a -10 °C	kW	2,4	2,6	2,9	3,6	4,2	5,5
Potenza d'ingresso	Nominale (Min - Max) kW	0,60 [0,16 - 0,94]	0,70 [0,16 - 1,18]	0,88 [0,18 - 1,46]	1,42 [0,19 - 1,86]	1,40 [0,23 - 2,39]	2,20 [0,40 - 3,08]
Consumo energetico annuo ³⁾	kWh/a	700	700	781	1172	1225	1833
Unità interna							
Alimentazione	V	230	230	230	230	230	230
Fusibile consigliato	A	16	16	16	16	16	20
Collegamento interno/esterno	mm ²	4x1,5	4x1,5	4x1,5	4x1,5	4x2,5	4x2,5
Portata d'aria	Freddo / Caldo	m ³ /min	10,4 / 11,9	12,4 / 13,0	12,7 / 14,4	14,5 / 15,4	17,4 / 19,1
Umidità eliminata	l/h	1,3	1,5	2	2,4	2,8	4,1
Pressione sonora ⁴⁾	Raffresc. (Hi / Lo / Q-Lo)	dB(A)	35/24/19	39/25/19	42/28/19	43/31/25	44/37/30
	Riscald. (Hi / Lo / Q-Lo)	dB(A)	36/25/19	39/27/19	43/33/19	43/35/29	44/37/30
Dimensione	A x L x P	mm	295 x 870 x 229	295 x 870 x 229	295 x 870 x 229	295 x 870 x 229	295 x 1040 x 244
Peso netto	kg	10	10	11	10	12	13
Generatore nanoe™ X		Mark 3	Mark 3	Mark 3	Mark 3	Mark 3	Mark 3
Unità esterna							
Portata d'aria	Freddo / Caldo	m ³ /min	26,5 / 25,7	28,7 / 26,5	29,8 / 29,8	29,8 / 30,9	39,8 / 36,9
Pressione sonora ⁴⁾	Freddo / Caldo (Hi)	dB(A)	45 / 46	46 / 47	48 / 50	49 / 51	47 / 47
Dimensione ⁵⁾	A x L x P	mm	542 x 780 x 289	542 x 780 x 289	542 x 780 x 289	542 x 780 x 289	695 x 875 x 320
Peso netto	kg	27	27	31	31	42	45
Diametro delle tubazioni	Liquido	Pollici (mm)	1/4 (6,35)	1/4 (6,35)	1/4 (6,35)	1/4 (6,35)	1/4 (6,35)
	Gas	Pollici (mm)	3/8 (9,52)	3/8 (9,52)	3/8 (9,52)	1/2 (12,70)	1/2 (12,70)
Gamma di lunghezza dei tubi	m	3 - 15	3 - 15	3 - 15	3 - 15	3 - 30	3 - 30
Differenza in elevazione (int. / est.)	m	15	15	15	15	15	20
Lunghezza del tubo pre-caricato	m	7,5	7,5	7,5	7,5	7,5	10
Quantità aggiuntiva di gas	gr/m	10	10	10	10	15	25
Refrigerante (R32) / CO ₂ Eq.	kg / T	0,70 / 0,47	0,70 / 0,47	0,81 / 0,55	0,83 / 0,56	1,13 / 0,76	1,35 / 0,91
Intervallo di funzionamento	Raffresc. Min - Max	°C	-10 ~ +43	-10 ~ +43	-10 ~ +43	-10 ~ +43	-10 ~ +43
	Riscald. Min - Max	°C	-20 ~ +24	-20 ~ +24	-20 ~ +24	-20 ~ +24	-20 ~ +24

1) Il calcolo di EER e COP si basa sulla norma EN 14511. 2) Scala dell'etichetta energetica da A+++ a D. 3) Il consumo energetico annuo è calcolato in conformità alla normativa UE/626/2011. 4) Il valore della pressione sonora dell'unità interna viene misurato a una distanza di 1 m davanti al corpo principale e 0,8 m al di sotto dell'unità. Per unità esterna 1 m davanti e 1 m dietro il corpo principale. La pressione sonora è misurata in conformità con JIS C 9612. Q-Lo: Modalità silenziosa. Lo: Velocità minima impostata per la ventola. 5) Aggiungere 70 mm per l'attacco delle tubazioni.

Accessori

CZ-RD517C

Comando a filo per console a parete e a pavimento.



SEER e SCOP: Per KIT-***25-CKE e KIT-***35-CKE. MODALITÀ AI ECO: In modalità raffrescamento. SUPER QUIET: Per KIT-***20-CKE, KIT-***25-CKE e KIT-***35-CKE. CONTROLLO INTERNET: Wi-Fi integrato.

Integrato

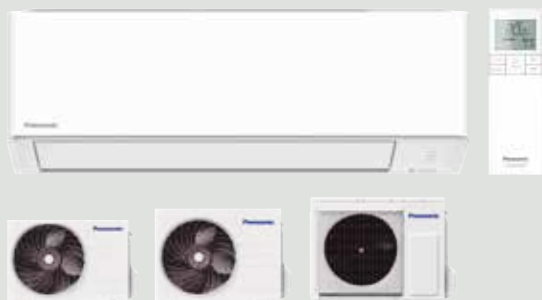
**NOVITÀ! TZ da parete super-compatta R32**

- nanoe™ X (Generatore Mark 2): Migliora la protezione 24 ore su 24, 7 giorni su 7
- Aerowings: Maggiore comfort del flusso d'aria
- Ultrasilenzioso a soli 20 dB(A)
- Wi-Fi integrato: Controllo intelligente tramite l'app Comfort Cloud
- Compatibile con Google Assistant e Amazon Alexa
- Design elegante e salvaspazio, larghezza di soli 765 mm
- Design ottimizzato per una facile installazione 2.0

UNITÀ INTERNA		CS-TZ20CKEW	CS-TZ25CKEW	CS-TZ35CKEW	CS-TZ42CKEW	CS-TZ50CKEW	CS-TZ60CKEW	CS-TZ71CKEW	
UNITÀ ESTERNA		CU-TZ20CKE	CU-TZ25CKE	CU-TZ35CKE	CU-TZ42CKE	CU-TZ50CKE	CU-TZ60CKE	CU-TZ71CKE	
Capacità di raffresc.	Nominale (Min - Max) kW	2,00 (0,75 - 2,50)	2,50 (0,85 - 3,00)	3,50 (0,85 - 4,00)	4,20 (0,85 - 4,60)	5,00 (0,98 - 5,60)	6,00 (0,98 - 6,60)	7,10 (0,98 - 8,40)	
EER ¹⁾	Nominale (Min - Max) W/W	4,08 (4,17 - 3,91)	3,85 (4,05 - 3,41)	3,57 (3,62 - 3,33)	3,36 (3,62 - 2,80)	3,13 (3,92 - 2,96)	3,24 (3,92 - 2,87)	3,23 (2,33 - 2,80)	
SEER ²⁾		7,00 A++	7,30 A++	7,30 A++	6,60 A++	6,90 A++	6,90 A++	6,30 A++	
Pdesign (raffrescamento)	kW	2,0	2,5	3,5	4,2	5,0	6,0	7,1	
Potenza d'ingresso	Nominale (Min - Max) kW	0,49 (0,18 - 0,64)	0,65 (0,21 - 0,88)	0,98 (0,24 - 1,20)	1,25 (0,24 - 1,64)	1,60 (0,25 - 1,89)	1,85 (0,25 - 2,30)	2,20 (0,42 - 3,00)	
Consumo energetico annuo ³⁾	kWh/a	100	120	168	223	254	304	394	
Capacità di riscald.	Nominale (Min - Max) kW	2,70 (0,70 - 3,60)	3,30 (0,80 - 4,10)	4,00 (0,80 - 5,10)	5,00 (0,80 - 6,80)	5,80 (0,98 - 7,50)	7,00 (0,98 - 8,20)	8,20 (0,98 - 10,20)	
Capacità di riscald. a -7 °C	kW	2,35	2,70	3,30	3,90	4,62	4,90	6,31	
COP ¹⁾	Nominale (Min - Max) W/W	4,15 (4,24 - 3,53)	4,18 (4,21 - 3,66)	4,04 (4,10 - 3,70)	3,73 (4,10 - 3,33)	3,41 (4,67 - 3,26)	3,72 (4,67 - 3,57)	3,71 (2,45 - 3,29)	
SCOP ²⁾		4,60 A++	4,60 A++	4,60 A++	4,10 A+	4,50 A+	4,30 A+	4,10 A+	
Pdesign a -10 °C	kW	2,1	2,4	2,8	3,6	4,0	4,4	5,5	
Potenza d'ingresso	Nominale (Min - Max) kW	0,65 (0,17 - 1,02)	0,79 (0,19 - 1,12)	0,99 (0,20 - 1,38)	1,34 (0,20 - 2,04)	1,70 (0,21 - 2,30)	1,88 (0,21 - 2,30)	2,21 (0,40 - 3,10)	
Consumo energetico annuo ³⁾	kWh/a	639	730	852	1229	1244	1433	1878	
Unità interna									
Alimentazione	V	230	230	230	230	230	230	230	
Fusibile consigliato	A	16	16	16	16	16	20	20	
Collegamento interno/esterno	mm ²	4x1,5	4x1,5	4x1,5	4x1,5	4x2,5	4x2,5	4x2,5	
Portata d'aria	Freddo / Caldo	m ³ /min	10,0 / 10,5	11,0 / 11,5	11,8 / 12,3	12,6 / 13,3	12,6 / 13,4	19,9 / 21,0	20,4 / 21,6
Umidità eliminata	l/h	1,3	1,5	2	2,4	2,8	3,3	4,1	
Pressione sonora ⁴⁾	Raffresc. (Hi / Lo / Q-Lo)	dB(A)	37/25/20	40/26/20	42/30/20	44/31/25	44/37/33	45/37/34	47/38/35
	Riscald. (Hi / Lo / Q-Lo)	dB(A)	38/26/21	40/27/21	42/33/21	44/35/28	44/37/33	45/37/34	47/38/35
Dimensione	A x L x P	mm	290 x 765 x 214	290 x 765 x 214	290 x 765 x 214	290 x 765 x 214	290 x 765 x 214	295 x 1060 x 249	
Peso netto	kg	9	9	9	9	9	14	15	
Generatore nanoe™ X		Mark 2	Mark 2	Mark 2	Mark 2	Mark 2	Mark 2	Mark 2	
Unità esterna									
Portata d'aria	Freddo / Caldo	m ³ /min	29,7 / 29,7	30,0 / 28,9	28,7 / 29,7	31,0 / 29,5	32,7 / 32,7	34,4 / 35,6	44,7 / 45,8
Pressione sonora ⁴⁾	Freddo / Caldo (Hi)	dB(A)	46 / 47	47 / 48	48 / 50	49 / 51	48 / 49	49 / 51	52 / 54
Dimensione ⁵⁾	A x L x P	mm	542 x 780 x 289	542 x 780 x 289	542 x 780 x 289	542 x 780 x 289	619 x 824 x 299	619 x 824 x 299	695 x 875 x 320
Peso netto	kg	24	25	30	31	35	36	45	
Diametro delle tubazioni	Liquido	Pollici (mm)	1/4 (6,35)	1/4 (6,35)	1/4 (6,35)	1/4 (6,35)	1/4 (6,35)	1/4 (6,35)	
	Gas	Pollici (mm)	3/8 (9,52)	3/8 (9,52)	3/8 (9,52)	1/2 (12,70)	1/2 (12,70)	1/2 (12,70)	5/8 (15,88)
Gamma di lunghezza dei tubi	m	3-15	3-15	3-15	3-15	3-20	3-30	3-30	
Differenza in elevazione (int. / est.)	m	15	15	15	15	15	15	20	
Lunghezza del tubo pre-caricato	m	7,5	7,5	7,5	7,5	10	10	10	
Quantità aggiuntiva di gas	gr/m	10	10	10	10	15	15	25	
Refrigerante (R32) / CO ₂ Eq.	kg / T	0,50 / 0,34	0,58 / 0,39	0,68 / 0,46	0,79 / 0,53	1,03 / 0,70	1,22 / 0,82	1,32 / 0,89	
Intervallo di funzionamento	Raffresc. Min ~ Max	°C	-10 ~ +43	-10 ~ +43	-10 ~ +43	-10 ~ +43	-10 ~ +43	-10 ~ +43	
	Riscald. Min ~ Max	°C	-15 ~ +24	-15 ~ +24	-15 ~ +24	-15 ~ +24	-15 ~ +24	-15 ~ +24	

1) Il calcolo di EER e COP si basa sulla norma EN 14511. 2) Scala dell'etichetta energetica da A+++ a D. 3) Il consumo energetico annuo è calcolato in conformità alla normativa UE/626/2011. 4) Il valore della pressione sonora dell'unità interna viene misurato a una distanza di 1 m davanti al corpo principale e 0,8 m al di sotto dell'unità. Per unità esterna 1 m davanti e 1 m dietro il corpo principale. La pressione sonora è misurata in conformità con JIS C 9612. Q-Lo: Modalità silenziosa. Lo: Velocità minima impostata per la ventola. 5) Aggiungere 70 mm per l'attacco delle tubazioni.

Accessori**CZ-RD517C**

Comando a filo per console a parete e a pavimento.



SEER e SCOP: Per KIT-TZ25-CKE e KIT-TZ35-CKE. SUPER QUIET: Per KIT-TZ20-CKE, KIT-TZ25-CKE e KIT-TZ35-CKE. CONTROLLO INTERNET: Wi-Fi integrato.

Condizioni nominali: Raffrescamento interno 27 °C B.S. / 19 °C B.U. Raffrescamento esterno 35 °C B.S. / 24 °C B.U. Riscaldamento interno 20 °C B.S. Riscaldamento esterno 7 °C B.S. / 6 °C B.U. [B.S.: Bulbo Secco; B.U.: Bulbo Umidol]. Le specifiche sono soggette a modifiche senza preavviso. Per informazioni dettagliate su ErP / Etichette energetiche, visitate i nostri siti web www.aircon.panasonic.eu o www.ptc.panasonic.eu.

NOVITÀ! Console a pavimento R32

- nanoe™ X (Generatore Mark 3): Migliora la protezione 24 ore su 24, 7 giorni su 7
- Design moderno: Si integra perfettamente negli interni moderni
- Telecomando di stile
- Wi-Fi integrato: Controllo intelligente tramite l'app Comfort Cloud
- Compatibile con Google Assistant e Amazon Alexa

Integrato



UNITÀ INTERNA			CS-Z25CFEAW	CS-Z35CFEAW	CS-Z50CFEAW
UNITÀ ESTERNA			CU-Z25CBEA	CU-Z35CBEA	CU-Z50CBEA
Capacità di raffresc.	Nominale (Min - Max)	kW	2,50 (0,85 - 3,40)	3,50 (0,85 - 3,80)	5,00 (0,90 - 5,70)
EER ¹⁾	Nominale (Min - Max)	W/W	4,81 (3,54 - 3,78)	4,07 (3,54 - 3,73)	3,60 (3,53 - 3,15)
SEER ²⁾			7,90 A++	8,10 A++	6,70 A++
Pdesign (raffrescamento)		kW	2,50	3,50	5,00
Potenza d'ingresso	Nominale (Min - Max)	kW	0,52 (0,24 - 0,90)	0,86 (0,24 - 1,02)	1,39 (0,26 - 1,81)
Consumo energetico annuo ³⁾		kWh/a	111	151	261
Capacità di riscald.	Nominale (Min - Max)	kW	3,40 (0,85 - 5,00)	4,30 (0,85 - 6,00)	5,80 (0,90 - 8,10)
Capacità di riscald. a -7 °C		kW	2,88	3,37	5,03
COP ¹⁾	Nominale (Min - Max)	W/W	4,47 (3,54 - 3,70)	3,98 (3,54 - 3,43)	3,74 (3,46 - 3,12)
SCOP ²⁾			4,60 A++	4,60 A++	4,30 A+
Pdesign a -10 °C		kW	2,70	3,20	4,40
Potenza d'ingresso	Nominale (Min - Max)	kW	0,76 (0,24 - 1,35)	1,08 (0,24 - 1,75)	1,55 (0,26 - 2,60)
Consumo energetico annuo ³⁾		kWh/a	822	974	1433
Unità interna					
Portata d'aria	Freddo / Caldo	m³/min	9,6 / 10,0	9,7 / 10,1	11,9 / 13,4
Umidità eliminata		l/h	1,5	2,0	2,8
Pressione sonora ⁴⁾	Raffresc. (Hi / Lo / Q-Lo)	dB(A)	38/25/20	39/26/20	44/31/27
	Riscald. (Hi / Lo / Q-Lo)	dB(A)	38/25/19	39/26/19	46/33/29
Dimensione	A x L x P	mm	600 x 750 x 207	600 x 750 x 207	600 x 750 x 207
Peso netto		kg	13	13	13
Generatore nanoe™ X			Mark 3	Mark 3	Mark 3
Unità esterna					
Alimentazione		V	230	230	230
Fusibile consigliato		A	16	16	16
Collegamento interno/esterno		mm²	4x1,5	4x1,5	4x1,5
Portata d'aria	Freddo / Caldo	m³/min	28,7 / 27,2	34,3 / 31,8	39,7 / 36,4
Pressione sonora ⁴⁾	Freddo / Caldo (Hi)	dB(A)	46 / 47	48 / 48	48 / 48
Dimensione ⁵⁾	A x L x P	mm	542 x 780 x 289	619 x 824 x 299	695 x 875 x 320
Peso netto		kg	32	33	43
Diametro delle tubazioni	Liquido	Pollici (mm)	1/4 (6,35)	1/4 (6,35)	1/4 (6,35)
	Gas	Pollici (mm)	3/8 (9,52)	3/8 (9,52)	1/2 (12,70)
Gamma di lunghezza dei tubi		m	3 - 20	3 - 20	3 - 30
Differenza in elevazione (int. / est.)		m	15	15	20
Lunghezza del tubo pre-caricato		m	7,5	7,5	7,5
Quantità aggiuntiva di gas		gr/m	10	10	15
Refrigerante (R32) / CO ₂ Eq.		kg / T	0,88 / 0,59	0,97 / 0,65	1,13 / 0,76
Intervallo di funzionamento	Raffresc. Min - Max	°C	-10 ~ +43	-10 ~ +43	-10 ~ +43
	Riscald. Min - Max	°C	-15 ~ +24	-15 ~ +24	-15 ~ +24

1) Il calcolo di EER e COP si basa sulla norma EN 14511. 2) Scala dell'etichetta energetica da A+++ a D. 3) Il consumo energetico annuo è calcolato in conformità alla normativa UE/626/2011. 4) Il valore della pressione sonora delle unità viene misurato a una distanza di 1 m davanti al corpo principale e 1 m dal pavimento. La pressione sonora è misurata in conformità con JIS C 9612. Q-Lo: Modalità silenziosa. Lo: Velocità minima impostata per la ventola. 5) Aggiungere 70 mm per l'attacco delle tubazioni.

Accessori**CZ-RD517C**

Comando a filo per console a parete e a pavimento.



SEER e SCOP: Per KIT-Z35-CFE. SUPER QUIET: Per KIT-Z25-CFE e KIT-Z35-CFE. CONTROLLO INTERNET: Wi-Fi integrato. IF DESIGN AWARD 2019: Console a pavimento premiata con il prestigioso IF Design Award 2019.

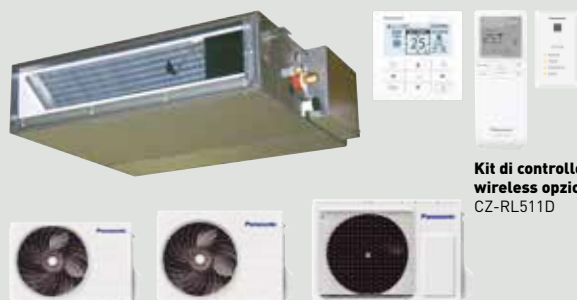

Kit di controllo wireless opzionale. CZ-RL511D

NOVITÀ! Unità canalizzata a bassa pressione statica R32

- Design compatto: Unità interna alta solo 200 mm
- Installazione flessibile: Tubazioni lunghe, unità esterna compatta, ingresso aria dal retro o dal fondo
- Pompa di scarico integrata
- Connettività KNX, Modbus e BACnet opzionale
- Comando a filo con timer settimanale

UNITÀ INTERNA			CS-Z25CD3EAW	CS-Z35CD3EAW	CS-Z50CD3EAW	CS-Z60CD3EAW
UNITÀ ESTERNA			CU-Z25CBEA	CU-Z35CBEA	CU-Z50CBEA	CU-Z60CBEA
Capacità di raffresc.	Nominale (Min - Max)	kW	2,50 [0,85 - 3,20]	3,50 [0,85 - 4,00]	5,10 [0,90 - 5,70]	6,00 [0,90 - 6,50]
EER ¹⁾	Nominale (Min - Max)	W/W	4,31 [3,54 - 3,76]	3,85 [3,54 - 3,36]	3,27 [3,53 - 3,20]	2,94 [3,53 - 2,83]
SEER ²⁾			6,20 A++	6,20 A++	6,10 A++	6,00 A+
Pdesign (raffrescamento)		kW	2,50	3,50	5,10	6,00
Potenza d'ingresso	Nominale (Min - Max)	kW	0,58 [0,24 - 0,85]	0,91 [0,24 - 1,19]	1,56 [0,26 - 1,78]	2,04 [0,26 - 2,30]
Consumo energetico annuo ³⁾		kWh/a	141	198	293	350
Capacità di riscald.	Nominale (Min - Max)	kW	3,20 [0,85 - 4,60]	4,20 [0,85 - 5,10]	6,10 [0,90 - 7,20]	7,00 [0,90 - 8,00]
Capacità di riscald. a -7 °C		kW	2,60	3,00	4,50	5,10
COP ¹⁾	Nominale (Min - Max)	W/W	4,00 [3,70 - 3,68]	3,82 [3,70 - 3,59]	3,35 [3,46 - 3,27]	3,24 [3,46 - 3,08]
SCOP ²⁾			4,20 A+	4,10 A+	4,10 A+	4,10 A+
Pdesign a -10 °C		kW	2,60	2,80	4,00	4,60
Potenza d'ingresso	Nominale (Min - Max)	kW	0,80 [0,23 - 1,25]	1,10 [0,23 - 1,42]	1,82 [0,26 - 2,20]	2,16 [0,26 - 2,60]
Consumo energetico annuo ³⁾		kWh/a	867	956	1366	1571
Unità interna						
Pressione statica esterna ⁴⁾	Min - Max	Pa	15 - 45	15 - 45	15 - 50	15 - 50
Portata d'aria	Freddo / Caldo	m ³ /min	10,5 / 10,5	11,2 / 11,2	15,3 / 15,3	15,7 / 15,7
Umidità eliminata		l/h	1,5	2,0	2,8	2,8
Pressione sonora ⁵⁾	Raffresc. [Hi / Lo / Q-Lo]	dB(A)	33/27/24	33/27/24	39/29/26	41/30/27
	Riscald. [Hi / Lo / Q-Lo]	dB(A)	35/27/24	35/27/24	39/30/27	41/32/29
Dimensione	A x L x P	mm	200 x 750 x 640	200 x 750 x 640	200 x 750 x 640	200 x 750 x 640
Peso netto		kg	19	19	19	19
Unità esterna						
Alimentazione		V	230	230	230	230
Fusibile consigliato		A	16	16	16	—
Collegamento interno/esterno		mm ²	4x1,5-2,5	4x1,5-2,5	4x1,5-2,5	—
Portata d'aria	Freddo / Caldo	m ³ /min	28,7 / 27,2	34,3 / 31,8	39,7 / 36,4	42,6 / 39,7
Pressione sonora ⁵⁾	Freddo / Caldo (Hi)	dB(A)	46 / 47	48 / 48	48 / 48	49 / 50
Dimensione ⁶⁾	A x L x P	mm	542 x 780 x 289	619 x 824 x 299	695 x 875 x 320	695 x 875 x 320
Peso netto		kg	32	33	43	43
Diametro delle tubazioni	Liquido	Pollici (mm)	1/4 (6,35)	1/4 (6,35)	1/4 (6,35)	1/4 (6,35)
	Gas	Pollici (mm)	3/8 (9,52)	3/8 (9,52)	1/2 (12,70)	1/2 (12,70)
Gamma di lunghezza dei tubi		m	3-20	3-20	3-30	3-30
Differenza in elevazione (int. / est.)		m	15	15	20	20
Lunghezza del tubo pre-caricato		m	7,5	7,5	7,5	7,5
Quantità aggiuntiva di gas		gr/m	10	10	15	15
Refrigerante [R32] / CO ₂ Eq.		kg / T	0,88 / 0,59	0,97 / 0,65	1,13 / 0,76	1,13 / 0,76
Intervallo di funzionamento	Raffresc. Min - Max	°C	-10 ~ +43	-10 ~ +43	-10 ~ +43	-10 ~ +43
	Riscald. Min - Max	°C	-15 ~ +24	-15 ~ +24	-15 ~ +24	-15 ~ +24

1) Il calcolo di EER e COP si basa sulla norma EN 14511. 2) Scala dell'etichetta energetica da A+++ a D. 3) Il consumo energetico annuo è calcolato in conformità alla normativa UE/626/2011. 4) Le specifiche elencate nella tabella indicano i valori nella condizione di 25 Pa (2,5 mmAq) applicati per l'impostazione predefinita di fabbrica. Cambiare l'interruttore sulla scheda PCB da Hi a S-Hi per ottenere più di 6,0 mmAq. 5) La pressione sonora dell'unità interna mostra il valore misurato in una posizione di 1,5 m sotto l'unità con un condotto di 1 m sul lato di aspirazione e un condotto di 2 m sul lato di scarico. Per unità esterna 1 m davanti e 1 m dietro il corpo principale. La pressione sonora è misurata in conformità con JIS C 9612. 6) Aggiungere 100 mm per l'unità interna o 70 mm per l'unità esterna per l'attacco delle tubazioni.

Accessori

CZ-RL511D

Kit di controllo wireless opzionale.



SEER e SCOP: Per KIT-Z25-CD3.

Professionale da parete -25 °C - R32

- Progettata per un'operatività settimanale 24/7
- Comando a filo, con modalità di rotazione opzionale
- SEER / SCOP migliorati per un'efficienza energetica di prim'ordine
- Funzione Aerowings 2.0 per un miglior controllo del direccionamento del flusso d'aria
- Wi-Fi integrato per una connettività immediata tramite l'App Panasonic Comfort Cloud
- Compatibile con Google Assistant e Amazon Alexa
- Telaio e componenti progettati per facilitare l'installazione



UNITÀ INTERNA			CS-Z25YKEA-1	CS-Z35YKEA-1	CS-Z42YKEA-1	CS-Z50YKEA-1	CS-Z71YKEA-1
UNITÀ ESTERNA			CU-Z25YKEA-1	CU-Z35YKEA-1	CU-Z42YKEA-1	CU-Z50YKEA-1	CU-Z71YKEA-1
Capacità raffresc.	Nominale (Min - Max)	kW	2,50 [0,85 - 3,50]	3,50 [0,85 - 4,20]	4,20 [0,85 - 5,00]	5,00 [0,98 - 6,00]	7,10 [0,98 - 8,50]
Coefficiente EER ¹⁾	Nominale (Min - Max)	W/W	4,90 [4,72 - 3,98]	4,12 [4,72 - 3,68]	3,82 [4,72 - 3,25]	3,68 [3,92 - 3,16]	3,23 [2,33 - 2,83]
Coefficiente SEER ²⁾			9,5 A+++	9,6 A+++	8,6 A+++	8,6 A+++	6,5 A++
Capacità teorica in raffreddamento - Pdesign		kW	2,50	3,50	4,20	5,00	7,10
Consumo in raffreddamento	Nominale (Min - Max)	kW	0,51 [0,18 - 0,88]	0,85 [0,18 - 1,14]	1,10 [0,18 - 1,54]	1,36 [0,25 - 1,90]	2,20 [0,42 - 3,00]
Consumo energetico annuo in raff. ³⁾		kWh/a	92	128	171	203	382
Capacità in riscald.	Nominale (Min - Max)	kW	3,40 [0,85 - 5,00]	4,00 [0,85 - 5,80]	5,30 [0,85 - 6,80]	5,80 [0,98 - 8,00]	8,20 [0,98 - 10,20]
Capacità di riscald. a -7 °C		kW	3,05	3,40	4,11	4,80	6,31
Coefficiente COP ¹⁾	Nominale (Min - Max)	W/W	4,86 [4,72 - 3,97]	4,44 [4,72 - 3,87]	3,93 [4,72 - 3,66]	4,08 [4,26 - 3,35]	3,71 [2,45 - 3,29]
Coefficiente SCOP ²⁾			4,6 A++	4,6 A++	4,5 A+	4,6 A++	4,1 A+
Capacità teorica in riscaldamento - Pdesign a -10 °C		kW	2,70	3,20	3,60	4,20	5,50
Consumo in riscaldamento	Nominale (Min - Max)	kW	0,70 [0,18 - 1,26]	0,90 [0,18 - 1,50]	1,35 [0,18 - 1,86]	1,42 [0,23 - 2,39]	2,21 [0,40 - 3,10]
Consumo energetico annuo in risc. ³⁾		kWh/a	822	974	1120	1278	1878
Unità interna							
Tensione di alimentazione		V	230	230	230	230	230
Fusibile		A	16	16	16	16	20
Collegamenti unità interna / esterna		mm ²	4 x 1,5	4 x 1,5	4 x 1,5	4 x 2,5	4 x 2,5
Portata d'aria	Raffresc. / Riscald.	m ³ /min	11,4 / 13,8	12,7 / 14,8	13,2 / 15,2	17,4 / 19,1	19,0 / 19,9
Capacità di deumidificazione		l/h	1,5	2,0	2,4	2,8	4,1
Livello pressione sonora ⁴⁾	Raffr. (Hi / Lo / Q-Lo)	dB(A)	39/25/21	42/28/21	43/32/29	44/37/30	47/38/35
	Risc. (Hi / Lo / Q-Lo)	dB(A)	41/27/22	43/30/22	44/35/29	44/37/30	47/38/35
Livello potenza sonora	Raffr./Risc. (Hi)	dB(A)	55 / 57	58 / 59	59 / 60	60 / 60	63 / 63
Dimensioni	A x L x P	mm	295 x 870 x 229	295 x 870 x 229	295 x 870 x 229	295 x 1040 x 244	295 x 1040 x 244
Peso netto		kg	11	11	11	12	13
Unità esterna							
Portata d'aria	Raffresc. / Riscald.	m ³ /min	27,6 / 27,6	29,8 / 29,8	29,8 / 31,0	39,8 / 36,9	44,7 / 45,8
Livello pressione sonora ⁴⁾	Raffr. / Risc. (Hi)	dB(A)	46 / 48	48 / 50	48 / 51	48 / 50	52 / 54
Livello potenza sonora	Raffr. / Risc. (Hi)	dB(A)	61 / 63	63 / 65	63 / 66	63 / 65	66 / 68
Dimensioni ⁵⁾	A x L x P	mm	542 x 780 x 289	542 x 780 x 289	542 x 780 x 289	695 x 875 x 320	695 x 875 x 320
Peso netto		kg	30	30	30	40	45
Tubi di collegamento	Lato liquido	Poll. (mm)	1/4 (6,35)	1/4 (6,35)	1/4 (6,35)	1/4 (6,35)	1/4 (6,35)
	Lato gas	Poll. (mm)	3/8 (9,52)	3/8 (9,52)	1/2 (12,70)	1/2 (12,70)	5/8 (15,88)
Lunghezza tubi di collegamento		m	3~20	3~20	3~20	3~30	3~30
Differenza in elevazione (int/est)		m	15	15	15	15	20
Lung. tubaz. senza aggiunta di refrigerante		m	7,5	7,5	7,5	7,5	10
Quantità aggiuntiva refrigerante		gr/m	10	10	10	15	25
Refrigerante (R32) / CO ₂ Eq.		kg / T	0,89 / 0,60	0,89 / 0,60	0,97 / 0,65	1,13 / 0,76	1,35 / 0,91
Gamma temperature esterne operative	Raffresc. Min ~ Max	°C	-25 ~ +43	-25 ~ +43	-25 ~ +43	-25 ~ +43	-25 ~ +43
	Riscald. Min ~ Max	°C	-15 ~ +24	-15 ~ +24	-15 ~ +24	-15 ~ +24	-15 ~ +24

1) Classificazione EER e COP a 230 V in accordo alla direttiva EN14511. 2) Scala etichette energetiche da A+++ a D. 3) Il consumo energetico annuale è calcolato in accordo alla direttiva EU/626/2011. 4) Il livello della pressione sonora è stato rilevato in asse ad 1 metro di distanza dall'unità, e a 0,8 m sopra il pavimento. Per l'unità esterna in asse ad 1 m di distanza dall'unità e a 1 m dal corpo posteriore. La pressione sonora è stata misurata secondo le norme JIS C 9612. Q-Lo: Modalità silenziosa. Lo: velocità più bassa della ventola. 5) Aggiungere 70 mm per i raccordi di collegamento.* Non compatibile con unità esterne PACI NX e i suoi accessori. Possono essere applicate diverse condizioni di vendita sul territorio nazionale. Verificare con il responsabile commerciale di riferimento.

Accessori**CZ-RCC5**

Cavi CN-CNT x 2 per applicazioni in sala server, controllo di 2 unità, rotazione, back-up, ecc.



SEER: per KIT-Z35-YKEA-1. SCOP: per KIT-Z25-YKEA-1, KIT-Z35-YKEA-1 e KIT-Z50-YKEA-1. SUPER QUIET: per KIT-Z25-YKEA-1. CONTROLLO INTERNET: Wi-Fi integrato.

Soluzioni multisplit

Per chi necessita di riscaldamento e raffrescamento in più di una stanza, Panasonic offre un'ampia gamma di opzioni con una soluzione multi split.



Sistemi multi split Panasonic: una gamma per soddisfare ogni esigenza.

Elevata flessibilità di installazione, riducendo l'impatto estetico e massimizzando il comfort.

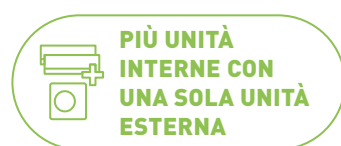

Controllo individuale di ciascuna unità interna.



Unità a parete, a pavimento e a cassetta con nanoe™ X.



Spazio ridotto per l'unità esterna, in armonia con l'architettura dell'edificio.



Collegamento delle tubazioni e pump-down più rapidi.

Perché scegliere un sistema multi split?

Disporre di un'unità interna per ogni stanza o zona con controllo individuale consente di ottenere il livello di comfort desiderato in tutta la casa.

All'esterno è presente una sola unità, riducendo così lo spazio necessario e migliorando l'estetica dell'edificio e la facilità di installazione.

Soluzione con multi split.

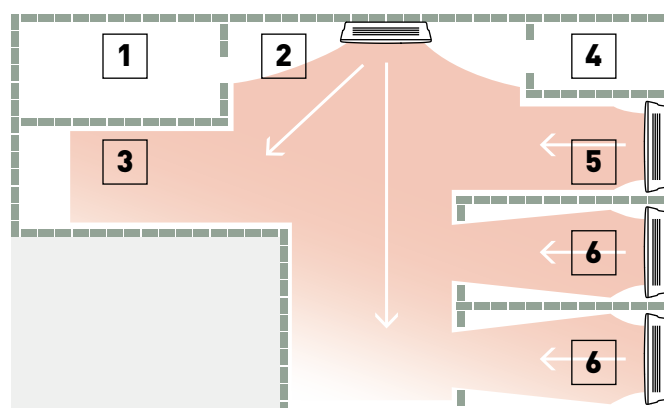

1. Lavanderia. 2. Ingresso. 3. Cucina / sala da pranzo. 4. Bagno. 5. Soggiorno. 6. Camera da letto.

Sistema Free Multi

NOVITÀ! Unità esterne sistema Free Multi- R32

- Fino a 5 unità interne con una sola unità esterna
- Fino a 5 stanze con controllo individuale
- Etherea, TZ super-compatta, console a pavimento e cassetta 4 vie 60x60 con tecnologia nanoe™ X per migliorare la protezione 24 ore su 24, 7 giorni su 7
- Elevata classe di efficienza energetica A+++ SEER
- Unità interne compatibili con collegamento a Internet e Controllo Vocale

Configurate il vostro sistema multisplit in pochi passi grazie all'interfaccia online e scoprite tutte le combinazioni possibili.



UNITÀ ESTERNA			CU-2Z35CBE	CU-2Z41CBE	CU-2Z50CBE	CU-3Z52CBE	CU-3Z68CBE	CU-4Z68CBE	CU-4Z80CBE	CU-5Z90CBE
Capacità nominale interna (min - max)			3,2 - 6,0 kW	3,2 - 6,0 kW	3,2 - 7,7 kW	4,5 - 9,5 kW	4,5 - 11,2 kW	4,5 - 11,5 kW	4,5 - 14,7 kW	4,5 - 18,3 kW
Capacità di raffresc.	Nominale	kW	3,50	4,10	5,00	5,20	6,80	6,80	8,00	9,00
	Min		1,50	1,50	1,50	1,80	1,90	1,90	3,00	2,90
	Max		4,50	5,20	5,40	7,30	8,00	8,80	9,20	11,50
EER ¹⁾	Nominale	W/W	4,61	4,36	4,17	4,77	3,91	4,30	4,04	4,02
	Min		6,00	6,00	6,00	5,00	7,04	5,59	5,66	5,27
	Max		4,09	3,80	3,62	3,35	3,38	3,56	3,21	2,98
SEER ²⁾			9,10 A+++	9,10 A+++	8,70 A+++	8,70 A+++	8,20 A++	8,50 A+++	8,50 A+++	8,50 A+++
Pdesign (raffrescamento)	kW		3,50	4,10	5,00	5,20	6,80	6,80	8,00	9,00
Potenza d'ingresso	Nominale	kW	0,76	0,94	1,20	1,09	1,74	1,58	1,98	2,24
	Min		0,25	0,25	0,25	0,36	0,27	0,34	0,53	0,55
	Max		1,10	1,37	1,49	2,18	2,37	2,47	2,87	3,86
Consumo energetico annuo ³⁾	kWh/a		135	158	201	209	290	280	329	371
Capacità di riscald.	Nominale	kW	4,20	4,60	5,60	6,80	8,50	8,50	9,40	10,40
	Min		1,10	1,10	1,10	1,60	1,70	1,70	2,48	2,48
	Max		5,60	7,00	7,20	8,50	10,40	10,60	10,60	14,50
Capacità di riscald. a -7 °C	kW		3,77	4,18	4,28	5,64	7,05	7,05	7,80	8,62
COP ¹⁾	Nominale	W/W	5,06	4,95	4,63	4,93	4,25	4,62	4,63	4,84
	Min		5,24	5,24	5,24	5,00	4,72	4,72	4,96	4,96
	Max		4,18	3,91	4,00	3,40	3,64	3,96	3,46	3,42
SCOP ²⁾			4,80 A++	4,80 A++	4,60 A++	4,70 A++	4,60 A++	4,60 A++	4,70 A++	4,68 A++
Pdesign a -10 °C	kW		3,20	3,50	4,20	5,40	5,60	6,00	7,00	8,50
Potenza d'ingresso	Nominale	kW	0,83	0,93	1,21	1,38	2,00	1,84	2,03	2,15
	Min		0,21	0,21	0,21	0,32	0,36	0,36	0,50	0,50
	Max		1,34	1,79	1,80	2,50	2,86	2,68	3,06	4,24
Consumo energetico annuo ³⁾	kWh/a		933	1021	1278	1609	1704	1826	2085	2543
Corrente	Freddo / Caldo	A	3,60 / 3,90	4,30 / 4,30	5,40 / 5,40	4,80 / 6,10	7,70 / 8,80	7,00 / 8,10	9,50 / 9,50	10,70 / 10,10
Alimentazione	V		230	230	230	230	230	230	230	230
Fusibile consigliato	A		16	16	16	16	20	20	25	25
Sezione del cavo di alimentazione consigliata	mm ²		2,5	2,5	2,5	2,5	2,5	2,5	4,0	4,0
Pressione sonora ⁴⁾	Freddo / Caldo (Hi)	dB(A)	48 / 50	48 / 50	50 / 52	47 / 48	51 / 53	49 / 52	51 / 52	53 / 54
Dimensione ⁵⁾	A x L x P	mm	619 x 824 x 299	619 x 824 x 299	619 x 824 x 299	795 x 875 x 320	795 x 875 x 320	795 x 875 x 320	999 x 940 x 340	999 x 940 x 340
Peso netto	kg		37	37	37	61	64	64	80	81
Diametro delle tubazioni	Liquido	Pollici (mm)	1/4 (6,35)	1/4 (6,35)	1/4 (6,35)	1/4 (6,35)	1/4 (6,35)	1/4 (6,35)	1/4 (6,35)	1/4 (6,35)
	Gas	Pollici (mm)	3/8 (9,52)	3/8 (9,52)	3/8 (9,52)	3/8 (9,52)	3/8 (9,52)	3/8 (9,52)	3/8 (9,52)	3/8 (9,52)
Gamma di lunghezza totale dei tubi ⁶⁾	m		6-30	6-30	6-30	6-50	6-60	6-60	6-70	6-80
Gamma di lunghezza dei tubi a un'unità	m		3-20	3-20	3-20	3-25	3-25	3-25	3-25	3-25
Differenza in elevazione (int. / est.)	m		10	10	10	15	15	15	15	15
Lunghezza del tubo pre-caricato	m		20	20	20	30	30	30	45	45
Quantità aggiuntiva di gas	gr/m		15	15	15	20	20	20	20	20
Refrigerante (R32) / CO ₂ Eq.	kg / T		1,18 / 0,797	1,18 / 0,797	1,18 / 0,797	1,92 / 1,296	2,25 / 1,519	2,25 / 1,519	2,72 / 1,836	2,72 / 1,836
Intervallo di funzionamento	Raffresc. Min - Max	°C	-10 ~ +46	-10 ~ +46	-10 ~ +46	-10 ~ +46	-10 ~ +46	-10 ~ +46	-10 ~ +46	-10 ~ +46
	Riscald. Min - Max	°C	-15 ~ +24	-15 ~ +24	-15 ~ +24	-15 ~ +24	-15 ~ +24	-15 ~ +24	-15 ~ +24	-15 ~ +24

1) Il calcolo di EER e COP si basa sulla norma EN 14511. 2) Scala dell'etichetta energetica da A+++ a D. 3) Il consumo energetico annuo è calcolato in conformità alla normativa UE/626/2011. 4) Il valore della pressione sonora delle unità viene misurato a una distanza di 1 m davanti e 1 m dietro il corpo principale. La pressione sonora è misurata in conformità con JIS C 9612. 5) Aggiungere 70 o 95 mm per l'attacco delle tubazioni. 6) La lunghezza minima delle tubazioni è di 3 metri per unità interna.

Possibili combinazioni di unità esterne/interne

Locali	Unità esterna	Capacità interna collegata (Min - Max)	Etherea da parete					TZ da parete super-compatta					Console a pavimento				Cassetta a 4 vie 60x60					Unità canalizzata a bassa pressione statica					
			16	20	25	35	42	50	71	16	20	25	35	42	50	60	71	20	25	35	50	20	25	35	50	60	
2	CU-2Z35CBE	3,2~6,0 kW	•	•	•	•	•																				
	CU-2Z41CBE	3,2~6,0 kW	•	•	•	•																					
	CU-2Z50CBE	3,2~7,7 kW	•	•	•	•	• ¹⁾	• ¹⁾																			
3	CU-3Z52CBE	4,5~9,5 kW	•	•	•	•	• ¹⁾	• ¹⁾																			
	CU-3Z68CBE	4,5~11,2 kW	•	•	•	•	• ¹⁾	• ¹⁾																			
4	CU-4Z68CBE	4,5~11,5 kW	•	•	•	•	• ¹⁾	• ¹⁾																			
	CU-4Z80CBE	4,5~14,7 kW	•	•	•	•	• ¹⁾	• ¹⁾	• ³⁾																		
5	CU-5Z90CBE	4,5~18,3 kW	•	•	•	•	• ¹⁾	• ¹⁾	• ³⁾																		

1) È necessario il riduttore per tubi CZ-MA1PA. 2) Sono necessari tubi di raccordo per liquidi e gas; controllare i diametri nel manuale di installazione. 3) È necessario il riduttore per tubi CZ-MA3PA.





Comando a filo a distanza opzionale. CZ-RD517C



NOVITÀ! Etherea da parete	Unità interna grigio grafite	Unità interna argento	Unità interna bianco opaco	Capacità di raffresc.	Capacità di riscald.	Connesione int. / est.	Pressione sonora ¹⁾	Dimensioni / Peso netto	Diametro delle tubazioni				
				kW	kW					mm ²	Raffresc. — Riscald. (Hi / Lo / Q-Lo)	A x L x P	Liquido / Gas
											dB(A)	mm / kg	Pollici (mm)
1,6 kW	—	—	CS-MZ16CKE	1,60	2,60	4x1,5	37/26/21 — 38/27/21	295x870x229/10	1/4 (6,35)/3/8 (9,52)				
2,0 kW	CS-XZ20CKEW-H	CS-XZ20CKEW	CS-Z20CKEW	2,00	3,20	4x1,5	37/26/21 — 38/27/21	295x870x229/10	1/4 (6,35)/3/8 (9,52)				
2,5 kW	CS-XZ25CKEW-H	CS-XZ25CKEW	CS-Z25CKEW	2,50	3,60	4x1,5	41/27/21 — 41/29/21	295x870x229/10	1/4 (6,35)/3/8 (9,52)				
3,5 kW ²⁾	CS-XZ35CKEW-H	CS-XZ35CKEW	CS-Z35CKEW	3,50	4,50	4x1,5	44/30/21 — 45/35/21	295x870x229/11	1/4 (6,35)/3/8 (9,52)				
4,2 kW ³⁾	CS-XZ42CKEW-H	—	CS-Z42CKEW	4,20	5,60	4x1,5	44/33/27 — 45/37/31	295x870x229/10	1/4 (6,35)/3/8 (9,52)				
5,0 kW ⁴⁾	—	CS-XZ50CKEW	CS-Z50CKEW	5,00	6,80	4x2,5	44/39/32 — 46/39/32	295x1040x244/12	1/4 (6,35)/3/8 (9,52)				
7,1 kW	—	—	CS-Z71CKEW	7,10	8,70	4x2,5	49/40/32 — 49/40/32	295x1040x244/13	1/4 (6,35)/1/2 (12,70)				

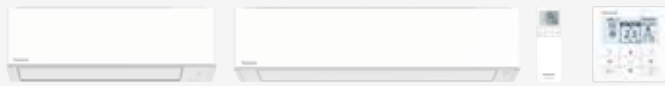

Comando a filo a distanza opzionale. CZ-RD517C



NOVITÀ! TZ da parete super-compatta	Unità interna	Capacità di raffresc.	Capacità di riscald.	Connesione int. / est.	Pressione sonora ¹⁾	Dimensioni / Peso netto	Diametro delle tubazioni				
		kW	kW					mm ²	Raffresc. — Riscald. (Hi / Lo / Q-Lo)	A x L x P	Liquido / Gas
									dB(A)	mm / kg	Pollici (mm)
1,6 kW	CS-MTZ16CKE	1,60	2,60	4x1,5	38/27/22 — 39/28/24	290x765x214/9	1/4 (6,35)/3/8 (9,52)				
2,0 kW	CS-TZ20CKEW	2,00	3,20	4x1,5	39/27/22 — 40/28/23	290x765x214/9	1/4 (6,35)/3/8 (9,52)				
2,5 kW	CS-TZ25CKEW	2,50	3,60	4x1,5	42/28/22 — 44/35/23	290x765x214/9	1/4 (6,35)/3/8 (9,52)				
3,5 kW ²⁾	CS-TZ35CKEW	3,50	4,50	4x1,5	44/32/22 — 44/35/23	290x765x214/9	1/4 (6,35)/3/8 (9,52)				
4,2 kW	CS-TZ42CKEW	4,20	5,60	4x1,5	44/33/27 — 46/37/30	290x765x214/9	1/4 (6,35)/3/8 (9,52)				
5,0 kW	CS-TZ50CKEW	5,00	6,80	4x2,5	44/39/35 — 46/39/35	290x765x214/9	1/4 (6,35)/3/8 (9,52)				
6,0 kW	CS-TZ60CKEW	6,00	8,50	4x2,5	45/39/36 — 47/39/36	295x1060x249/14	1/4 (6,35)/1/2 (12,70)				
7,1 kW	CS-TZ71CKEW	7,10	8,70	4x2,5	49/40/37 — 49/40/37	295x1060x249/15	1/4 (6,35)/1/2 (12,70)				



Comando a filo a distanza opzionale. CZ-RD517C



NOVITÀ! Console a pavimento ⁵⁾	Unità interna	Capacità di raffresc.	Capacità di riscald.	Connesione int. / est.	Pressione sonora ⁶⁾	Dimensioni / Peso netto	Diametro delle tubazioni				
		kW	kW					mm ²	Raffresc. — Riscald. (Hi / Lo / Q-Lo)	A x L x P	Liquido / Gas
									dB(A)	mm / kg	Pollici (mm)
2,0 kW	CS-MZ20CFEA	2,00	3,20	4x1,5	39/27/22 — 39/27/21	600x750x207/13	1/4 (6,35)/3/8 (9,52)				
2,5 kW	CS-Z25CFEAW	2,50	3,60	4x1,5	40/27/22 — 40/27/21	600x750x207/13	1/4 (6,35)/3/8 (9,52)				
3,5 kW ²⁾	CS-Z35CFEAW	3,50	4,50	4x1,5	41/28/22 — 41/28/21	600x750x207/13	1/4 (6,35)/3/8 (9,52)				
5,0 kW	CS-Z50CFEAW	5,00	5,30	4x1,5	44/33/29 — 48/35/31	600x750x207/13	1/4 (6,35)/3/8 (9,52)				



Comando a filo a distanza opzionale. CZ-RTC6W



Comando a filo a distanza opzionale. CZ-RTC6



Pannello, bianco (RAL9003). CZ-KPY4W



Pannello, nero grafite (RAL7024). CZ-KPY4B



Pannelli (venduti separatamente)

Cassetta a 4 vie 60x60*	Unità interna (Pannello CZ-KPY4)	Capacità di raffresc.	Capacità di riscald.	Connesione int. / est.	Pressione sonora ⁷⁾	Dimensioni / Peso netto		Diametro delle tubazioni			
		kW	kW			mm ²	Raffresc. — Riscald. (Hi / Lo / Q-Lo)		Unità interna A x L x P	Pannello A x L x P	Liquido / Gas
							dB(A)		mm / kg	mm / kg	Pollici (mm)
2,0 kW	S-M20PY3E	2,00	3,20	4x1,5	33/30/27 — 33/30/27	243x575x575/15	30x625x625/2,8	1/4 (6,35)/3/8 (9,52)			
2,5 kW	S-25PY3E	2,50	3,60	4x1,5	33/30/27 — 33/30/27	243x575x575/15	30x625x625/2,8	1/4 (6,35)/3/8 (9,52)			
3,5 kW ²⁾	S-36PY3E	3,50	4,50	4x1,5	36/32/27 — 36/32/27	243x575x575/15	30x625x625/2,8	1/4 (6,35)/3/8 (9,52)			
5,0 kW ⁴⁾	S-50PY3E	5,00	6,80	4x1,5	41/36/29 — 41/36/29	243x575x575/15	30x625x625/2,8	1/4 (6,35)/3/8 (9,52)			
6,0 kW	S-60PY3E	6,00	8,50	4x1,5	45/39/33 — 45/39/33	243x575x575/15	30x625x625/2,8	3/8 (9,52)/1/2 (12,70)			

* Compatibile solo con gli accessori di comando e connettività commerciali. Per informazioni dettagliate consultare la sezione "Sistemi di controllo".



Kit di controllo wireless opzionale. CZ-RL511D



NOVITÀ! Unità canalizzata a bassa pressione statica	Unità interna	Capacità di raffresc.	Capacità di riscald.	Connesione int. / est.	Pressione sonora ⁸⁾	Dimensioni / Peso netto	Diametro delle tubazioni				
		kW	kW					mm ²	Raffresc. — Riscald. (Hi / Lo / Q-Lo)	A x L x P	Liquido / Gas
									dB(A)	mm / kg	Pollici (mm)
2,0 kW	CS-MZ20CD3EA	2,00	3,20	4x1,5	34/29/26 — 36/29/26	200x750x640/19	1/4 (6,35)/3/8 (9,52)				
2,5 kW	CS-Z25CD3EAW	2,50	3,60	4x1,5	35/29/26 — 37/29/26	200x750x640/19	1/4 (6,35)/3/8 (9,52)				
3,5 kW ²⁾	CS-Z35CD3EAW	3,50	4,50	4x1,5	35/29/26 — 37/29/26	200x750x640/19	1/4 (6,35)/3/8 (9,52)				
5,0 kW ⁴⁾	CS-Z50CD3EAW	5,00	6,80	4x1,5	41/31/28 — 41/32/29	200x750x640/19	1/4 (6,35)/3/8 (9,52)				
6,0 kW	CS-Z60CD3EAW	6,00	8,50	4x1,5	41/32/29 — 43/34/31	200x750x640/19	1/4 (6,35)/1/2 (12,70)				

1) Il valore della pressione sonora dell'unità interna viene misurato a una distanza di 1 m davanti al corpo principale e 0,8 m al di sotto dell'unità. La pressione sonora è misurata in conformità con JIS C 9612. Q-Lo: Modalità silenziosa. Lo: Velocità minima impostata per la ventola. 2) Capacità di riscaldamento in combinazione con le unità esterne Free Multi, ad eccezione di CU-Z235CBE. In questo caso, la capacità di riscaldamento è di 4,20 kW. 3) Capacità di riscaldamento in combinazione con le unità esterne Free Multi, ad eccezione di CU-Z250CBE. In questo caso, la capacità di riscaldamento è di 5,00 kW. 4) Capacità di riscaldamento in combinazione con le unità esterne Free Multi, ad eccezione di CU-Z235CBE. In questo caso, la capacità di riscaldamento è di 5,30 kW. 5) Compatibile solo con 2 porte R32 esterne CU-Z235CBE / CU-Z241CBE / CU-Z250CBE. Quantità minima di connessione: 2 unità interne. 6) Il valore della pressione sonora delle unità viene misurato a una distanza di 1 m davanti al corpo principale e 1 m dal pavimento. La pressione sonora è misurata in conformità con JIS C 9612. Q-Lo: Modalità silenziosa. Lo: Velocità minima impostata per la ventola. 7) Il valore della pressione sonora dell'unità interna viene misurato a una distanza di 1,5 m al di sotto dell'unità. La pressione sonora è misurata in conformità con JIS C 9612. Q-Lo: Modalità silenziosa. Lo: Velocità minima impostata per la ventola. 8) La pressione sonora dell'unità interna mostra il valore misurato in una posizione di 1,5 m sotto l'unità con un condotto di 1 m sul lato di aspirazione e un condotto di 2 m sul lato di scarico. La pressione sonora è misurata in conformità con JIS C 9612.

Condizioni nominali: Raffrescamento interno 27 °C B.S. / 19 °C B.U. Raffrescamento esterno 35 °C B.S. / 24 °C B.U. Riscaldamento interno 20 °C B.S. Riscaldamento esterno 7 °C B.S. / 6 °C B.U. [B.S.: Bulbo Secco; B.U.: Bulbo Umido]. Le specifiche sono soggette a modifiche senza preavviso. Per informazioni dettagliate su ERP / Etichette energetiche, visitate i nostri siti web www.aircon.panasonic.eu o www.ptc.panasonic.eu.

RAC Solo, il climatizzatore compatto senza unità esterna

Unità RAC Solo ad alta efficienza con un design ipercompatto per un impatto estetico minimo. Solo 16,5 cm di profondità, facile da installare e con la tecnologia inverter DC per ottimizzare le prestazioni.



Integrazione perfetta sia all'interno che all'esterno.



Profondità di soli 16,5 cm (unità interna).



Solo due fori da 162 mm*.
*202 mm per la capacità più alta.



Unità stand-alone senza collegamenti per il refrigerante.



Aria interna più pulita grazie a nanoe™ X*.

•nanoeX ⊕

NUOVO



Nuovo RAC Solo con nanoe™ X, il climatizzatore compatto senza unità esterna.

Il design estremamente compatto per minimizzare l'impatto estetico si unisce alla tecnologia avanzata nanoe™ X* per migliorare la qualità dell'aria.

*Solo per P-MOG16IC5A-E, P-MOZ20IC5A-E, P-MOZ25IC5A-E e P-MOZ30IC5A-E.



Progettato per integrarsi in qualsiasi edificio.

Il RAC Solo si integra perfettamente nella facciata dell'edificio, grazie all'assenza di un'unità esterna e all'uso di una griglia esterna discreta.

L'unità può essere installata in alto a parete o a pavimento, adattandosi facilmente a qualsiasi disposizione della stanza.



*La griglia esterna varia a seconda della versione. Immagine: P-MOZ16/20/25/30IC5A-E.

Installazione a pavimento.



Installazione sospesa.



Installazione facile e flessibile, senza unità esterna

L'installazione richiede solo due aperture in una parete perimetrale. Le griglie esterne si installano dall'interno per facilitare il montaggio.

Quando la facciata esterna non si trova direttamente dietro l'unità, il kit di installazione laterale (PCZ-L00773 o PCZ-L00774) consente di reindirizzare il flusso d'aria lateralmente.

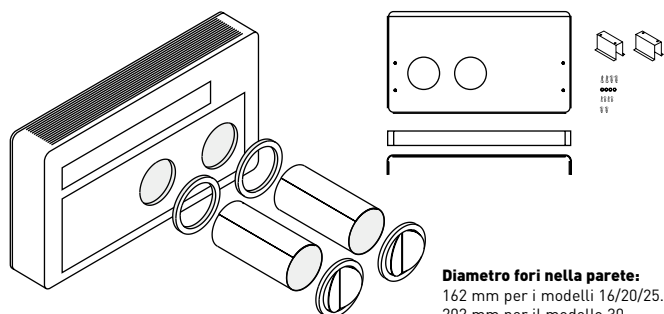

Diametro fori nella parete:
162 mm per i modelli 16/20/25.
202 mm per il modello 30.

*La griglia esterna varia a seconda della versione. Immagine: P-MOZ16/20/25/30IC5-E.



*Compatibile solo con P-MOZ20/25IC5-E e P-MOZ20/25IC5A-E.

Soluzioni di controllo avanzate per qualsiasi installazione.

Display sull'unità con Modbus e Wi-Fi + comando a infrarossi.

Display incorporato con Modbus e Wi-Fi inclusi, oltre a un comando standard per il funzionamento quotidiano.

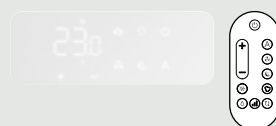

Comando a parete opzionale.

Comando a parete con Modbus o Wi-Fi per la gestione centralizzata di massimo 16 unità. PCZ-EEB749 / PCZ-EFB749



App Aquarea Home

Scarica l'app gratuita.

Altri requisiti hardware: Router e Internet (acquistare e sottoscrivere l'abbonamento separatamente). Il Panasonic Cloud Server è progettato, implementato e gestito da Panasonic.
* Le schermate dell'app sono solo a scopo illustrativo, quelle reali potrebbero essere diverse.

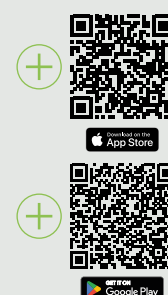
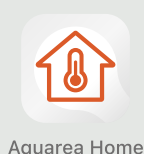

NOVITÀ! RAC Solo con nanoe™ X - R290 / R32

- Senza unità esterna
- nanoe™ X (generatore Mark 3): migliora la qualità dell'aria tutto il giorno, tutti i giorni
- Sottile e compatto, profondo solo 165 mm
- Disponibile in modalità di riscaldamento e raffreddamento o solo freddo
- Tecnologia inverter DC
- Sistema no frost, con vaschetta della condensa preriscaldata
- Installazione semplice e flessibile
- Display sull'unità con Wi-Fi integrato: controllo intelligente tramite l'app Aquarea Home

nanoe™ X +

Integrato



KIT BIANCO OPACO			P-MOG16IC5A-E	P-MOZ20IC5A-E	P-MOZ25IC5A-E	P-MOZ30IC5A-E
Capacità di raffreddamento	Nominale (Min - Max)	kW	1,73 (0,70 - 2,35)	2,09 (0,83 - 2,64)	2,33 (0,92 - 3,10)	2,87 (1,40 - 3,50)
EER¹⁾	W/W	3,01 A	3,29 A+	3,25 A+	2,74 A	
SEER ²⁾		4,60	4,70	4,60	4,10	
Potenza d'ingresso		kW	0,57	0,64	0,73	1,04
Capacità di riscaldamento	Nominale (Min - Max)	kW	1,71 (0,75 - 2,40)	2,08 (0,71 - 2,64)	2,31 (0,79 - 3,05)	2,75 (1,35 - 3,50)
Capacità di riscaldamento a -7 °C		kW	1,13	1,37	1,52	1,81
COP¹⁾	W/W	3,15 A	3,31 A	3,28 A	3,12 A	
SCOP ²⁾		3,70	3,80	3,70	3,40	
Potenza d'ingresso		kW	0,54	0,63	0,71	0,88
Alimentazione		V	230	230	230	230
Corrente massima		A	3,90	4,10	4,60	6,30
Portata d'aria	Max / Media / Min	m³/min	6,0/5,0/4,0	6,3/5,2/4,3	6,7/5,3/4,5	7,5/5,8/5,0
Portata d'aria esterna	Max / Media / Min	m³/min	7,2/6,0/5,3	7,7/6,3/5,5	8,0/6,5/5,7	9,2/7,7/6,7
Umidità eliminata		l/h	0,7	0,8	0,9	1,2
Pressione sonora ³⁾	Hi / Lo / Q-Lo	dB(A)	39/29/27	39/30/26	41/31/27	43/33/29
Pressione sonora esterna ³⁾	Hi / Lo	dB(A)	49 / 36	49 / 36	51 / 38	53 / 40
Refrigerante / carico		kg	R290 / 0,14	R32 / 0,5	R32 / 0,5	R32 / 0,5
Dimensione	A x L x P	mm	549 x 810 x 165	549 x 1010 x 165	549 x 1010 x 165	549 x 1010 x 165
Peso netto		kg	38	41	41	41
Generatore nanoe X			Mark 3	Mark 3	Mark 3	Mark 3
Diametro fori nella parete		mm	162	162	162	202
Distanza tra i fori		mm	293	293	293	293
Intervallo di funzionamento	Raffreddamento Min ~ Max	°C	-5 ~ +43	-5 ~ +43	-5 ~ +43	-5 ~ +43
	Riscaldamento Min ~ Max	°C	-15 ~ +18	-15 ~ +18	-15 ~ +18	-15 ~ +18

1) EER e COP calcolati in base alla norma 626/2011. Scala da A+++ a D. 2) SEER e SCOP in base alla norma EN 14511. 3) Il valore della pressione sonora viene misurato a 2 m di distanza, in base alla norma ISO 7779. *Disponibile dall'estate 2026.

Accessori

PCZ-EEB749	Comando a parete con Modbus
PCZ-EFB749	Comando a parete con Wi-Fi integrato
PCZ-L00773	Cassaforma di uscita laterale per installazione ad angolo per P-MOZ20/25IC5A-E (uscita lato destro)
PCZ-L00774	Cassaforma di uscita laterale per installazione ad angolo per P-MOZ20/25IC5A-E (uscita lato sinistro)
PCZ-GB0737	Kit di copertura del fondo per installazione sospesa modello P-MOZ20/25/30IC5A-E
PCZ-GB1105	Kit di copertura del fondo per installazione sospesa modello P-MOG16IC5A-E
PCZ-GB1119	Kit resistenza per il tubo di scarico della condensa
PCZ-GB1152PS	Kit per l'installazione su pareti in vetro (coperchio posteriore, due staffe per il fissaggio a pavimento, coperchio anteriore della base dello zoccolo, viti e dadi). Per P-MOG16IC5A-E

Accessori

PCZ-GB1153PS	Kit per l'installazione su pareti in vetro (coperchio posteriore, due staffe per il fissaggio a pavimento, coperchio anteriore della base dello zoccolo, viti e dadi). Per P-MOZ25IC5A-E e P-MOZ20IC5A-E
PCZ-GB1154PS	Kit per l'installazione su pareti in vetro (coperchio posteriore, due staffe per il fissaggio a pavimento, coperchio anteriore della base dello zoccolo, viti e dadi). Per P-MOZ30IC5A-E
PCZ-GB1143	Accessorio griglia arrotondata pieghevole per P-MOG16IC5A-E, P-MOZ20IC5A-E e P-MOZ25IC5A-E
PCZ-GB1144	Accessorio griglia arrotondata pieghevole per P-MOZ30IC5A-E
PCZ-GB1145	Kit di insonorizzazione per P-MOZ30IC5A-E

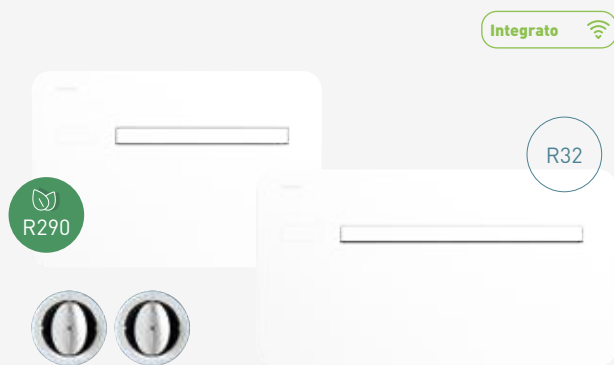

R290: Per P-MOG16IC5A-E. R32: Per P-MOZ20IC5A-E, P-MOZ25IC5A-E e P-MOZ30IC5A-E.

**RAC Solo - R290 / R32**

- Nessuna unità esterna, solo due aperture a parete
- Due griglie separate arrotondate a chiusura automatica
- Sottile e compatto, profondo solo 165 mm
- Disponibile in modalità di riscaldamento e raffreddamento o solo freddo
- Tecnologia inverter DC
- Sistema no frost, con vaschetta della condensa preriscaldata
- Installazione semplice e flessibile
- Display sull'unità con Wi-Fi integrato: controllo intelligente tramite l'app Aquarea Home

KIT BIANCO OPACO			P-MOG161C5-E	P-MOZ201C5-E	P-MOZ251C5-E	P-MOZ301C5-E
Capacità di raffreddamento	Nominale (Min - Max)	kW	1,73 (0,70 - 2,35)	2,09 (0,83 - 2,64)	2,33 (0,92 - 3,10)	2,87 (1,40 - 3,50)
EER¹⁾		W/W	3,01 A	3,29 A+	3,25 A+	2,74 A
SEER ²⁾			4,60	4,70	4,60	4,10
Potenza d'ingresso		kW	0,57	0,64	0,73	1,04
Capacità di riscaldamento	Nominale (Min - Max)	kW	1,71 (0,75 - 2,40)	2,08 (0,71 - 2,64)	2,31 (0,79 - 3,05)	2,75 (1,35 - 3,50)
Capacità di riscaldamento a -7 °C		kW	1,13	1,37	1,52	1,81
COP¹⁾		W/W	3,15 A	3,31 A	3,28 A	3,12 A
SCOP ²⁾			3,70	3,80	3,70	3,40
Potenza d'ingresso		kW	0,54	0,63	0,71	0,88
Alimentazione		V	230	230	230	230
Corrente massima		A	3,90	4,10	4,60	6,30
Portata d'aria	Max / Media / Min	m ³ /min	6,0/5,0/4,0	6,3/5,2/4,3	6,7/5,3/4,5	7,5/5,8/5,0
Portata d'aria esterna	Max / Media / Min	m ³ /min	7,2/6,0/5,3	7,7/6,3/5,5	8,0/6,5/5,7	9,2/7,7/6,7
Umidità eliminata		l/h	0,7	0,8	0,9	1,2
Pressione sonora ³⁾	Hi / Lo / Q-Lo	dB(A)	39/29/27	39/30/26	41/31/27	43/33/29
Pressione sonora esterna ³⁾	Hi / Lo	dB(A)	49 / 36	49 / 36	51 / 38	53 / 40
Refrigerante / carico		kg	R290 / 0,14	R32 / 0,5	R32 / 0,5	R32 / 0,5
Dimensione	A x L x P	mm	549x810x165	549x1010x165	549x1010x165	549x1010x165
Peso netto		kg	38	41	41	41
Diametro fori nella parete		mm	162	162	162	202
Distanza tra i fori		mm	293	293	293	293
Intervallo di funzionamento	Raffreddamento Min ~ Max	°C	-5 ~ +43	-5 ~ +43	-5 ~ +43	-5 ~ +43
	Riscaldamento Min ~ Max	°C	-15 ~ +18	-15 ~ +18	-15 ~ +18	-15 ~ +18

1) EER e COP calcolati in base alla norma 626/2011. Scala da A+++ a D. 2) SEER e SCOP in base alla norma EN 14511. 3) Il valore della pressione sonora viene misurato a 2 m di distanza, in base alla norma ISO 7779.

Accessori

PCZ-EEB749	Comando a parete con Modbus
PCZ-EFB749	Comando a parete con Wi-Fi integrato
PCZ-GB0738	Kit di griglie esterne in alluminio con alette fisse (fori da 162 mm)
PCZ-GB1091	Kit di griglie esterne in alluminio con alette fisse (fori da 202 mm)
PCZ-GB0755	Kit di protezione dagli insetti (1 rete metallica, 1 griglia metallica e accessori di fissaggio). Solo per il collegamento con PCZ-GB0738.
PCZ-L00773	Cassaforma di uscita laterale per installazione ad angolo per P-MOZ20/251C5-E (uscita lato destro).
PCZ-L00774	Cassaforma di uscita laterale per installazione ad angolo per P-MOZ20/251C5-E (uscita lato sinistro).
PCZ-GB0737	Kit di copertura del fondo per installazione sospesa modello P-MOZ20/25/301C5-E











Accessori

PCZ-GB1105	Kit di copertura del fondo per installazione sospesa modello P-MOG161C5-E
PCZ-GB1119	Kit resistenza per il tubo di scarico della condensa
PCZ-GB1152PS	Kit per l'installazione su pareti in vetro (coperchio posteriore, due staffe per il fissaggio a pavimento, coperchio anteriore della base dello zoccolo, viti e dadi). Per P-MOG161C5-E
PCZ-GB1153PS	Kit per l'installazione su pareti in vetro (coperchio posteriore, due staffe per il fissaggio a pavimento, coperchio anteriore della base dello zoccolo, viti e dadi). Per P-MOZ251C5-E e P-MOZ201C5-E
PCZ-GB1154PS	Kit per l'installazione su pareti in vetro (coperchio posteriore, due staffe per il fissaggio a pavimento, coperchio anteriore della base dello zoccolo, viti e dadi). Per P-MOZ301C5-E



































R290: per P-MOG161C5-E. R32: per P-MOZ201C5-E, P-MOZ251C5-E e P-MOZ301C5-E.

Confronta le soluzioni split

	Dimensioni unità interna	Efficienza ¹⁾	Qualità dell'aria interna	Temperatura esterna	Comfort	Super Quiet	Connettività
NOVITÀ! Etherea da parete - da 2,0 a 7,1 kW 	295 x 870 x 229 (modello con dimensioni 295 x 1040 x 244)	A+++ A+++	 Generatore nanoe™ X Mark 3	-10 °C in modalità raffrescamento -20 °C in modalità riscaldamento	Aerowings 2.0	 19 dB(A)	Wi-Fi integrato
NOVITÀ! TZ super-compatta montata a parete - da 2,0 a 7,1 kW 	290 x 765 x 214 (modello con dimensioni 295 x 1060 x 249)	A++ A++	 Generatore nanoe™ X Mark 2	-10 °C in modalità raffrescamento -15 °C in modalità riscaldamento	Aerowings	 20 dB(A)	Wi-Fi integrato
NOVITÀ! Console a pavimento - da 2,5 a 5,0 kW 	600 x 750 x 207	A++ A++	 Generatore nanoe™ X Mark 3	-10 °C in modalità raffrescamento -15 °C in modalità riscaldamento	Flusso d'aria doppio	 20 dB(A)	Wi-Fi integrato
NOVITÀ! Unità canalizzata a bassa pressione statica-- da 2,5 a 6,0 kW 	200 x 750 x 640	A++ A+	Filtro dell'aria	-10 °C in modalità raffrescamento -15 °C in modalità riscaldamento	Timer settimanale	 24 dB(A)	—

1) Classe di efficienza energetica in riferimenti da 2,5 kW. * Tutti i dati contenuti in questo grafico sono applicabili alla maggior parte dei modelli di ogni gamma, verificare le specifiche del prodotto per confermare.

Panoramica del sistema monosplit

Modelli	Etherea da parete	TZ da parete super-compatta	Console a pavimento	Unità canalizzata a bassa pressione statica
 Refrigerante R32	✓	✓	✓	✓
 AI ECO - maggiore risparmio energetico	✓			
 Sistema Inverter+	✓		✓	
 Sistema Inverter		✓		✓
 Compressore rotativo R2	✓	✓	✓	✓
 Generatore nanoe™ X	✓ Mark 3	✓ Mark 2	✓ Mark 3	
 Proprietà antiallergiche	✓	✓	✓	
 Super Quiet ¹⁾	✓ 19 dB(A) per 2,0, 2,5 e 3,5 kW	✓ 20 dB(A) per 2,0, 2,5 e 3,5 kW	✓ 20 dB(A) per 2,5 e 3,5 kW	
 Pulizia interna	✓			
 Aerowings	✓	✓		
 Fino a -10 °C solo in modalità raffrescamento	✓	✓	✓	✓
 Fino a -15 °C in modalità riscaldamento	✓ -20 °C	✓	✓	✓
 R410A/R22 Renewal	✓	✓	✓	✓
 Funzione di rimozione dei cattivi odori	✓	✓	✓	✓
 Pannello rimovibile e lavabile	✓	✓	✓	
 Modalità potente	✓	✓	✓	✓
 Modalità di funzionamento Soft Dry	✓	✓	✓	✓
 Creazione di un flusso d'aria personalizzato	✓	✓ Per 6,0 e 7,1 kW		
 Controllo automatico del flusso d'aria verticale		✓ Per 2,0, 2,5, 3,5, 4,2 e 5,0 kW	✓	
 Controllo manuale del flusso d'aria orizzontale		✓ Per 2,0, 2,5, 3,5, 4,2 e 5,0 kW	✓	
 Modalità automatica	✓	✓	✓	✓
 Modalità Hot Start	✓	✓	✓	✓
 Orologio in tempo reale con doppio timer ON/OFF	✓	✓	✓	
 Timer settimanale				✓
 Telecomando a infrarossi con LCD	✓	✓	✓	
 Riavvio automatico	✓	✓	✓	✓
 Tubazioni lunghe	✓ 15 m, 30 m (5,0 e 7,1 kW)	✓ 15 m, 20 m (5,0 kW), 30 m (7,1 e 6,0 kW)	✓ 20 m, 30 m (5,0 kW)	✓ 20 m, 30 m (5,0 e 6,0 kW)
 Accesso per la manutenzione dal pannello superiore	✓	✓	✓	✓
 Funzione di autodiagnosi	✓	✓	✓	✓
 Adattatore di interfaccia RAC per l'integrazione in S-Link	✓	✓	✓	✓
 Controllo Wi-Fi	✓ Integrato	✓ Integrato	✓ Integrato	
 Facile controllo tramite BMS	✓	✓	✓	✓
 Garanzia sul compressore	✓	✓	✓	✓

1) Alla velocità minima della ventola. 2) Testato da un laboratorio indipendente, SP, secondo la norma EN 14511:2013 e il metodo SP 1721, questa temperatura non è garantita dalla fabbrica.

Spiegazione delle caratteristiche

Risparmio energetico.



REFRIGERANTE NATURALE R290 CON GWP 3. Il refrigerante naturale R290 ha un basso potenziale di riscaldamento globale (GWP) di appena 3, contribuendo a ridurre le emissioni di CO₂ e l'impatto ambientale.



REFRIGERANTE R32. Le nuove pompe di calore che utilizzano il refrigerante R32 mostrano una drastica riduzione dei valori di potenziale di riscaldamento globale (GWP).



ECCEZIONALE EFFICIENZA IN RAFFRESCAMENTO STAGIONALE BASATA SULLA NORMATIVA ERP. Valori SEER più elevati determinano una maggiore efficienza e risparmio in raffrescamento per tutto l'anno!



ECCEZIONALE EFFICIENZA IN RISCALDAMENTO STAGIONALE BASATA SULLA NORMATIVA ERP. Valori SCOP più elevati determinano una maggiore efficienza e risparmio in riscaldamento per tutto l'anno!



MODALITÀ AI ECO – aumenta il risparmio energetico fino al 20% in modalità di raffrescamento. Apprende le condizioni della stanza e bilancia il risparmio energetico con un raffrescamento più rapido



SISTEMA INVERTER PLUS. Questa classificazione identifica i sistemi Panasonic più performanti.



INVERTER. La gamma di inverter assicura una più alta efficienza energetica e un migliore comfort. L'inverter regola automaticamente la potenza di funzionamento, permettendo di ottenere rapidamente il controllo più preciso della temperatura desiderata, un consistente risparmio di energia elettrica e una riduzione della rumorosità e delle vibrazioni.



Compressore rotativo R2 Panasonic. Progettato per resistere a condizioni estreme, offre prestazioni ed efficienza elevate.

Elevate prestazioni e aria più pulita.



Nanoe™ X. La tecnologia con i benefici dei radicali ossidrilici ha la capacità di inibire determinati inquinanti, virus e batteri per pulire e deodorare l'ambiente.



FINO A -15 °C IN MODALITÀ RISCALDAMENTO. Il condizionatore funziona in modalità pompa di calore quando la temperatura esterna raggiunge i -15 °C.



SUPER QUIET. Con la tecnologia Super Quiet i nostri dispositivi sono più silenziosi di una biblioteca.



R410A/R22 RENEWAL. Il sistema renewal di Panasonic consente di riutilizzare le tubazioni R410A o R22 esistenti di buona qualità durante l'installazione di sistemi R32 ad alta efficienza.



PULIZIA INTERNA. Questa funzione consente di asciugare l'interno dell'unità interna con nanoe™ X. Ha un'efficienza del 99% nell'inibizione di alcuni batteri, virus e muffe.



PROPRIETÀ ANTIALLERGICHE. Il sistema è dotato di un filtro con proprietà antiallergiche.



PIÙ COMFORT CON GLI AEROWINGS. La funzione Aerowings di Panasonic incorpora due lame che concentrano il flusso d'aria per raffreddare o riscaldare nel minor tempo possibile, distribuendo l'aria in modo uniforme in tutta la stanza.



FUNZIONE DI RIMOZIONE DEI CATTIVI ODORI. Consente la pulizia dello scambiatore, prevenendo la formazione di cattivi odori. Quando questa funzione è attiva, anche la ventola rimane momentaneamente spenta per evitare odori sgradevoli durante la pulizia dello scambiatore.



PRESSIONE STATICA FINO A 7 MMAQ. Unità canalizzata a bassa pressione statica, con pressione statica selezionabile fino a 7 mmAq.



FILTRO INCLUSO. Unità canalizzata con filtro incluso.



FINO A -10 °C IN MODALITÀ RAFFRESCAMENTO. Il condizionatore funziona in modalità raffrescamento quando la temperatura esterna è di -10 °C.

Elevate prestazioni e aria più pulita (cont.)



PANNELLO RIMOVIBILE E LAVABILE. Il pannello frontale è facile da pulire. Può essere rimosso rapidamente in un solo passaggio e lavato con acqua. Un pannello frontale pulito garantisce un funzionamento più fluido ed efficiente, consentendo un risparmio energetico.



MODALITÀ POTENTE. La modalità potente, rapida ed efficace, è ideale quando si torna a casa nei giorni più caldi o più freddi. Attiva l'unità alla massima potenza per raggiungere la temperatura desiderata in soli 15 minuti.



MODALITÀ DI FUNZIONAMENTO SOFT DRY. La modalità Soft Dry elimina l'umidità in eccesso con una leggera brezza e offre una sensazione di benessere senza eccessive variazioni di temperatura.



CREAZIONE DI UN FLUSSO D'ARIA PERSONALIZZATO. Consente di regolare la direzione dell'aria in verticale e in orizzontale. Questa funzione può essere comodamente selezionata tramite il telecomando.



CONTROLLO AUTOMATICO DEL FLUSSO D'ARIA VERTICALE. L'aletta oscilla automaticamente verso l'alto e verso il basso. Il flusso può anche essere impostato ad un angolo fisso tramite il telecomando.



CONTROLLO MANUALE DEL FLUSSO D'ARIA ORIZZONTALE.



MODALITÀ AUTOMATICA. Passa automaticamente dalla modalità di funzionamento corrente alla modalità di riscaldamento o raffreddamento necessaria per mantenere la temperatura a un livello costantemente confortevole in base alla temperatura della stanza. In caso di installazione multi split, la funzione è limitata al funzionamento della prima unità e la logica di commutazione è diversa considerando anche la temperatura esterna.



MODALITÀ HOT START. All'inizio del ciclo di riscaldamento e dopo il ciclo di sbrinamento, la ventola interna si avvia una volta che lo scambiatore di calore interno è caldo.



OROLOGIO IN TEMPO REALE CON DOPPIO TIMER ON/OFF. Questa funzione consente di preimpostare due diversi set di timer di avvio/arresto (ora e minuti) in un arco di tempo di 24 ore.



TIMER SETTIMANALE. Consente di impostare per ogni giorno della settimana fino a 6 operazioni al giorno.



TELECOMANDO A INFRAROSSI CON LCD.



RIAVVIO AUTOMATICO. Questa funzione consente il riavvio automatico se il funzionamento in modalità di sicurezza si è interrotto per qualche motivo insolito, ad esempio dopo un'interruzione di corrente. Non appena l'alimentazione viene ripristinata, l'unità si riavvia con i parametri impostati prima dell'interruzione.



TUBAZIONI LUNGHE. Indica la lunghezza massima del tubo tra l'unità esterna e la/le unità interne. Le distanze consentite indicano le installazioni possibili.



ACCESSO PER LA MANUTENZIONE DAL PANNELLO SUPERIORE. La manutenzione di un'unità esterna era un'attività piuttosto difficile. Ora, grazie alla possibilità di rimuovere il coperchio superiore, la manutenzione è facile e veloce.



FUNZIONE DI AUTODIAGNOSI. Con questa funzione l'unità esegue un processo di autodiagnosi quando una particolare funzione non funziona correttamente. Ciò consente un intervento di assistenza più rapido.



5 ANNI DI GARANZIA SUL COMPRESSORE. Garantiamo i compressori delle unità esterne dell'intera gamma per cinque anni.

Alta connettività.



INTEGRAZIONE DOMESTICA A S-LINK - CZ-CAPRA1. Può collegare la gamma di modelli RAC a S-Link. Il controllo completo è ora possibile.



CONTROLLO WI-FI. L'App Panasonic Comfort Cloud consente agli utenti di gestire e monitorare comodamente le pompe di calore residenziali Panasonic da un dispositivo mobile,

sempre e ovunque.



CONNETTIVITÀ BMS. I condizionatori Panasonic si integrano perfettamente in un Building Management System (BMS) grazie a un gateway opzionale.

Accessori e controllo

Connettività

Cavi CN-CNT x 2 per applicazioni in sala server, controllo di 2 unità, rotazione, back-up, ecc.

CZ-RCC5

Gateway KNX alimentato tramite CN-CNT. Per modelli RAC con connettore CN-CNT.

PAW-AC-KNX-1i

Gateway KNX con alimentazione a 12 V CC. Per modelli RAC con connettore CN-CNT.

PAW-AZAC-KNX-1

Gateway Modbus montato su guida DIN, alimentato tramite CN-CNT. Per modelli RAC con connettore CN-CNT.

PAW-AC-MBS-1

Gateway Modbus con alimentazione a 12 V CC. Per modelli RAC con connettore CN-CNT.

PAW-AZAC-MBS-1

Gateway BACnet montato su guida DIN, alimentato tramite CN-CNT. Per modelli RAC con connettore CN-CNT.

PAW-AC-BAC-1

Gateway BACnet con alimentazione a 12 V CC. Per modelli RAC con connettore CN-CNT.

PAW-AZAC-BAC-1

Interfaccia a contatto pulito per modelli RAC con connettore CN-RMT.

PAW-AC-DIO

Dispositivi di controllo individuale

Comando a distanza a filo per console a parete e a pavimento.

CZ-RD517C

Comando a infrarossi a distanza Sky Remote. Cavo del ricevitore a infrarossi di 2 m di lunghezza per unità canalizzata.

CZ-RL511D

Comando a filo CONEX (non wireless) per cassetta a 4 vie 60x60 - PY3, bianco.

CZ-RTC6W

Comando a filo CONEX (non wireless) per cassetta a 4 vie 60x60 - PY3, nero.

CZ-RTC6

Pannelli

Pannello per cassetta a 4 vie 60x60, bianco (RAL9003).

CZ-KPY4W

Pannello per cassetta a 4 vie 60x60, nero grafite (RAL7024).

CZ-KPY4B

Riduttore per tubi



Riduce la dimensione del collegamento sull'unità interna da 1/2" a 3/8".

CZ-MA1PA



Aumenta la dimensione del collegamento sull'unità esterna da 3/8" a 1/2".

CZ-MA2PA



Riduce la dimensione del collegamento sull'unità interna da 5/8" a 1/2".

CZ-MA3PA

Accessori RAC Solo



Kit di griglie esterne in alluminio con alette fisse (fori da 162 mm).

PCZ-GB0738

Kit di griglie esterne in alluminio con alette fisse (fori da 202 mm).

PCZ-GB1091

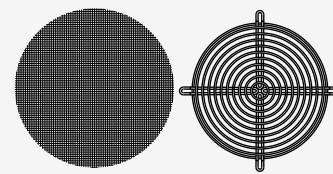

Kit di protezione dagli insetti (1 rete metallica, 1 griglia metallica e accessori di fissaggio). Solo per il collegamento con PCZ-GB0738.

PCZ-GB0755



Cassaforma di uscita laterale per installazione ad angolo per P-MOZ20/25IC5-E (uscita lato destro).

PCZ-L00773

Cassaforma di uscita laterale per installazione ad angolo per P-MOZ20/25IC5-E (uscita lato sinistro).

PCZ-L00774

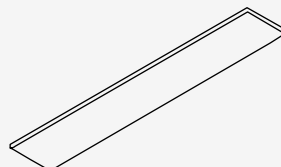

Kit di copertura del fondo per installazione sospesa modello P-MOZ20/25/30IC5-E.

PCZ-GB0737

Kit di copertura del fondo per installazione sospesa modello P-MOG16IC5-E.

PCZ-GB1105

Kit resistenza per il tubo di scarico della condensa*.

PCZ-GB1119

* Secondo disponibilità.

Schemi elettrici

Unità residenziali

Unità Ethera e TZ super-compatte montate a parete 1x1	→ 57
Unità console a pavimento 1x1	→ 57
Unità canalizzata a bassa pressione statica 1x1	→ 58
Sistema Multi per 2 ambienti	→ 59
Sistema Multi per 3 ambienti	→ 59
Sistema Multi per 4 ambienti	→ 60
Sistema Multi per 5 ambienti	→ 60
Unità Professionali YKEA per il montaggio a parete 1x1.	→ 61

Nota bene: I requisiti di cablaggio qui indicati sono i requisiti minimi in base alle istruzioni di installazione; per ulteriori dettagli, consultare le istruzioni. I regolamenti sui diametri dei cavi e i requisiti di installazione cambiano da una regione all'altra. Consultare le **NORME ELETTRICHE LOCALI** prima di iniziare l'installazione.

Unità Ethera e TZ super-compatte montate a parete 1x1.

Unità interna



Monofase
Alimentazione
230 V / 50 Hz

Alimentazione verso l'interno o l'esterno a seconda del modello, vedere tabella.



Comando a infrarossi a distanza
(in dotazione)

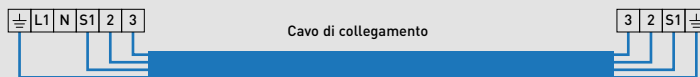

I collegamenti ai terminali variano a seconda che le unità interne Ethera e TZ siano collegate a unità esterne di tipo multi-split



Comando a filo a distanza opzionale

Unità esterna



Ethera da parete grigio grafite, argento e bianco opaco R32

Unità interna	Alimentazione	Fusibile consigliato	Cavo di alimentazione	Collegamento interno/esterno	Unità esterna
CS-XZ20CKEW-H / CS-XZ20CKEW / CS-Z20CKEW	230 V (interno)	15/16 A	3 x 1,5 mm ²	4 x 1,5 mm ²	CU-Z20CKE
CS-XZ25CKEW-H / CS-XZ25CKEW / CS-Z25CKEW	230 V (interno)	15/16 A	3 x 1,5 mm ²	4 x 1,5 mm ²	CU-Z25CKE
CS-XZ35CKEW-H / CS-XZ35CKEW / CS-Z35CKEW	230 V (interno)	15/16 A	3 x 1,5 mm ²	4 x 1,5 mm ²	CU-Z35CKE
CS-XZ42CKEW-H / — / CS-Z42CKEW	230 V (interno)	15/16 A	3 x 1,5 mm ²	4 x 1,5 mm ²	CU-Z42CKE
— / CS-XZ50CKEW / CS-Z50CKEW	230 V (interno)	16 A	3 x 2,5 mm ²	4 x 2,5 mm ²	CU-Z50CKE
— / — / CS-Z71CKEW	230 V (interno)	20 A	3 x 2,5 mm ²	4 x 2,5 mm ²	CU-Z71CKE

TZ da parete super-compatta R32

Unità interna	Alimentazione	Fusibile consigliato	Cavo di alimentazione	Collegamento interno/esterno	Unità esterna
CS-TZ20CKEW	230 V (interno)	15/16 A	3 x 1,5 mm ²	4 x 1,5 mm ²	CU-TZ20CKE
CS-TZ25CKEW	230 V (interno)	15/16 A	3 x 1,5 mm ²	4 x 1,5 mm ²	CU-TZ25CKE
CS-TZ35CKEW	230 V (interno)	15/16 A	3 x 1,5 mm ²	4 x 1,5 mm ²	CU-TZ35CKE
CS-TZ42CKEW	230 V (interno)	15/16 A	3 x 1,5 mm ²	4 x 1,5 mm ²	CU-TZ42CKE
CS-TZ50CKEW	230 V (interno)	16 A	3 x 2,5 mm ²	4 x 2,5 mm ²	CU-TZ50CKE
CS-TZ60CKEW	230 V (interno)	16 A	3 x 2,5 mm ²	4 x 2,5 mm ²	CU-TZ60CKE
CS-TZ71CKEW	230 V (interno)	20 A	3 x 2,5 mm ²	4 x 2,5 mm ²	CU-TZ71CKE

Unità console a pavimento 1x1.

Unità interna



Comando a infrarossi a distanza
(in dotazione)

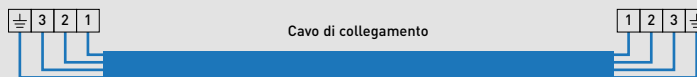

Unità esterna



Monofase
Alimentazione
230 V / 50 Hz

Console a pavimento R32

Unità interna	Alimentazione	Fusibile consigliato	Cavo di alimentazione	Collegamento interno/esterno	Unità esterna
CS-Z25CFEAW	230 V (esterno)	15/16 A	3 x 1,5 mm ²	4 x 1,5 mm ²	CU-Z25CBEA
CS-Z35CFEAW	230 V (esterno)	15/16 A	3 x 1,5 mm ²	4 x 1,5 mm ²	CU-Z35CBEA
CS-Z50CFEAW	230 V (esterno)	16 A	3 x 2,5 mm ²	4 x 1,5 mm ²	CU-Z50CBEA

Unità canalizzata a bassa pressione statica 1x1.

Unità interna

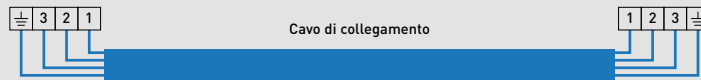

Unità esterna

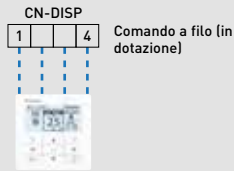

Monofase
Alimentazione
230 V / 50 Hz

Unità canalizzata a bassa pressione statica R32

Unità interna	Alimentazione	Fusibile consigliato	Cavo di alimentazione	Collegamento interno/ esterno	Unità esterna
CS-Z25CD3EAW	230 V (esterno)	15/16 A	3 x 1,5 mm ²	4 x 1,5 mm ²	CU-Z25CBEA
CS-Z35CD3EAW	230 V (esterno)	15/16 A	3 x 1,5 mm ²	4 x 1,5 mm ²	CU-Z35CBEA
CS-Z50CD3EAW	230 V (esterno)	16 A	3 x 2,5 mm ²	4 x 1,5 mm ²	CU-Z50CBEA
CS-Z60CD3EAW	230 V (esterno)	16 A	3 x 2,5 mm ²	4 x 1,5 mm ²	CU-Z60CBEA

Sistema Multi per 2 ambienti.

Unità interna

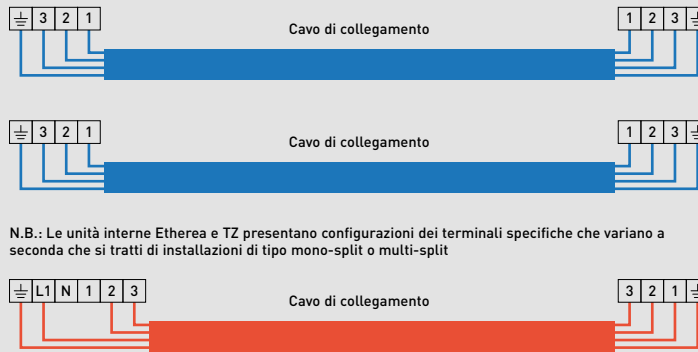

N.B.: Le unità interne Ethera e TZ presentano configurazioni dei terminali specifiche che variano a seconda che si tratti di installazioni di tipo mono-split o multi-split

Unità esterna



Monofase
Alimentazione
230 V / 50 Hz / 16 A

Sistema Multi R32

Unità esterna	Alimentazione	Fusibile consigliato	Cavo di alimentazione	Collegamento interno/esterno
CU-2Z35CBE	230 V	16 A	3 x 1,5 mm ²	4 x 1,5 mm ²
CU-2Z41CBE	230 V	16 A	3 x 1,5 mm ²	4 x 1,5 mm ²
CU-2Z50CBE	230 V	16 A	3 x 1,5 mm ²	4 x 1,5 mm ²
CU-2TZ41TBE	230 V	16 A	3 x 1,5 mm ²	4 x 1,5 mm ²
CU-2TZ50TBE	230 V	16 A	3 x 1,5 mm ²	4 x 1,5 mm ²
CU-2Z50ABEC	230 V	16 A	3 x 2,5 mm ²	4 x 1,5 mm ²

Sistema Multi per 3 ambienti.

Unità interna

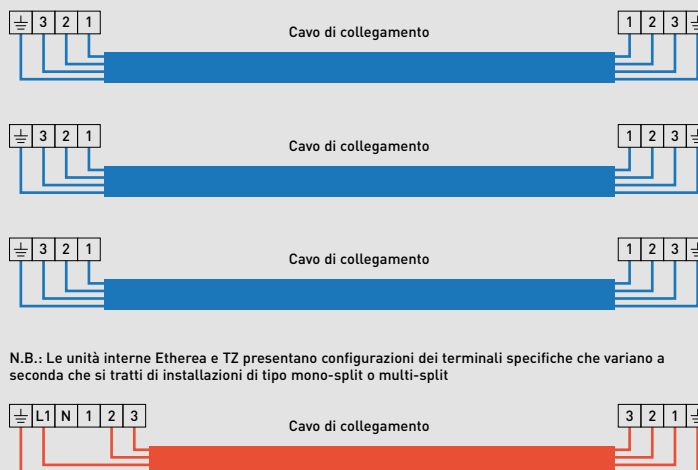

N.B.: Le unità interne Ethera e TZ presentano configurazioni dei terminali specifiche che variano a seconda che si tratti di installazioni di tipo mono-split o multi-split

Unità esterna



Monofase
Alimentazione
230 V / 50 Hz / 16 A

Sistema Multi R32

Unità esterna	Alimentazione	Fusibile consigliato	Cavo di alimentazione	Collegamento interno/esterno
CU-3Z52CBE	230 V	16 A	3 x 2,5 mm ²	4 x 1,5 mm ²
CU-3Z68CBE	230 V	20 A	3 x 2,5 mm ²	4 x 1,5 mm ²
CU-3TZ52TBE	230 V	16 A	3 x 2,5 mm ²	4 x 1,5 mm ²
CU-3Z75ABEC	230 V	16 A	3 x 2,5 mm ²	4 x 1,5 mm ²

Sistema Multi per 4 ambienti.

Unità interna

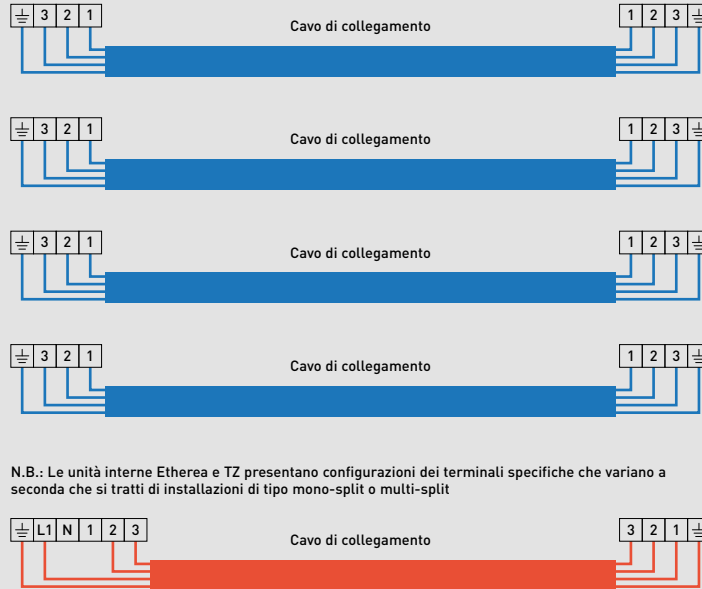

N.B.: Le unità interne Ethera e TZ presentano configurazioni dei terminali specifiche che variano a seconda che si tratti di installazioni di tipo mono-split o multi-split

Unità esterna

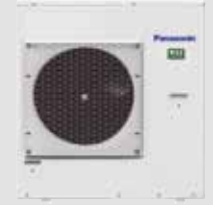

Monofase
Alimentazione
230 V / 50 Hz / 20 A

Sistema Multi R32

Unità esterna	Alimentazione	Fusibile consigliato	Cavo di alimentazione	Collegamento interno/esterno
CU-4Z68CBE	230 V	20 A	3 x 2,5 mm ²	4 x 1,5 mm ²
CU-4Z80CBE	230 V	25 A	3 x 4,0 mm ²	4 x 1,5 mm ²

Sistema Multi per 5 ambienti.

Unità interna

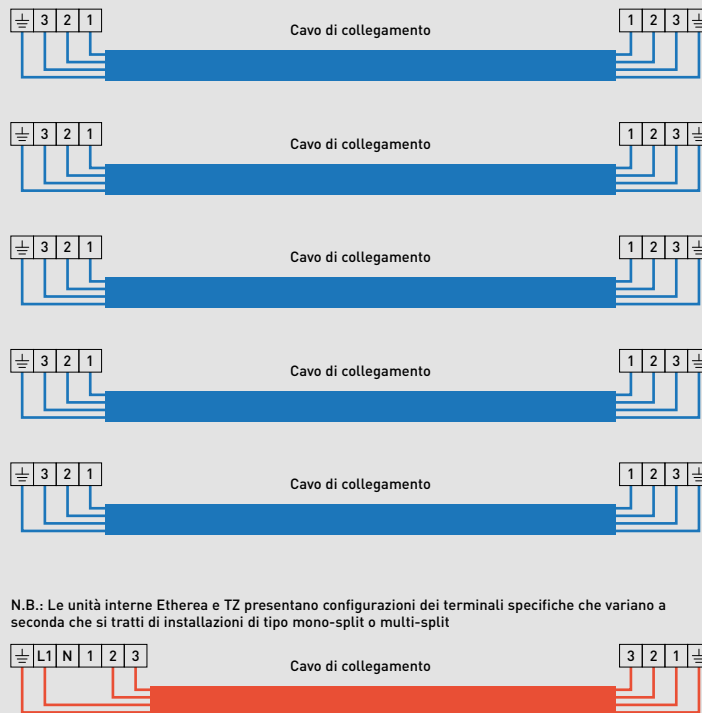

N.B.: Le unità interne Ethera e TZ presentano configurazioni dei terminali specifiche che variano a seconda che si tratti di installazioni di tipo mono-split o multi-split

Unità esterna

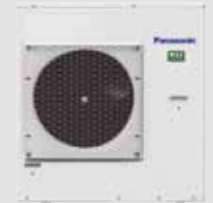

Monofase
Alimentazione
230 V / 50 Hz / 25 A

Sistema Multi R32

Unità esterna	Alimentazione	Fusibile consigliato	Cavo di alimentazione	Collegamento interno/esterno
CU-5Z90CBE	230 V	25 A	3 x 4,0 mm ²	4 x 1,5 mm ²

Unità Professionali YKEA per il montaggio a parete 1x1.

Unità interna

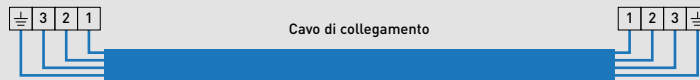
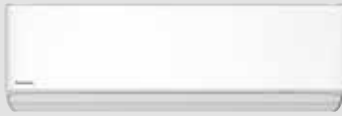

Unità esterna



Monofase
Alimentazione
230 V / 50 Hz

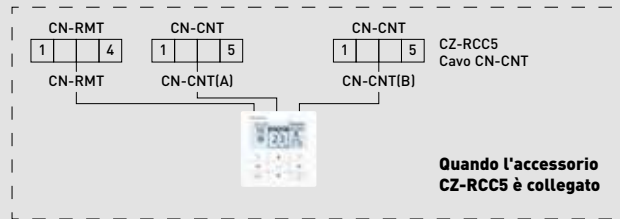

Professionali a parete - R32

Unità interna	Alimentazione	Fusibile consigliato	Collegamento interno/esterno	Unità esterna
CS-Z25YKEA-1	230 V (indoor)	16 A	4 x 1,5 mm ²	CU-Z25YKEA-1
CS-Z35YKEA-1	230 V (indoor)	16 A	4 x 1,5 mm ²	CU-Z35YKEA-1
CS-Z42YKEA-1	230 V (indoor)	16 A	4 x 1,5 mm ²	CU-Z42YKEA-1
CS-Z50YKEA-1	230 V (indoor)	16 A	4 x 2,5 mm ²	CU-Z50YKEA-1
CS-Z71YKEA-1	230 V (indoor)	20 A	4 x 2,5 mm ²	CU-Z71YKEA-1

Dimensioni

Unità residenziali

Etherea da parete	→ 63
TZ da parete super-compatta	→ 65
Console a pavimento	→ 67
Unità canalizzata a bassa pressione statica	→ 68
Cassetta a 4 vie 60x60	→ 69
Unità esterne sistema Multi	→ 70
RAC Solo	→ 72
Unità Professionali YKEA	→ 73

Etherea da parete (da 1,6 a 4,2 kW).

Vista laterale

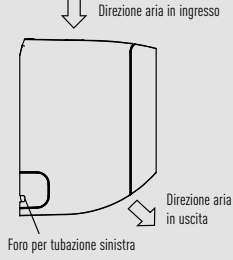

Vista frontale

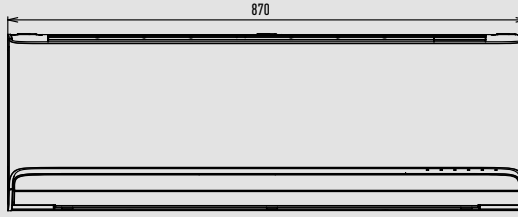

Vista laterale

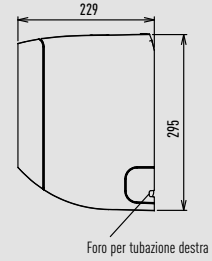

Vista dal basso

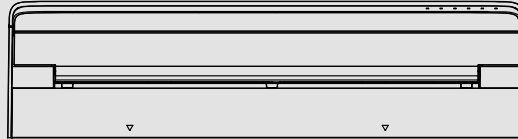

Vista posteriore

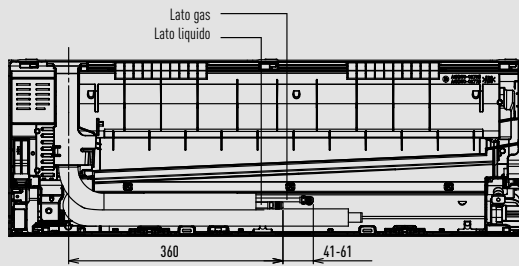

Posizione relativa tra l'unità interna e la piastra di installazione

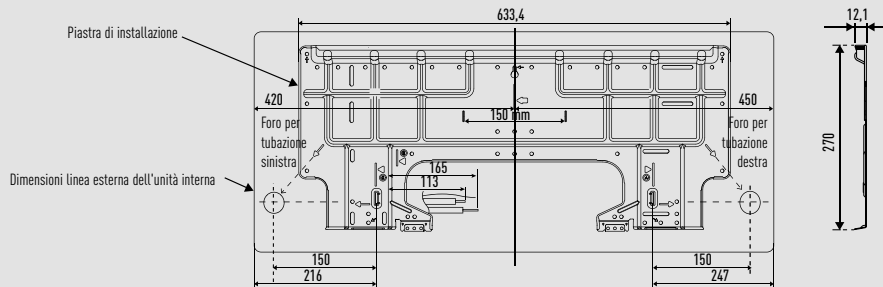

Vista dall'alto

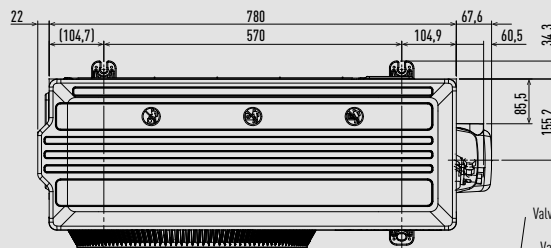

Vista laterale

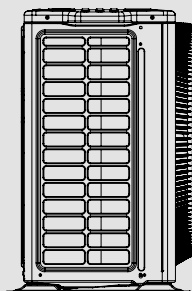

Vista frontale

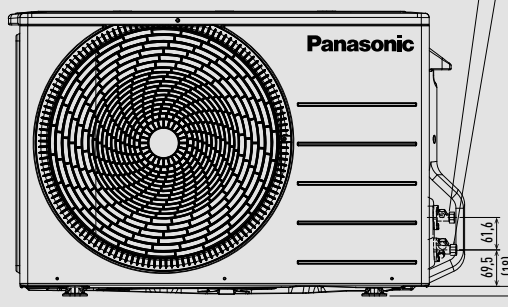

Vista laterale

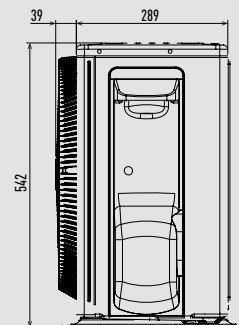

Etherea da parete (da 5,0 e 7,1 kW).

Vista laterale



Vista frontale

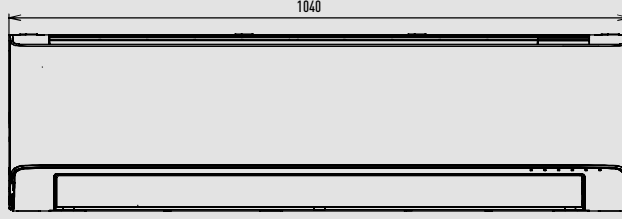

Vista laterale

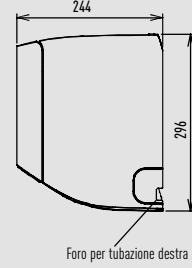

Vista dal basso

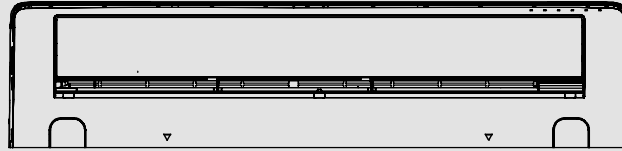

Vista posteriore

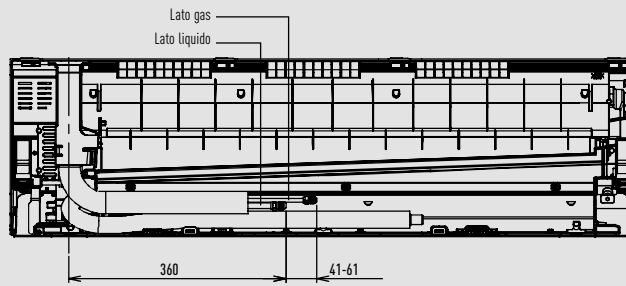

Posizione relativa tra l'unità interna e la piastra di installazione

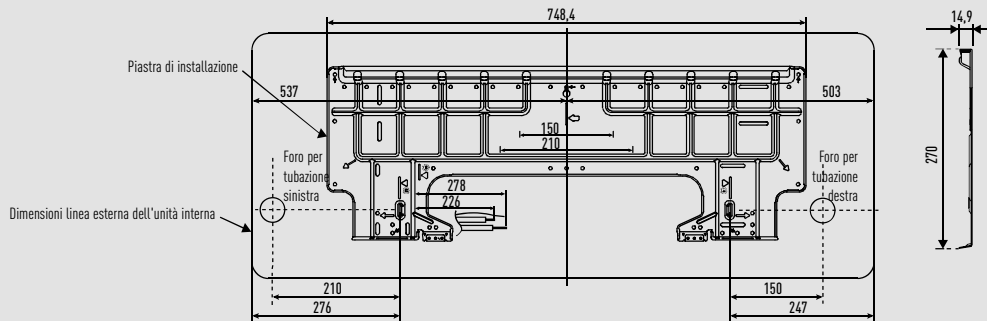

Vista dall'alto

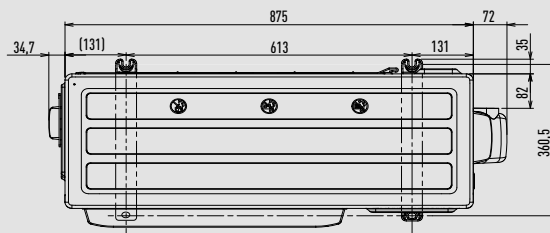

Valvola a 2 vie lato liquido (alta pressione)

Valvola a 3 vie lato gas (bassa pressione)

Vista laterale

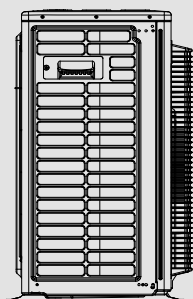

Vista frontale

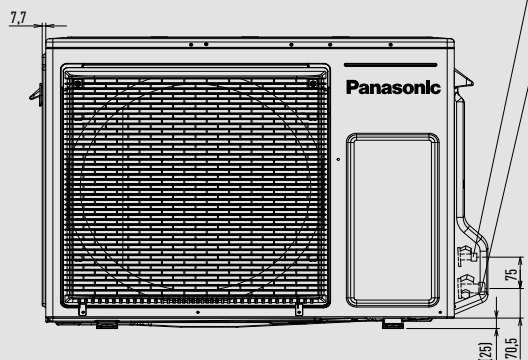

Vista laterale

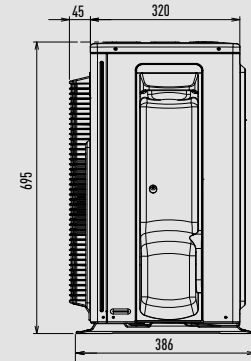

TZ super-compatta montata a parete (da 1,6 a 5,0 kW).

Vista laterale

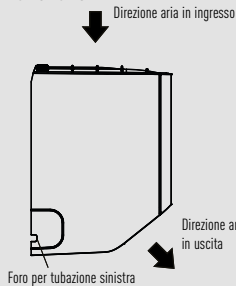

Vista frontale

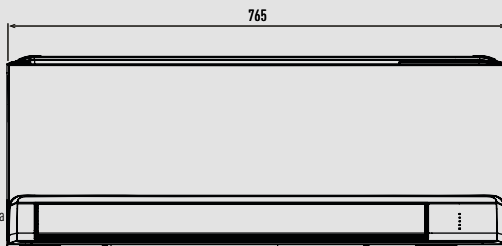

Vista laterale

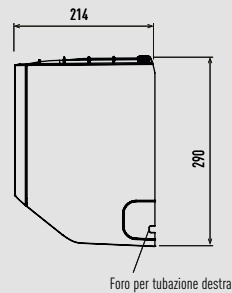

Vista dal basso



Vista posteriore

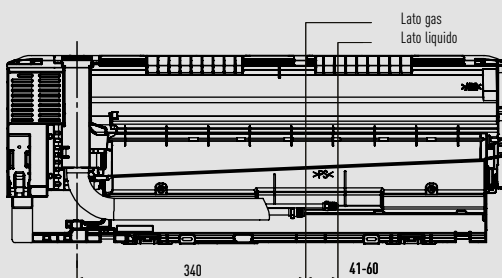

Posizione relativa tra l'unità interna e la piastra di installazione

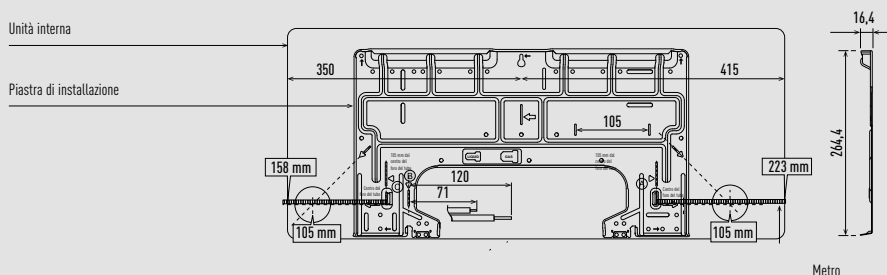

CU-TZ20CKE / CU-TZ25CKE / CU-TZ35CKE / CU-TZ42CKE

Vista dall'alto

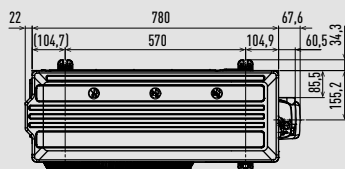

CU-TZ50CKE

Vista dall'alto

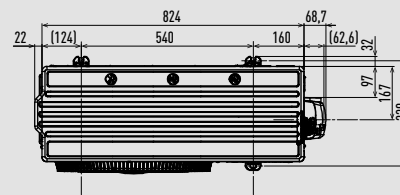

Vista laterale

Vista frontale

Vista laterale

Vista laterale

Vista frontale

Vista laterale

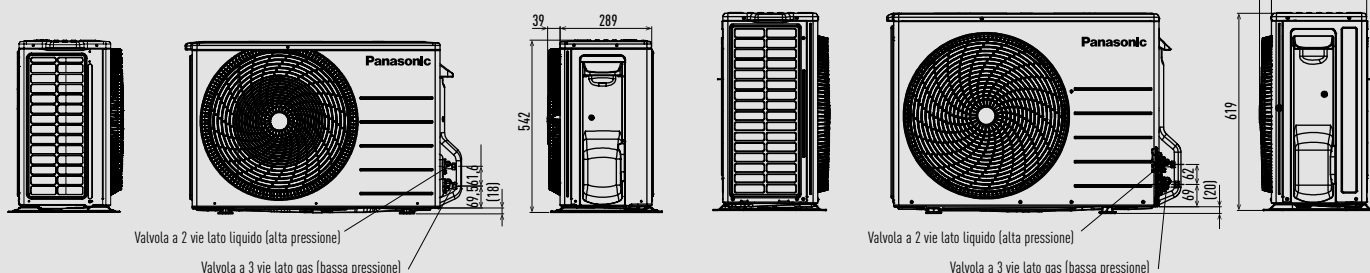

Unità di misura: mm

TZ super-compatta montata a parete (da 6,0 e 7,1 kW).

Vista laterale

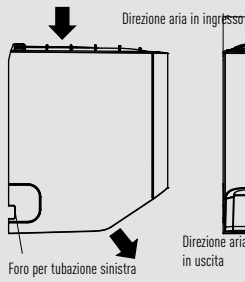

Vista frontale



Vista laterale

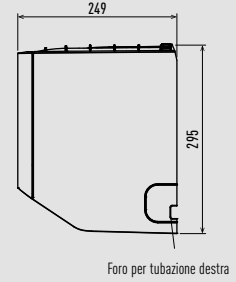

Vista dal basso

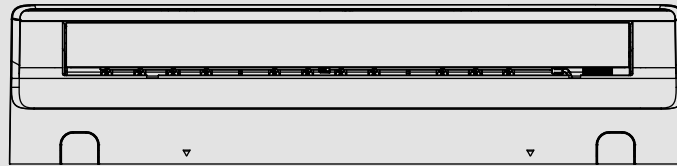

Vista posteriore

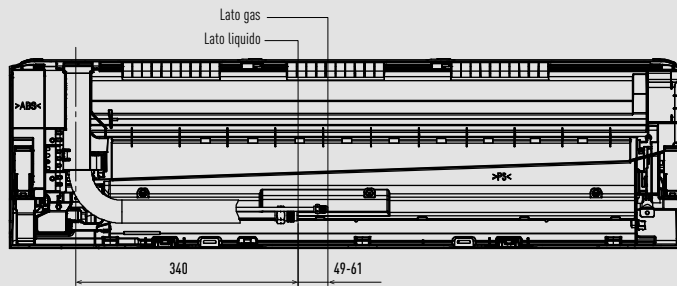

Posizione relativa tra l'unità interna e la piastra di installazione

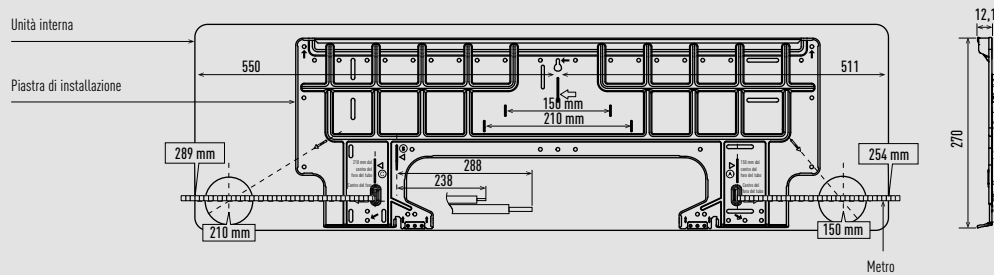

CU-TZ60CKE

Vista dall'alto

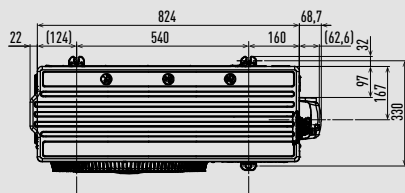

CU-TZ71CKE

Vista dall'alto

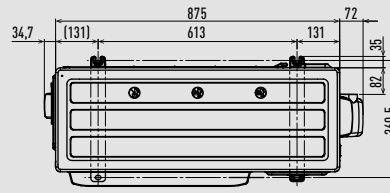

Vista laterale

Vista frontale

Vista laterale

Vista laterale

Vista frontale

Vista laterale

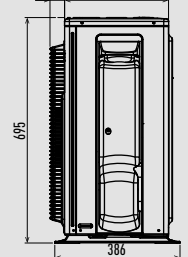
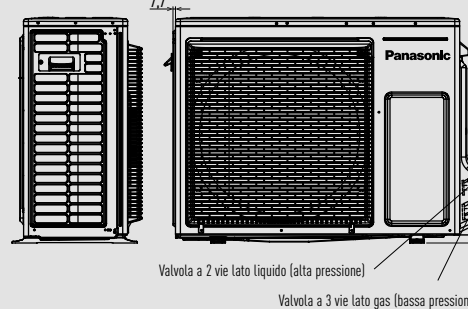
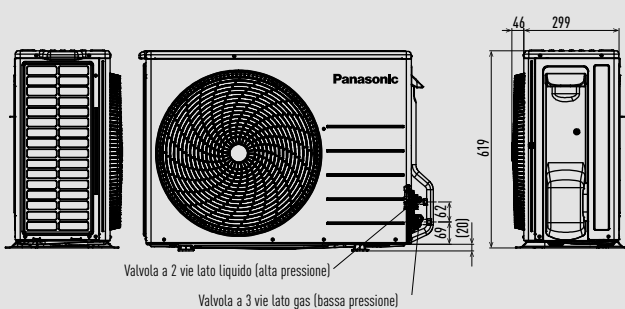

Unità di misura: mm

Console a pavimento.

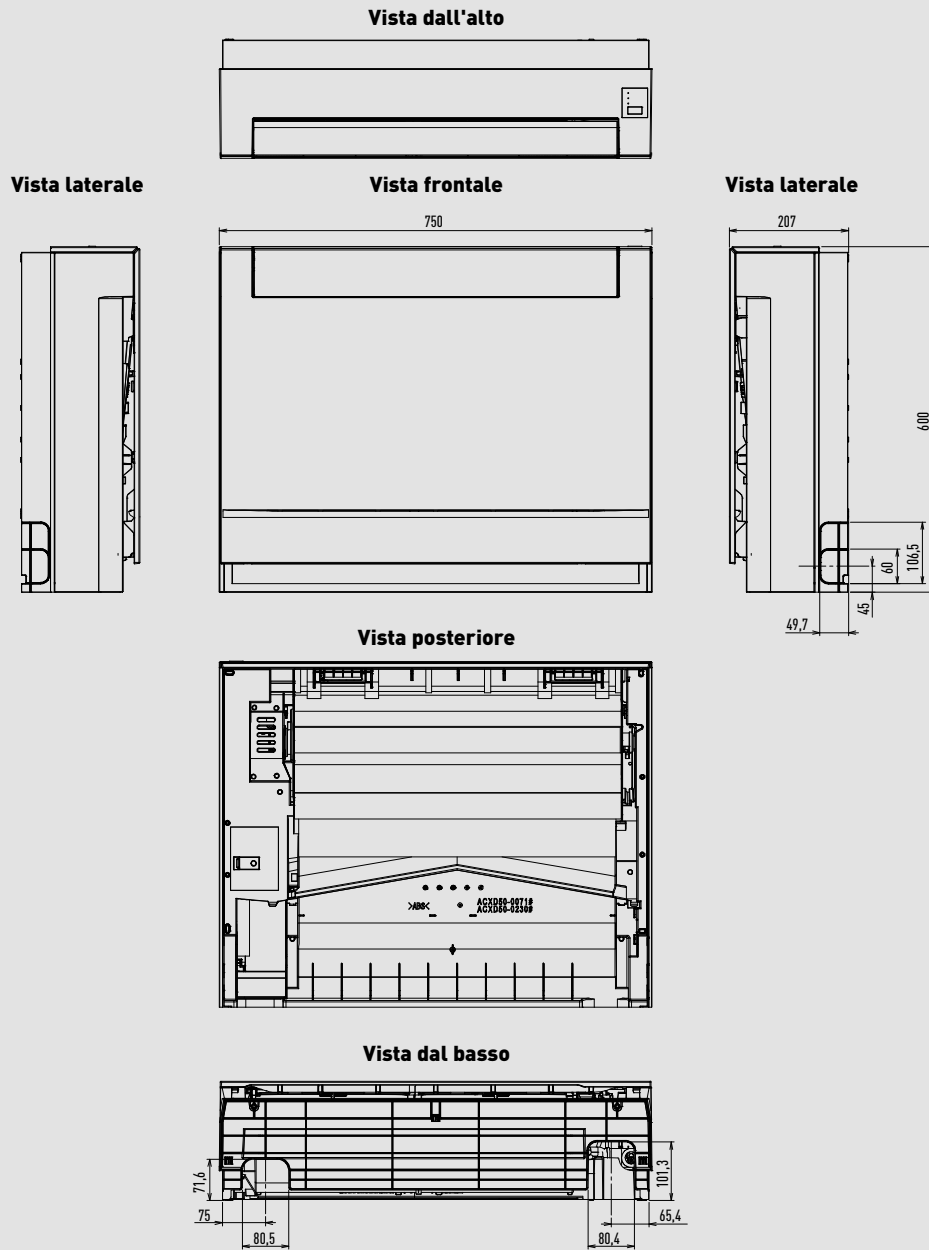

CU-Z25CBEA

Vista dall'alto

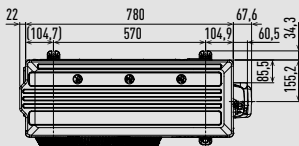

Vista frontale

Vista laterale

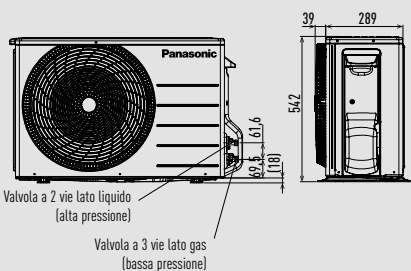

CU-Z35CBEA

Vista dall'alto

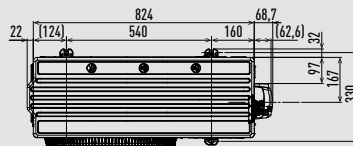

Vista frontale

Vista laterale

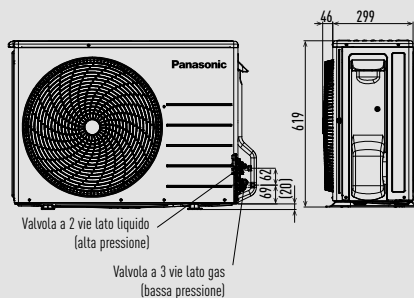

CU-Z50CBEA

Vista dall'alto

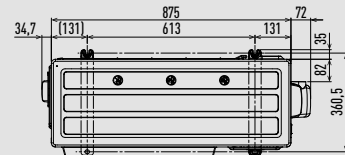

Vista frontale

Vista laterale

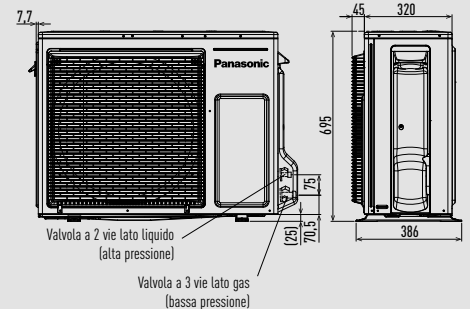

Unità canalizzata a bassa pressione statica.

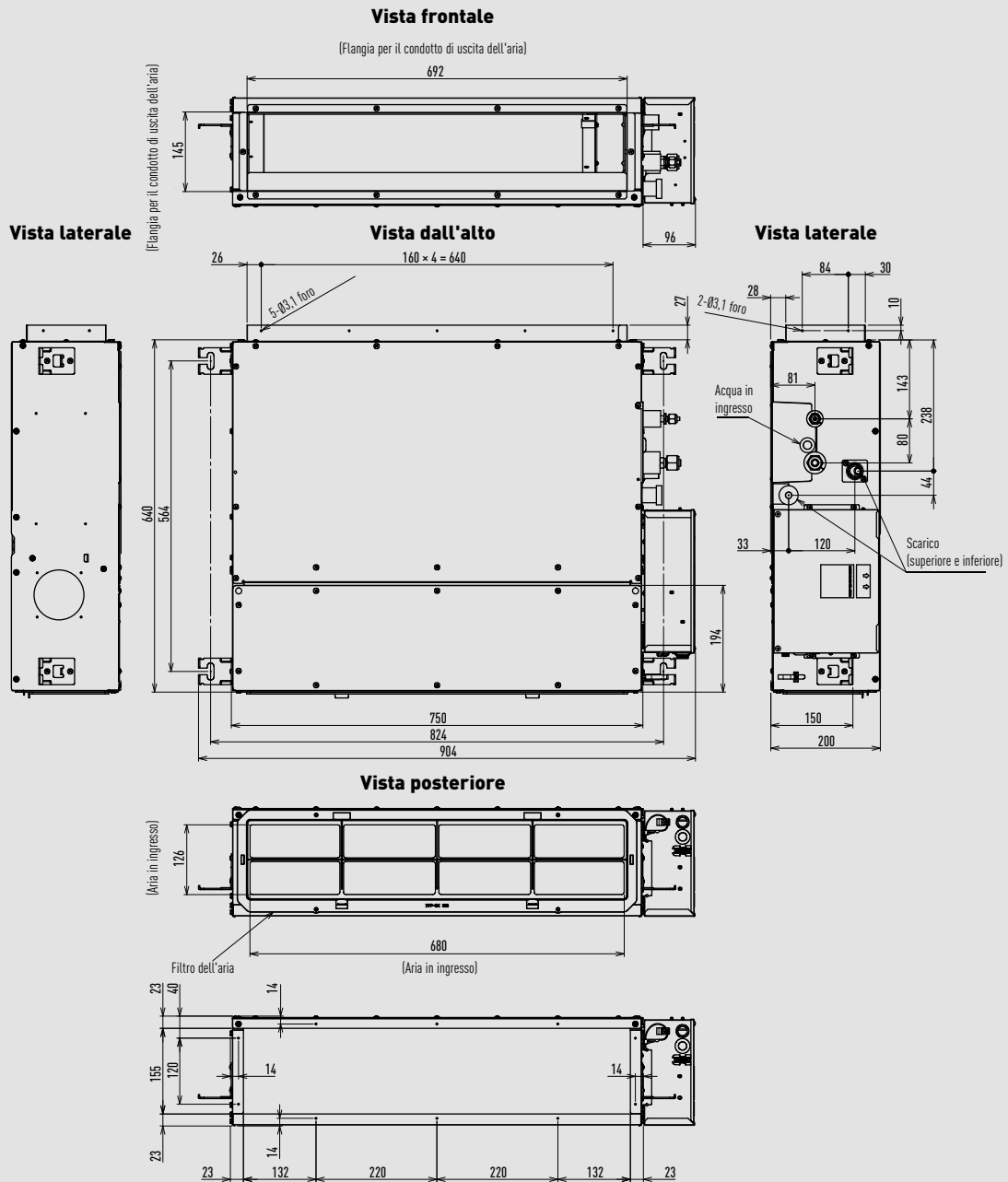

CU-Z25CBEA

Vista dall'alto

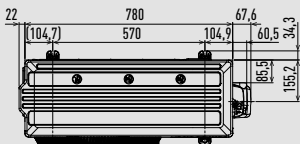

Vista frontale

Vista laterale

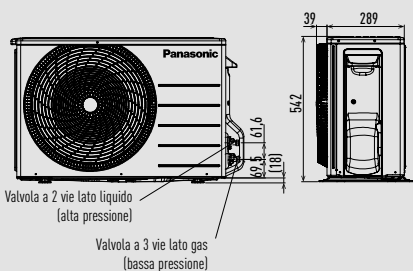

CU-Z35CBEA

Vista dall'alto

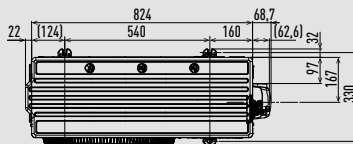

Vista frontale

Vista laterale

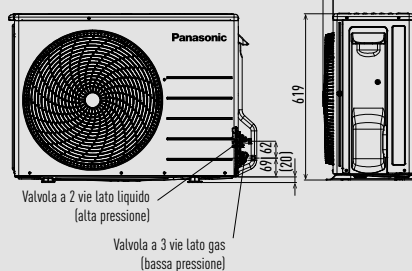

CU-Z50CBEA / CU-Z60CBEA

Vista dall'alto

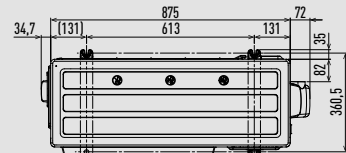

Vista frontale

Vista laterale

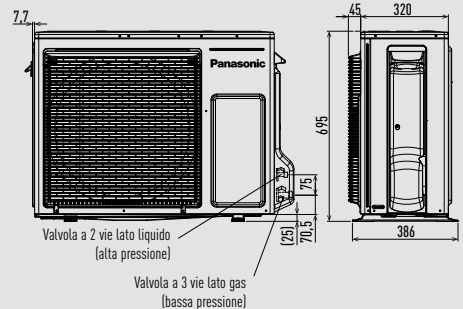

Unità interna sistema Multi Z – Cassetta a 4 vie 60x60.

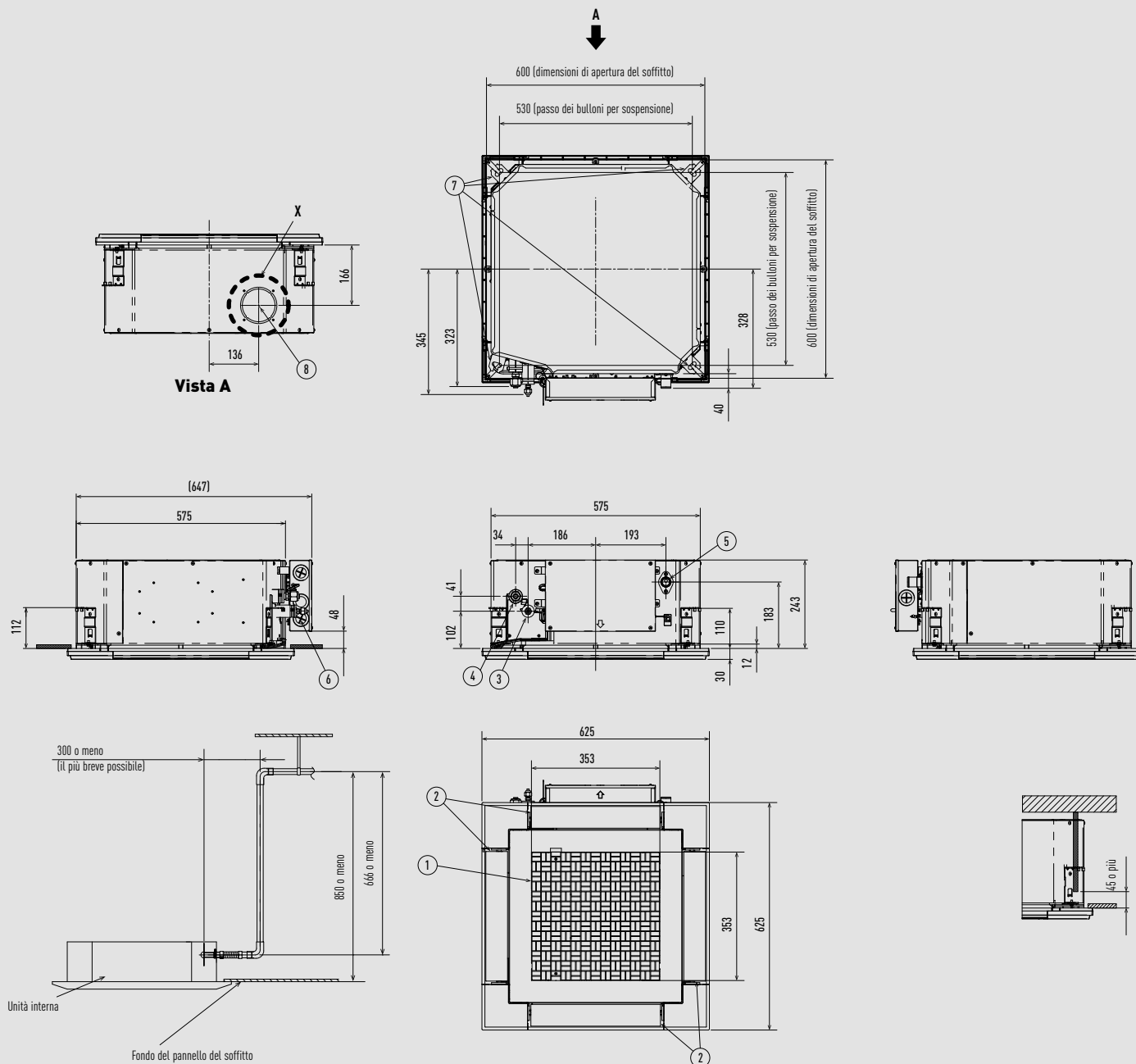

*Lunghezza della tubazione di scarico fornita = 250 mm.

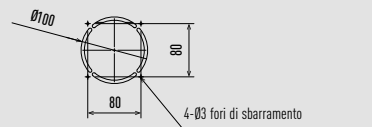

Vista dettagliata X

Tipo	20-50	60
1 Aria in ingresso		
2 Aria in uscita		
3 Tubo del refrigerante (liquido)	Ø6,35 (svasato)	Ø9,52 (svasato)
4 Tubo del refrigerante (gas)	Ø12,70 (svasato)	Ø15,88 (svasato)
5 Attacco per il collegamento della tubazione di scarico VP20		
6 Presa di alimentazione		
7 Foro per il bullone di sospensione (scanalatura 4-11x26)		
8 Attacco per il collegamento del condotto di ingresso dell'aria fresca (Ø100) ¹⁾		

¹⁾ Necessario per fissare la flangia di collegamento al condotto (fornitura in loco).

Dimensione del filtro: 362 x 362 x 15 mm.

Unità esterne sistema Multi Z - CU-2Z35CBE / CU-2Z41CBE / CU-2Z50CBE.

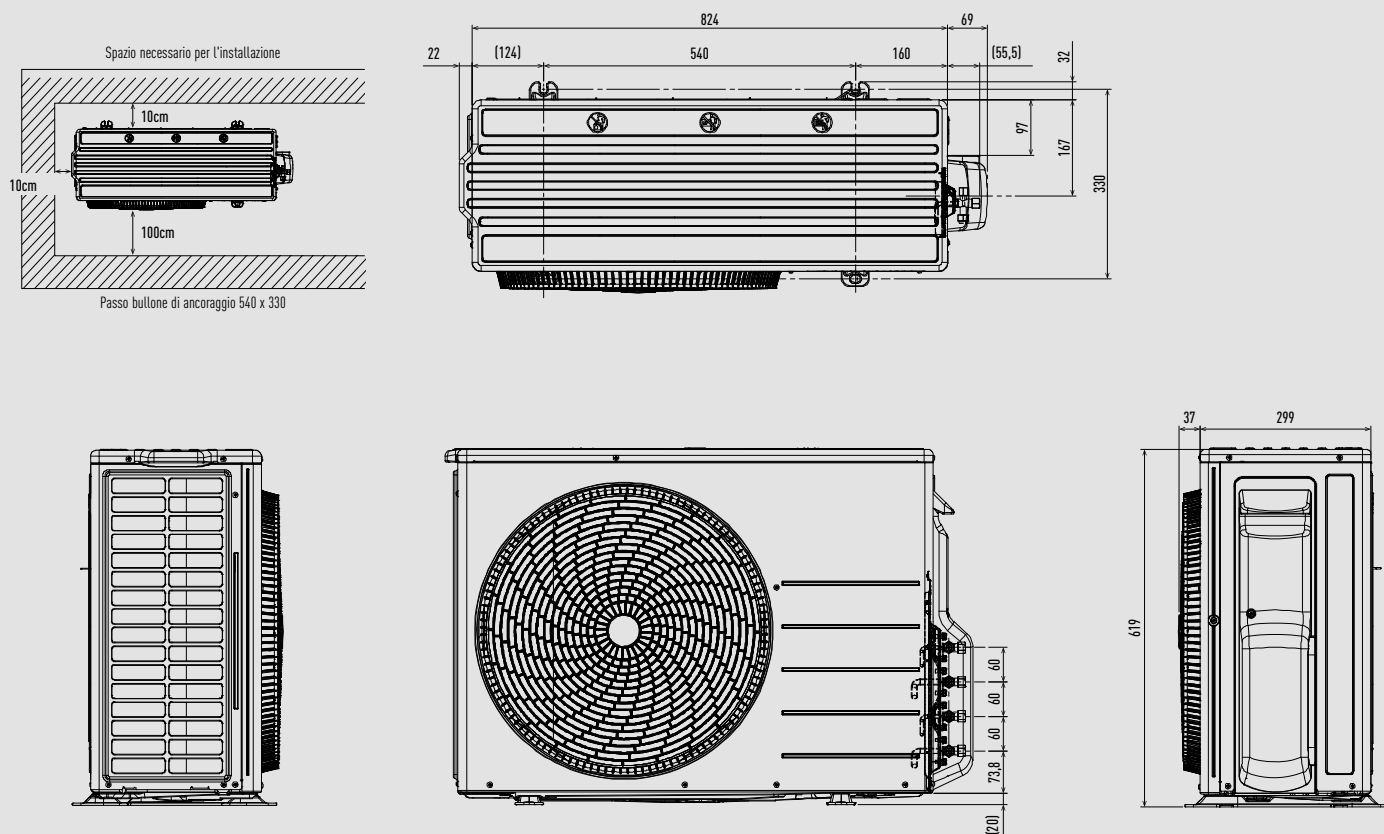

Unità di misura: mm

Unità esterne sistema Multi Z - CU-3Z52CBE / CU-3Z68CBE / CU-4Z68CBE.

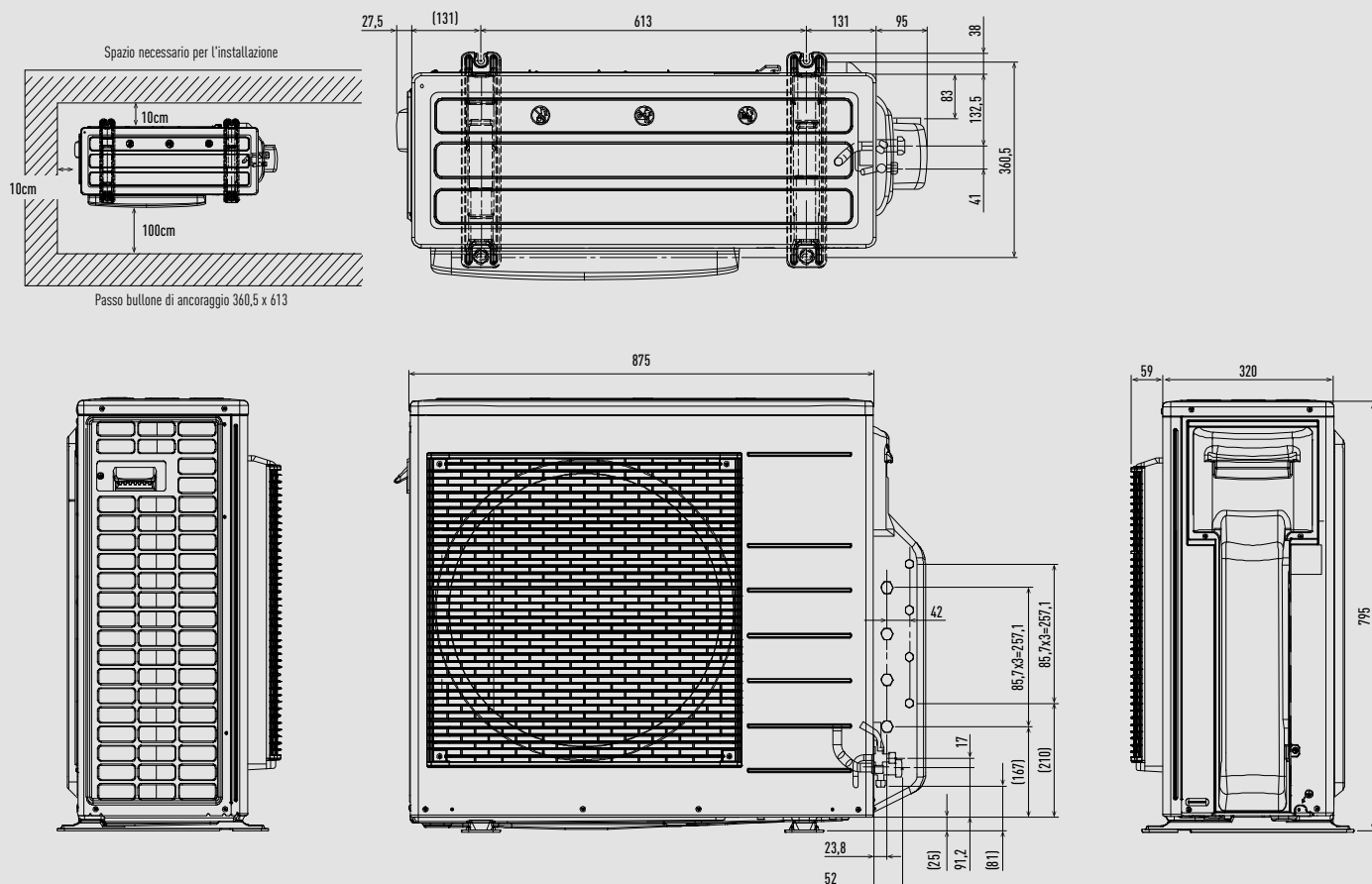

Unità di misura: mm

Unità esterne sistema Multi Z - CU-4Z80CBE / CU-5Z90CBE.

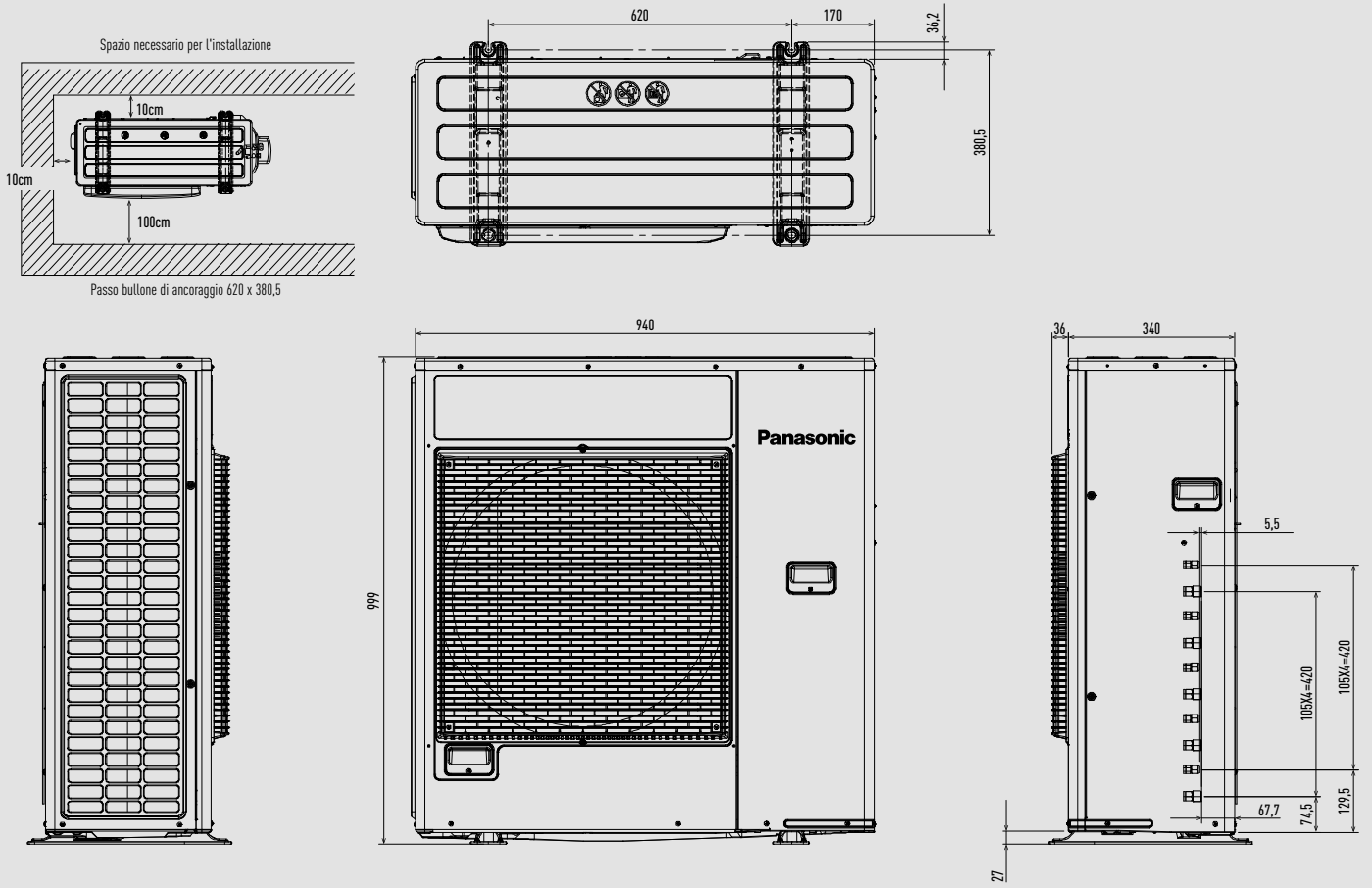

RAC Solo.

P-MOG161C5A-E / P-MOG161C5-E

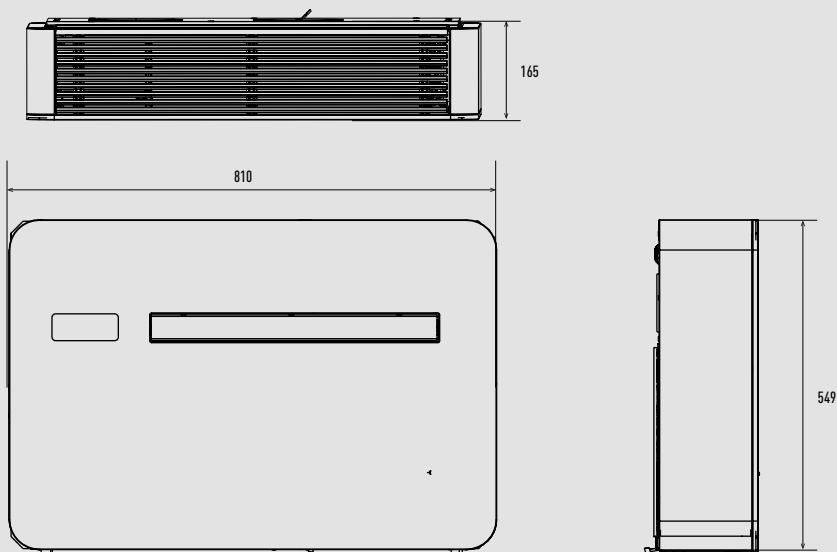

P-MOZ201C5A-E / P-MOZ251C5A-E / P-MOZ301C5A-E / P-MOZ201C5-E / P-MOZ251C5-E / P-MOZ301C5-E

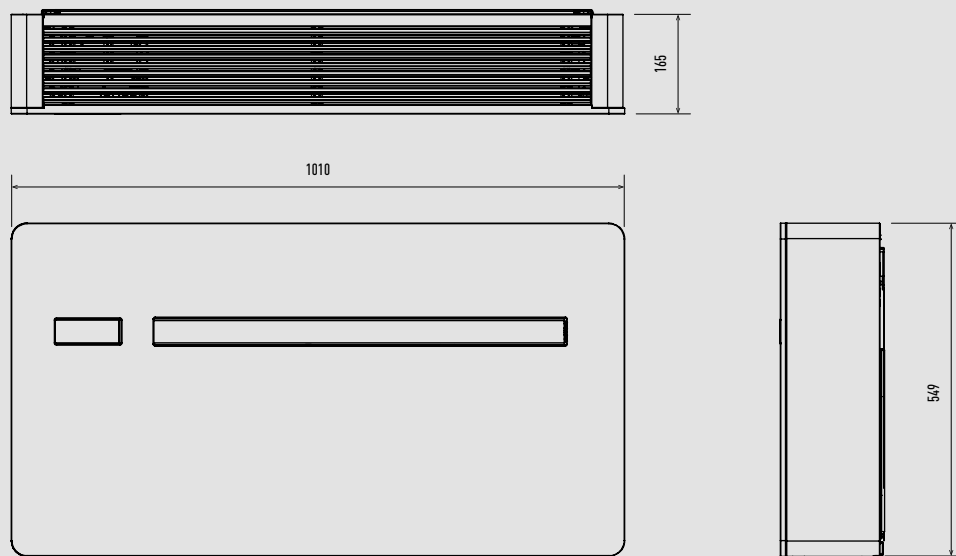

Unità Professionali YKEA da parete (da 2,5 a 4,2 kW).

Vista laterale

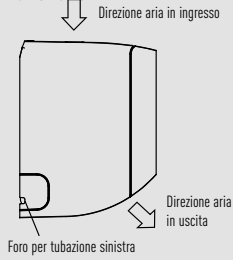

Vista frontale

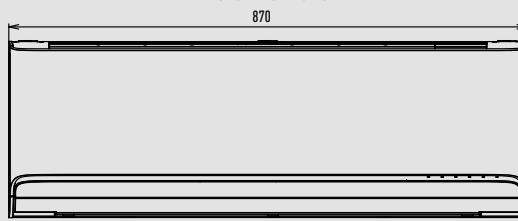

Vista laterale

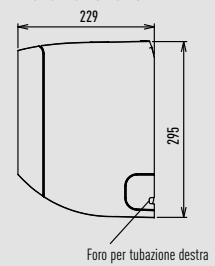

Vista dal basso

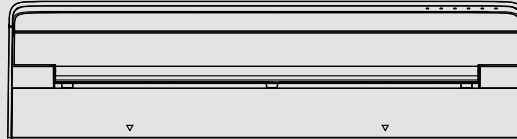

Vista posteriore

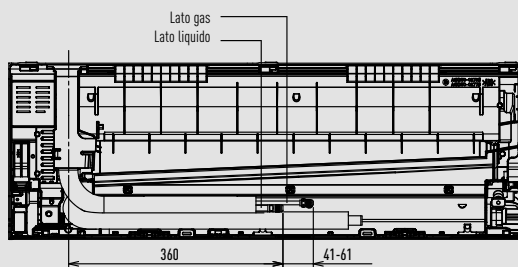

Posizione relativa tra l'unità interna e la piastra di installazione

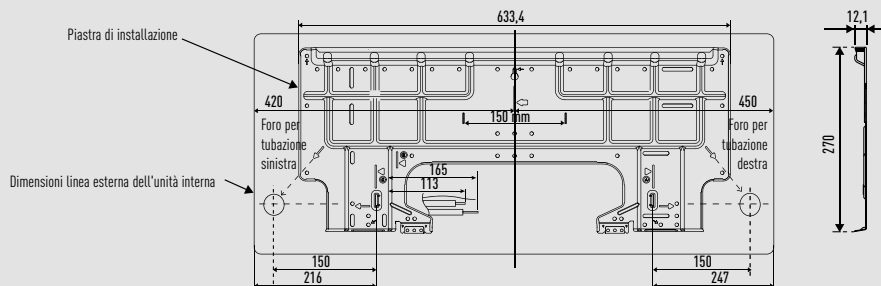

Vista dall'alto

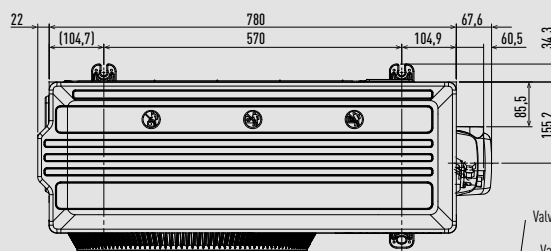

Vista laterale

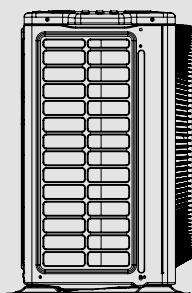

Vista frontale

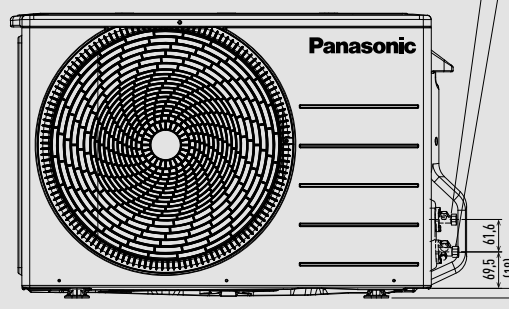

Vista laterale

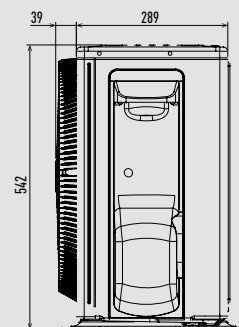

Unità Professionali YKEA da parete (5,0 e 7,1 kW).

Vista laterale



Vista frontale

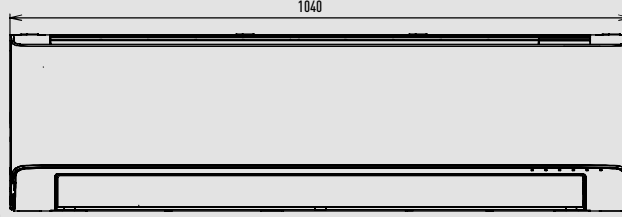

Vista laterale

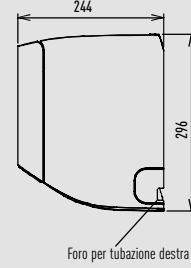

Vista dal basso

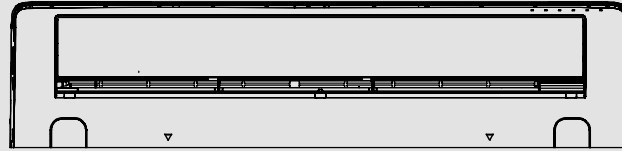

Vista posteriore

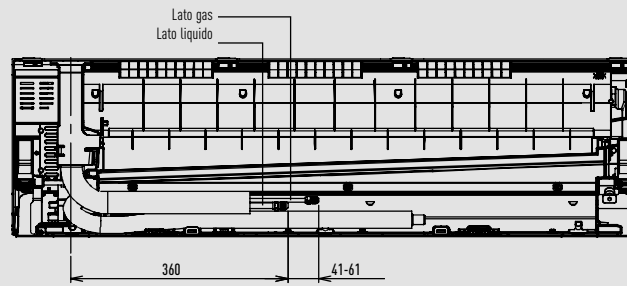

Posizione relativa tra l'unità interna e la piastra di installazione

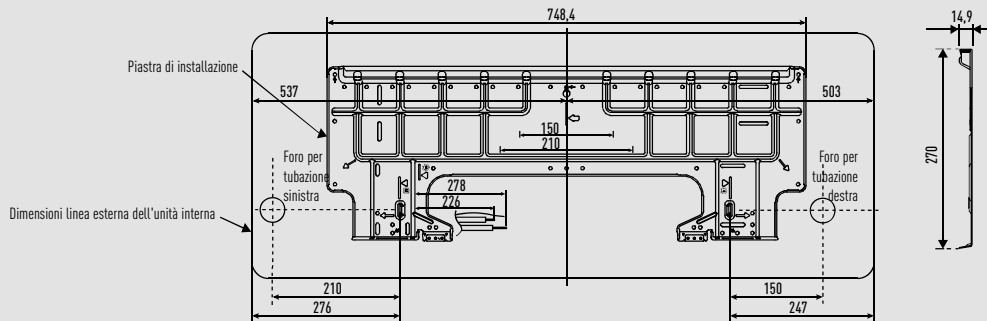

Vista dall'alto

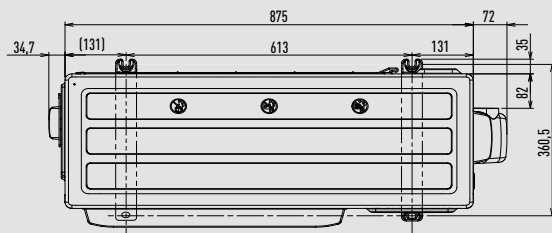

Valvola a 2 vie lato liquido (alta pressione)

Valvola a 3 vie lato gas (bassa pressione)

Vista laterale

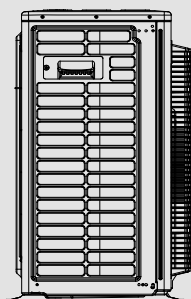

Vista frontale

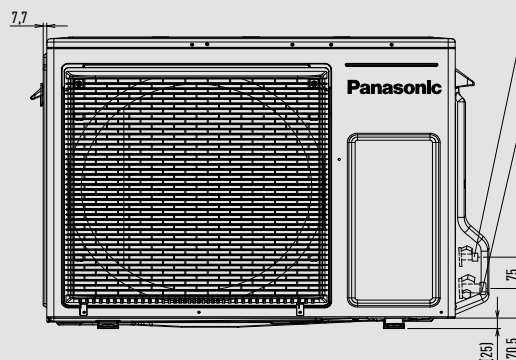

Vista laterale

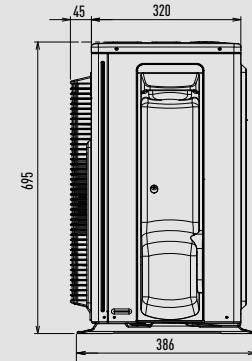



Panasonic

heating & cooling solutions

Panasonic®

Per scoprire come Panasonic si prende
cura di voi, visitate:
www.aircon.panasonic.eu

Panasonic Marketing Europe GmbH
Viale Fulvio Testi 280/6 | 20126 Milano | Italia

Versione: marzo 2026



Non aggiungere o sostituire refrigerante diverso da quello specificato. Il produttore non è responsabile dei danni e del deterioramento della sicurezza dovuti all'utilizzo di un altro refrigerante.

Le unità esterne del presente catalogo contengono gas fluorurati ad effetto serra con un GWP superiore a 150.

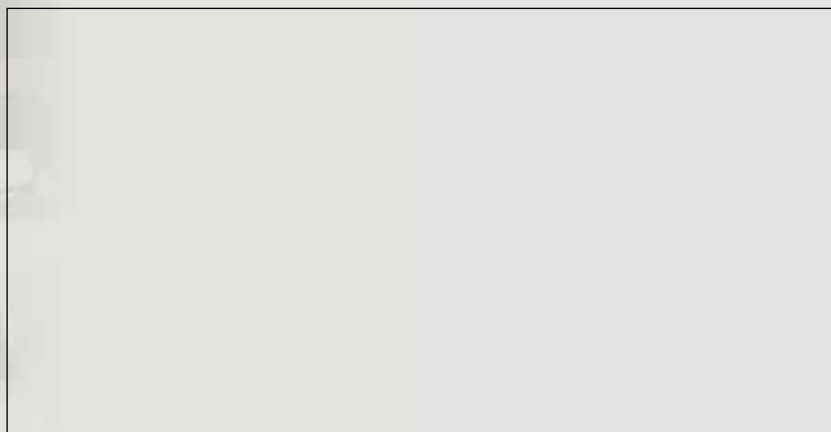

Le specifiche di questo catalogo sono da ritenersi valide, salvo errori tipografici, e possono essere soggette a piccole modifiche da parte del produttore senza preavviso al fine di migliorare il prodotto. È vietata la riproduzione totale o parziale del presente catalogo senza l'espressa autorizzazione di Panasonic Marketing Europe GmbH.