

## Navodila za uporabo Klimatska naprava

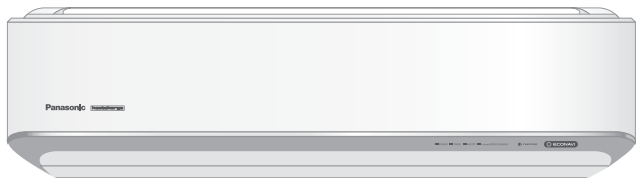

**Model št.**

**Notranje enote**  
**CS-VZ9SKE**  
**CS-VZ12SKE**

**Zunanje enote**  
**CU-VZ9SKE**  
**CU-VZ12SKE**



**Navodila za uporabo**  
**Klimatska naprava**

2-15

Zahvaljujemo se vam za nakup klimatske naprave Panasonic.

Navodila za namestitev so priložena.

Prosimo vas, da si pred uporabo naprave natančno preberete ta navodila za uporabo in jih shranite za uporabo v prihodnje.



# Zagotavlja največje udobje, čisti zrak in optimalno energijsko varčnost

## **ECONAVI + AUTO COMFORT** *Popolna izbira za varčevanje z energijo*

Opremljena senzorjem zaznavanja človeškega gibanja, klimatska naprava zagotavlja dovajanje hladnega ali toplega (vročih) zraka in ohranja soba stalno udobno z minimalno porabo energije.

Poleg tega, senzor sončne svetlobe zazna intenzivnost sončne svetlobe in pomaga uravnavati ohlajanje ali segrevanje, kar zagotavlja optimalno udobje.

*Za podrobnosti si pogledajte sekcijo "Preberite več..."*

## **nanoe** *Za svežino in čistejše okolje*

nanoe iz zraka v sobi generira negativne ione in vam zagotovi zdrav zrak.

Prav tako poskrbi za vlažilni učinek na koži ali laseh, zmanjša neprijetne vonjave v sobi ter omeji razmnoževanje plesni in bakterij.

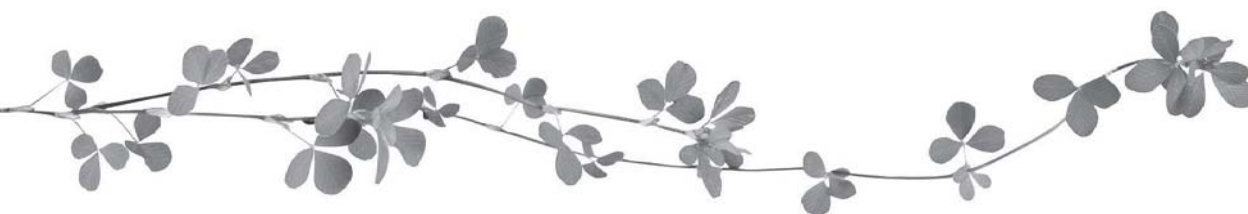

## **Pogoji delovanja**

To klimatsko napravo uporabljajte v naslednjih temperaturnih območjih.

DBT : Temperatura suhega termometra

WBT : Temperatura vlažnega termometra

Temperatura (°C)		Znotraj		Zunaj	
		DBT	WBT	DBT	WBT
COOL	Maks.	32	23	43	26
	Min.	16	11	-10	-
HEAT	Maks.	30	-	24	18
	Min.	16	-	-30	-
+8/10°C HEAT	Maks.	10	-	-	-
	Min.	16	-	-30	-

# Hitri vodič

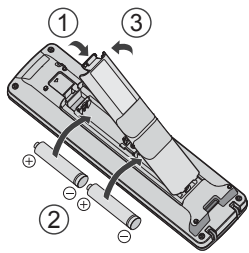

## Vstavljanje baterij

- ① Odstranite pokrov na zadnji strani daljinskega upravljalnika
- ② Vstavite AAA baterije (lahko uporabljate ~ 1 leto)
- ③ Zaprite pokrov

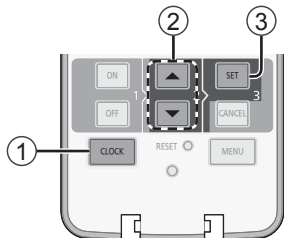

## Nastavitve ure

- ① Pritisnite CLOCK
- ② Nastavite čas
- ③ Potrdite

## Osnovne operacije

- ① Izberite željen način
  - Pritisnite gumb AUTO, COOL, DRY ali HEAT da zaženete delovanje.

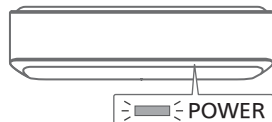

- ② Zaustavite delovanje
  - Pritisnite gumb OFF za zaustavitev delovanja.

- ③ Izberite zeleno temperaturo
  - Območje izbora: 16°C ~ 30°C.
  - Delovanje naprave znotraj priporočljivega temperaturnega območja lahko prihrani z energijo.
  - HEAT : 20°C ~ 24°C.
  - COOL : 26°C ~ 28°C.
  - DRY : 1°C ~ 2°C nižje od sobne temperature.

- Daljinski upravljalnik uporabljajte na razdalji do 7 m od sprejemnika na notranji enoti.

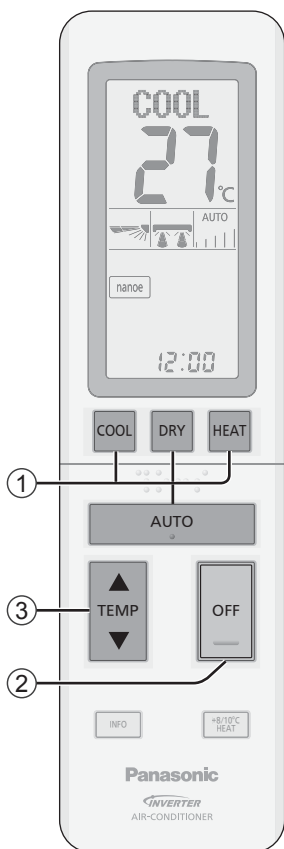
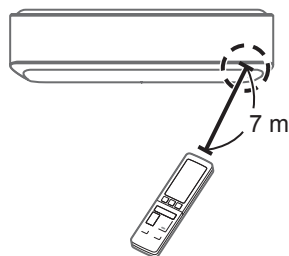

Ilustracije v teh navodilih za uporabo so zaradi lažje pojasnitve delovanja in se lahko razlikujejo od dejanske naprave.

Lahko se spremenijo brez obvestila zaradi izboljšav v prihodnosti.

## Vsebina

Varnostni ukrepi .....	4-7
Uporaba .....	8-11
Preberite več .....	12
Navodila za čiščenje .....	13
Odpravljanje težav .....	14
Informacije .....	15

## Oprema

- Daljinski upravljalnik
- AA baterije × 2
- Držalo za daljinski upravljalnik
- Vijaki za držalo daljinskega upravljalnika × 2



## OPOZORILO

Ta simbol pomeni, da oprema uporablja vnetljivo hladilno sredstvo. Če pride do uhajanja hladilnega sredstva v okolje, kjer je prisoten vir vžiga, lahko nastane požar.



## POZOR

Ta simbol pomeni, da morate pozorno prebrati navodila za uporabo.





## POZOR

Ta simbol pomeni, da so v navodilih za uporabo in/ali navodilih za namestitev na voljo informacije.

# Varnostni ukrepi

Za preprečevanje poškodb, poškodb drugih oseb ali materialne škode upoštevajte naslednje: Nepravilno delovanje zaradi neupoštevanja sledečih navodil lahko povzroči poškodbe ali materialno škodo, katerih resnost je opisana spodaj:

 Ta naprava vsebuje R32 (rahlo vnetljivo hladilno sredstvo). Če pride do uhajanja in izpostavljanja hladilnega sredstva viru vžiga, lahko nastane požar.

 **OPOZORILO** Ta znak opozarja na smrt ali resno poškodbo.

 **POZOR** Ta znak opozarja na poškodbe ali materialno škodo.

Navodila, ki jim je potrebno slediti, so opredeljena s spodnjimi simboli:

 Ta simbol prikazuje dejanje, ki je **PREPOVEDANO**.

 Ti simboli prikazujejo dejanja, ki so **OBVEZNA**.

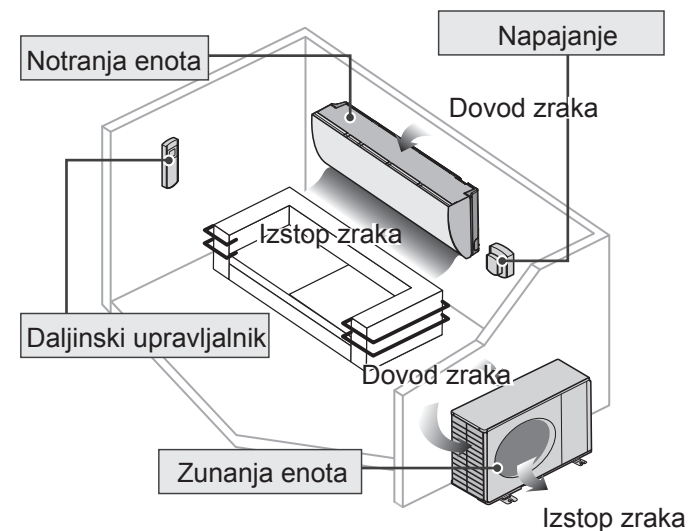

**OPOZORILO**

## Notranja enota in zunanja enota



To napravo lahko uporabljajo otroci, starejši od 8 let, in osebe z znižano telesno, senzorno ali mentalno sposobnostjo ali s pomanjkanjem izkušenj in znanja, če se jih nadzira ali če so bile poučene o varni uporabi naprave in razumejo tveganja.

Otroci se z napravo ne smejo igrati. Otroci ne smejo opravljati čiščenja in vzdrževanja naprave brez nadzora.

Napravo namestite in/ali uporabljajte s površino večjo od 1,50 m<sup>2</sup> in ne blizu virom vžiga (kot npr. vročina, iskre, odprt plamen) ter ne blizu nevarnim območjem (kot npr. ob plinske naprave, štedilniki, plinski sistemi, električne hladilne naprave, itd.).

Upoštevajte, da hladilna sredstva nimajo vonjav. Zelo priporočljiva je uporaba ustrezne naprave za zaznavanje uhajanja hladilnih sredstev, ki vas opozori na morebitno uhajanje plina.

Prosimo vas, da se posvetujete s pooblaščenim trgovcem ali strokovnjakom glede čiščenja notranjih delov, popravila, namestitve, odstranitve in ponovne namestitve naprave. V primeru nepravilne namestitve in rokovanja lahko pride do puščanja, električnega šoka ali požara.

S pooblaščenim trgovcem ali strokovnjakom se posvetujte glede ustrezne vrste hladilnega sredstva. Uporaba nepredpisanega hladilnega sredstva lahko povzroči poškodbe na izdelku, eksplozijo ali poškodbe, itd.



Ne uporabljajte nobenih drugih načinov za pospeševanje odtajevalnega procesa ali za čiščenje, razen tistih, ki jih priporoča proizvajalec. Vsakršna neustrezna metoda ali uporaba neskladnih materialov lahko povzroči poškodbe na izdelku, eksplozijo ali resne poškodbe.

Ker je naprava pod pritiskom, je ne preluknjajte ali izpostavite ognju. Naprave ne izpostavljajte vročini, plamenu, iskram ali drugim virom vžiga. V nasprotnem primeru lahko pride do eksplozije in poškodbe ali celo smrti.

Naprave ne nameščajte na mestih, kjer obstaja nevarnost eksplozije ali kjer je vnetljivo ozračje. Če tega ne upoštevate, tvegate požar.

V zunanjo ali notranjo enoto klimatske naprave ne vstavljajte prstov ali drugih predmetov, vrteči se deli vas lahko poškodujejo.



Med nevihto se ne dotikajte zunanje enote, to lahko povzroči električni šok.

Neposredno se ne izpostavljajte hladnemu zraku za daljše obdobje, da se izognete prekomerni ohladitvi.

Ne usedajte se in ne stopajte na napravo, ponesreči lahko padete.



### Daljinski upravljalnik



Dojenčkom in majhnim otrokom ne pustite, da bi se igrali z daljinskim upravljalnikom, saj lahko po nesreči pogoltnejo baterije.

### Napajanje



Za preprečevanje pregrevanja in požara ne uporabljajte modificiranih kablov, sklopljene kable, podaljškov ali nespecificiranih kablov.



Za preprečevanje pregrevanja, požara ali električnega šoka:

- Na isto vtičnico ne priklaplajte še drugih električnih naprav.
- Ne upravljajte z mokrimi rokami.
- Napajalnega kabla ne upogibajte prekomerno.
- Naprave ne zaganjajte in ne ustavljajte naprave z vklopom/izklopom električnega vtikača.



Če je napajalni kabel poškodovan, ga mora zamenjati proizvajalec, tehnik servisne službe ali podobno usposobljena oseba, da se prepreči tveganja.

Zelo je priporočljiva namestitev prekinjevalnika ozemljitvenega tokokroga (ELCB) ali naprave na diferenčni tok (RCD) za preprečitev električnega šoka ali požara.

Za preprečevanje pregrevanja, požara ali električnega šoka:

- Pravilno vstavite električni vtikač.
- Občasno s suho krpo obrišite prah z električnega vtikača.

V primeru neobičajnega delovanja/napake prenehajte z uporabo izdelka. Izklopite električni vtikač ali ugasnite napravo in prekinjevalnik. (nevarnost pojava dima/požara/električni šok) Primeri neobičajnega delovanja/napake

- ELCB se večkrat prekine.
- Zaznan je vonj po zažganem.
- Zaznan je neobičajen hrup ali vibracije enote.
- Uhajanje vode iz notranje enote.
- Napajalni kabel ali vtič sta neobičajno vroča.
- Hitrosti ventilatorja ni mogoče upravljati.
- Enota se takoj po vklopu ustavi.
- Ventilator se kljub izklopu delovanja ne ustavi.

Za vzdrževanje/popravilo nemudoma kontaktirajte vašega zastopnika.



Ta oprema mora biti ozemljena za preprečitev električnega šoka ali požara.

# Varnostni ukrepi



Za preprečevanje električnega šoka izklopite napravo iz električnega omrežja:



- pred čiščenjem in servisiranjem,
- pri daljši ne-uporabi, ali
- v času močnejše nevihte.

## Previdnost pri uporabi hladilnega sredstva R32

Pri upravljanju z napravo in različnimi hladilnimi sredstvi bodite posebej pozorni pri naslednjih točkah.



Ker je delovni pritisk večji kot pri modelih s hladilnim sredstvom R22, so nekatere cevi in orodja posebni. Še posebej, ko zamenjujete model s hladilnim sredstvom R22 z modelom z novim hladilnim sredstvom R32, na strani zunanje naprave vedno zamenjajte konvencionalne cevi in matice z zarobkom s tistimi, ki so predpisane za R32 in R410A. Za R32 in R410A se lahko uporabijo enaka matica z zarobkom in enake cevi.

Modeli, ki uporabljajo hladilno sredstvo R32 in R410A, imajo različne premere navojev dovodnih odprtih zaradi preprečevanja napačnega polnjenja s hladilnim sredstvom R22 in zaradi varnosti. Zato najprej preverite.

[Premer navojev dovodnih odprtih za R32 in R410A je 12,7 mm] (1/2 cole).]

Bodite bolj pozorni kot pri R22, da vam tujki (olje, voda, itd.) ne zaidejo v cevi. Tudi pri skladiščenju cevi popolnoma zaprite vse odprtine na ceveh, tako da jih stisnete, zalepite z lepilnim trakom, itd. (Ravnanje z R32 je približno enako kot z R410A).

Napravo shranjujte v dobro prezračevanem okolju.

Napravo shranjujte v sobi, kjer ni stalnega odprtega ognja ali virov vžiga.

Napravo shranjujte tako, da ne bo prišlo do mehanskih poškodb.



**POZOR**

## Notranja enota in zunanja enota



Notranje enote ne čistite z vodo, bencinom, razredčilom ali razmaščevalcem za preprečitev poškodbe ali korozije na enoti.

Ne uporabljajte za ohranjanje natančne opreme, živil, živali, rastlin, umetnin ali drugih predmetov. To lahko povzroči poslabšanje kakovosti, itd.

Pred izstopom zraka ne uporabljajte vnetljive opreme, saj obstaja tveganje širjenja požara.

Živali ali rastlin ne izpostavljajte neposrednemu pretoku zraka, saj obstaja nevarnost poškodbe, itd.

Ne dotikajte se ostrih aluminijastih reber, ostri deli lahko povzročijo poškodbe.



Pri voskanju tal ne vklaplajte notranje enote. Po voskanju dobro prezračite sobo, preden vklopite enoto.

Enote ne nameščajte v mastnih in dimastih okoljih, da preprečite poškodbe enote.

Pri čiščenju ne razstavljajte enote, da se izognete poškodbam.

Pri čiščenju enote ne stopajte na nestabilno klop, da se izognete poškodbam.

Na enoto ne postavljajte vaze ali posode z vodo. Voda lahko vstopi v enoto in razgradi izolacijo. To lahko povzroči električni šok.

Pri delovanju naprave ne imejte odprtih vrat ali oken za dlje časa, saj to lahko povzroči neučinkovito porabo energije in neugodne temperaturne spremembe.



Preprečite uhajanje vode in se prepričajte, da je drenažna cev:

- pravilno povezana,
- odmaknjena od žlebov in posod, ali
- ni potopljena v vodo.

Po daljši uporabi ali uporabi z vnetljivo opremo redno prezračite sobo.



Po daljši uporabi preverite stanje namestitvenega stojala, da enota ne pade na tla.

### Daljinski upravljalnik



Ne uporabljajte polnilnih (Ni-Cd) baterij. To lahko poškoduje daljinski upravljalnik.



Za preprečevanje okvare ali poškodbe daljinskega upravljalnika:

- Odstranite baterije, če enote ne nameravate uporabljati dlje časa.
- Vstaviti morate nove baterije istega tipa in upoštevajte polarnost.

### Napajanje



Pri izklapljanju vtikača ne vlecite za kabel, to lahko privede do električnega šoka.



# Uporaba

— POWER — TIMER — +8/10°C — nanoe / ODOR CLEANUP  
(Zelena) (Oranžna) (Zelena) (Modra)

nanoe

ECONAVI

(Zelena)

## Izbira načina delovanja

AUTO

**Za vaše udobje**

- Med tem načinom delovanja utripa indikator POWER.
- Enota izbere način delovanja vsakih 30 minut, v skladu z nastavljenimi temperaturo, načinom delovanja, zunanjo in sobno temperaturo.

COOL

**Za uživanje v hladnem zraku**

- Uporabite zavese za zastiranje sončne svetlobe in zunanje vročine, da v načinu COOL zmanjšate porabo energije.

DRY

**Za razvlaževanje okolja**

- Enota deluje pri nizki hitrosti ventilatorja, da oddaja nežno hlajenje.

HEAT

**Za uživanje v toplu zraku**

- Enota potrebuje nekaj časa, da se ogreje, v temu času indikator POWER utripa.
- Enota odstrani led, ki nastane na zunanjem toplotnem izmenjevalniku z naslednjima 2 tipoma delovanja.
  - 1) Odtajevanje z delovanjem gretja (HEAT CHARGE delovanje).  
Enota ima napravo za absorpcijo toplote, v kateri se nabira toplota, ki jo ustvarja zunanja enota in električni grelnik med izvajanjem ogrevanja za maksimalno 6 minut za odstranjevanje ledu, ki se je nabral na zunanji enoti.  
Med tem delovanjem, se izhodna temperatura in hitrost ventilatorja lahko znižata, ko je temperatura na prostem nizka, ali prostor ni dovolj ogret, ali pa je nastavitev temperaturo visoka.
  - 2) Odtajevanje brez ogrevanja (Vzratno/4-smerno aktiviranje ventilov).  
Enota preneha ogrevati, da odstrani velike količine ledu, ki so se nabrale na zunanji enoti, za največ 12 minut.  
Med tem postopkom sveti indikator delovanja in lopatica za pretok zraka v vertikalni smeri je ostala odprta.  
Ogrevanje se prične, ko je ta postopek končan.

OFF

**Zaustavitev delovanja**



Senzor zaznavanja človeškega gibanja

Senzor sončne svetlobe in sprejemnik daljinskega upravljalnika

Zaslon na daljinskem upravljalniku (osvetli se ob pritisku na kateri koli gumb)



ZAPRITE

## Gumb Auto OFF/ON (samodejni izklop/vklop)

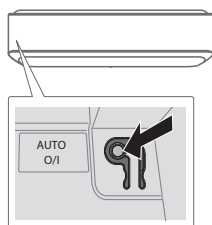

Uporabite, ko ne najdete daljinskega upravljalnika ali v primeru okvare. Dvignite sprednjo ploščo:

- Za uporabo načina AUTO enkrat pritisnite na tipko.
- Za izklop ponovno pritisnite gumb.



INFO

## Za preverjanje nivoja HEAT CHARGE in kode napake

Če želite preveriti nivo HEAT CHARGE.

- Pritisnite med ogrevanjem, da vidite nivo HEAT CHARGE toplote, shranjene v napravi za absorpcijo toplote.
- Nivo HEAT CHARGE: 0 ~ 4 (maks.).
- " \_ \_ " bo prikazano, razen med ogrevanjem.

Če želite preveriti kodo napake.

- Pritisnite, da pridobite kodo napake, ko se naprava zaustavi in indikator časovnika utripa.
- Če prenos signala ne uspe, se prikaže "PRESS AGAIN".

+8/10°C  
HEAT

## Za uporabo vzdrževalnega ogrevanja

- Ohranja notranjo temperaturo na 8/10 °C. Ventilator se samodejno vklopi na visoko hitrost.
- Ta delovanje prekliče način delovanja in se lahko razveljavi s prehodom na način AUTO, HEAT, COOL ali DRY.
- Odmrzovanje na zunanji enoti bo povzročilo nenaden hladen zrak iz notranje enote. Odpravite hladen zrak z načinom ogrevanja (HEAT).



## Samodejna ponastavitev

- Po prekinitvi električne energije se bo čez čas delovanje pričelo samodejno s prejšnjimi nastavitvami delovanja in smerjo pretoka zraka.
- Ta funkcija ni na voljo, ko imate nastavljen možnost TIMER.

## Nastavitev časovnika (dnevni časovnik)

Na voljo sta dve možnosti za vklop in izklop (ON/OFF) časovnika enote v različnih prednastavljenih časih.

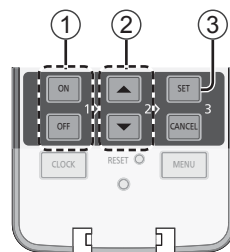

ODPRIITE

### 1 Izberite vklop ali izklop časovnika

- Ob vsakem pritisku:

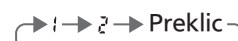

Primer:

Izklop ob 20:00



### 2 Nastavite čas



### 3 Potrdite



- Primer uporabe v dnevni sobi:

Jutro: ON TIMER 1 ob 07:00 (vstajanje)

OFF TIMER 1 ob 08:00 (odhod v službo)

Večer: ON TIMER 2 ob 17:00 (spet doma)

OFF TIMER 2 ob 22:00 (spanje)

- Za preklic vklopa ali izklopa časovnika pritisnite **ON** ali **OFF** da izberete 1 ali 2 in nato pritisnite **CANCEL**.

- Če časovnik ročno prekličete ali pride do izpada električne energije, lahko ponovno časovnik vzpostavite s pritiskom na **ON** ali **OFF** kjer izberete 1 ali 2 in nato pritisnete **SET**.

- Prikazana bo najbližja nastavitev časovnika, ki bo aktivirala vrstni red.

- Ko je nastavljen vklopni časovnik, se enota lahko zažene pred nastavljenim časom (do 50 minut), da do nastavljenega časa doseže željeno temperaturo.

- Delovanje časovnika temelji na nastavitvi ure na daljinskem upravljalniku in se po nastavitvi ponavlja vsak dan. Za nastavitev ure si pogledajte Hitri vodič.

## Opomba



- Lahko aktivirate v vseh načinih in lahko prekličete s ponovnim pritiskom ustrezne tipke.



- Ne morete izbrati istočasno.



- Lahko kombinirate samo z načinoma AUTO ali HEAT.

# Uporaba

POWER TIMER +8/10°C nanoe / ODOR CLEANUP  
 (Zelena) (Oranžna) (Zelena) (Modra)

nanoe

ECONAVI

(Zelena)

Indikator

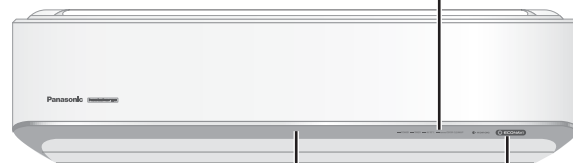

Senzor zaznavanja človeškega gibanja

Senzor sončne svetlobe in sprejemnik daljinskega upravljalnika

AUTO COMFORT

**Če želite ustvariti udobje z zaznavanjem ljudi in njihove aktivnosti**

• Preklicano bo, ko izberete



ali



ECONAVI

**Za optimalno varčevanje z energijo**



AIR SWING

AIR SWING

**Za prilagoditev smeri zračnega pretoka**

(Zaslon na daljinskem upravljalniku)

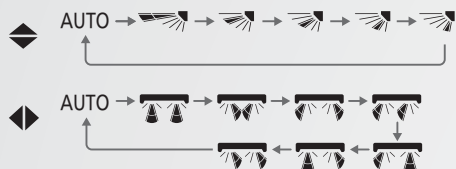

- Ohranja sobo prezračeno.
- V načinu COOL/DRY, če imate nastavljeno na AUTO, lopatica samodejno niha levo/desno in navzgor/navzdol.
- V načinu HEAT, če imate nastavljeno na AUTO, je vodoravna lopatica nepremična na prednastavljenem položaju. Navpična lopatica se bo po dvigu temperature premikala levo/desno.
- Lopatice ne prilagajajte z roko.

FAN SPEED

**Za izbor hitrosti ventilatorja**

(Zaslon na daljinskem upravljalniku)



- Pri načinu AUTO se hitrost ventilatorja na notranji enoti prilagodi glede na način delovanja.
- V načinu ogrevanja (HEAT), če samodejna izbira hitrosti ventilatorja povzroča neugodje, nastavite hitrost ventilatorja na AUTO ali nižje hitrosti ventilatorja.

nanoe

**Za uživanje v svežem in čistem okolju**

nanoe / ODOR CLEANUP

- To delovanje vlaži vašo kožo in lase, zmanjša vonjave in v prostoru inaktivira snovi, ki povzročajo alergije, kot recimo cvetni prah.

POWERFUL

**Za hitro doseganje temperature**

- Nastavitev temperature in hitrost ventilatorja se samodejno prilagodita na močnejše delovanje in bosta prešla na ustrezno delovanje, ko je temperatura je dosežena.
- Za zaustavitev tega načina znova pritisnite gumb ali izklopite enoto.

Zaslon na daljinskem upravljalniku (osvetli se ob pritisku na kateri koli gumb)



ODPRITE

Pritisnite za ponastavitev delovanja enote, enako kot izklop iz električnega omrežja.

QUIET

### Uživanje v tihem delovanju

- Ta način zmanjšuje hrup zračnega toka.

ODOR CLEANUP

### Za odpravljanje vonja iz notranje enote

- Ta način odpravlja vonj iz notranje enote.
- Za 3 sekunde ali dlje pritisnite ODOR CLEANUP. Delovanje se aktivira za 20 minut in samodejno preklopi na prednastavljeno delovanje.
- OFF timer: ODOR CLEANUP se stalno prikazuje in delovanje preneha, ko se odstranjevanje vonja zaključi.
- SLEEP timer: ODOR CLEANUP se takoj zaustavi in prikaže se OFF "ODOR CLEANUP".
- Prezračite, tako da odprete okna ali vrata.

PRE HEATING

### Za uživanje v toplem (vročem) zraku od začetka ogrevanja

- Ta način bo izpihaval topel (vroč) zrak takoj, ko pritisnete na gumb HEAT.
- Ko začnete način PRE HEATING, klimatska naprava ne more takoj začeti s pihanjem, saj ni dovolj topla.
- Ko deluje PRE HEATING, indikator delovanja ne bo svetil.
- Pred začetkom delovanja, prosimo poskrbite, da je čas pravilno nastavljen.
- <Shema delovanja: primer>

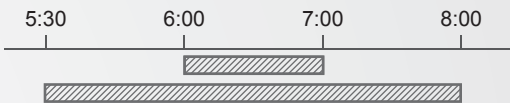

6:00 ~ 7:00 naučena časovna cona z najbolj pogosti ogrevanjem "ON"  
5:30 ~ 8:00 PRE HEATING čas v pripravljenosti

- Prikaz **PRE HEATING** na daljinskem upravljalniku.
- Stanje delovanja PRE HEATING. Sobna temperatura naj bo nižja od 18°C in zunanja temperatura mora biti nižja od 10°C in prejšnje delovanje je ogrevanje.
- Priporočamo izklop te funkcije, ko se že dlje časa ne ogrevate.

SLEEP

### Ustvarjanje udobja med spanjem

SLEEP 0.5 → 1 → 2 → 3 → 5 → 7 → 9hr → Preklic

- Ta način vam zagotavlja udobno okolje med spanjem s postopnim zmanjšanjem in/ali povečanjem nastavljene temperature za 1°C, da se izognete nepotrebemu ohlajanju in/ali ogrevanju sobe.
- Lahko se določi skupaj z enojnim sli dvojnim časovnikom.
- Kadar se uporablja skupaj z dnevnim časovnikom, ima delovanje SLEEP prednost.

MENU

### Za spreminjanje nastavitve v skladu z bivalnim okoljem

- 5 možnosti je na voljo v MENU.

Z vsakim pritiskom na gumb MENU, zaslon prikazuje spodnje možnosti.

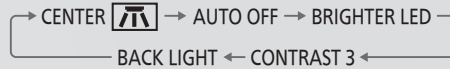

1. Izberite prednostne možnosti.

1. Lokacija namestitve notranje enote



2. Auto OFF delovanje

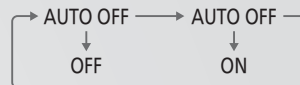

\* Ustavi delovanje, kombinirane s funkcijo AUTO COMFORT, ko senzor zaznavanja človeškega gibanja ne zaznava 3 ur ali več.

3. Svetlost indikatorja notranje enote



4. LCD kontrast daljinskega upravljalnika

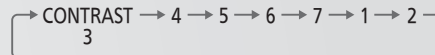

5. Svetlost osvetlitve zaslona daljinskega upravljalnika

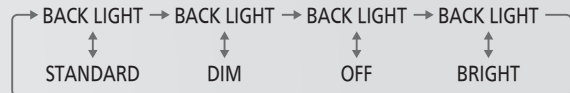

2. Pritisnite katerega koli od teh gumbov za izbiro nastavitve.



3. Pritisnite SET za potrditev nastavitve.



Vsako možnosti potrdite s ponavljanjem postopka od

- 1 do 3 zgoraj.

# Preberite več...

## Način delovanja

**HEAT** : Lahko traja nekaj časa, da se enota segreje. Med delovanjem utripa lučka POWER.

• Enota lahko preneha oddajati topel zrak zaradi procesa odtajevanja. Indikator odtajevanja med tem sveti.

**COOL** : Zagotavlja udobno hlajenje, prilagojeno vašim potrebam.

**DRY** : Enota z nizko hitrostjo ventilatorja zmerno hladi sobo.

**AUTO** : Lučka POWER utripa med izborom načina delovanja.

• Enota na vsakih 30 minut izbere način delovanja glede na nastavljeno temperaturo in sobno temperaturo.

## ECONAVI in AUTO COMFORT



ali

Enota se bo začela zaganjati (približno 1 minuto).



Senzor zaznavanja človeškega gibanja in senzor sončne svetlobe bosta pričela delovati.

### Opomba



Ko imate izbran ročni AIR SWING, bosta delovanji ECONAVI in AUTO COMFORT preklicani.

## Delovanje senzorja zaznavanja človeškega gibanja

**ECONAVI** ; Zaznava prisotnost človeka in njegovo aktivnost, enota prilagaja temperaturo in varčuje z energijo.

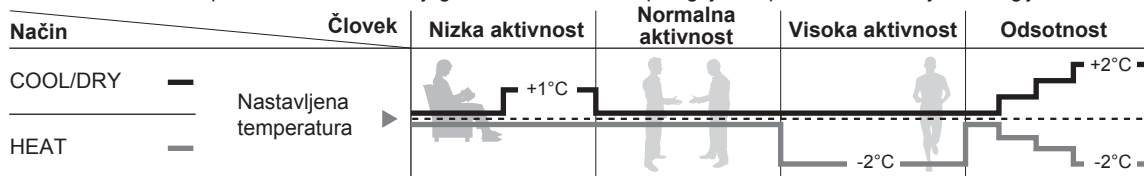

**AUTO COMFORT** ; Zaznavanje ljudi in njihove aktivnosti, glede česa enota uravnava temperaturo sobe in ohranja udobne pogoje za ljudi.

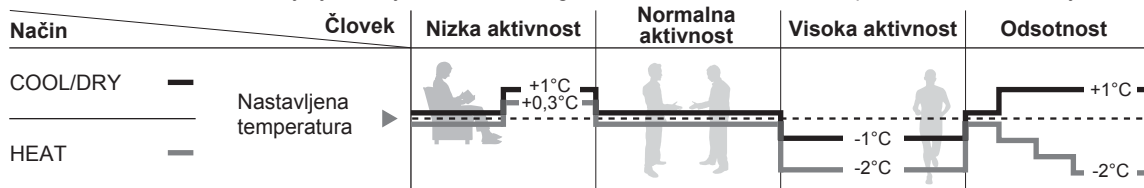

## ECONAVI

### Delovanje senzorja sončne svetlobe

**ECONAVI** ; Zaznava intenzivnost sončne svetlobe, enota prilagaja temperaturo in varčuje z energijo.

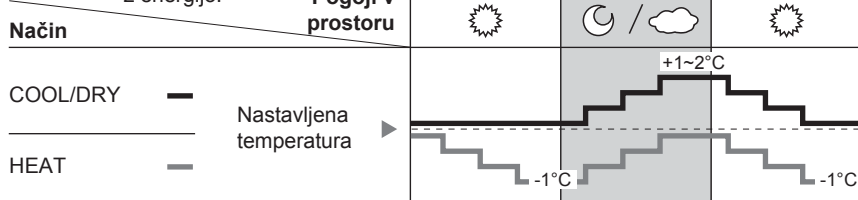

ECONAVI je aktiviran, enota vzdržuje določeno temperaturo, dokler ne zazna visoke intenzivnosti sončne svetlobe. Senzor sončne svetlobe zazna intenzivnost sončne svetlobe pri prehodu iz dneva v noč in ustrezno prilagodi temperaturo.

• V sobi, kjer ni oken ali kjer so debele zavese, bo senzor sončne svetlobe zaznaval oblačnost/noč.

Senzor zaznavanja človeškega gibanja bo prav tako iskal vire toplote in gibanja v sobi.

Območje zaznavanja (POGLED OD ZGORAJ)

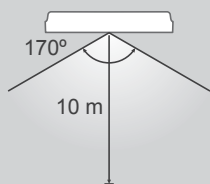

- Vodoravna lopatica za pretok zraka bo glede na aktivnost v okolju prilagodila gibanje zraka ali ga se bo fiksirala na določen položaj ali se gibala leco/desno.
- Učinkovitost senzorja zaznavanja človeškega gibanja je odvisna od lokacije notranje enote, hitrosti gibanja, temperaturnega razpona, itd.
- Senzor zaznavanja človeškega gibanja lahko:
  - pomotoma zazna predmet, ki je vir toplote in se premika podobno človeku, kot recimo hišne živali, itd.
  - pomotoma zazna človeka kot predmet, ki nima vira toplote in se ne premika, če človek dlje časa ostane nepremičen.
- Velikih predmetov ne postavljajte poleg senzorja, prav tako ne postavljajte razvlažilcev ali grelcev znotraj območja zaznavanja senzorja. To lahko povzroči nepravilno delovanje senzorja.

# Navodila za čiščenje

Za optimalno delovanje naprave jo morate redno čistiti. Umazanija na naprava lahko povzroči okvaro. Prosimo vas, da se posvetujete s pooblaščenim prodajalcem.

- Pred čiščenjem napravo izklopite in jo izklopite iz električnega omrežja.
- Ne dotikajte se ostrih aluminijastih reber, ostri deli lahko povzročijo poškodbe.
- Ne uporabljajte bencina, razredčil ali razmaščevalcev.
- Uporabljajte samo milo ( $\approx$  pH7) ali nevtralen gospodinjski detergent.
- Ne čistite z vodo, ki ima temperaturo nad 40 °C.

## Notranja enota

Napravo nežno obrišite z mehko in suho krpo.

### Senzor zaznavanja človeškega gibanja

Ne udarjajte, ne pritiskajte s silo in ne vstavljajte ostrih predmetov. To lahko povzroči okvaro in poškodbo.

## Zunanja enota

Očistite umazanijo na napravi. Odstranite vse, kar blokira odtočno cev.

## Sprednja plošča

- Dvignite in povlecite, da odstranite sprednjo ploščo.
- Uporabite mehko in suho krpo.

### Odstranite sprednjo ploščo

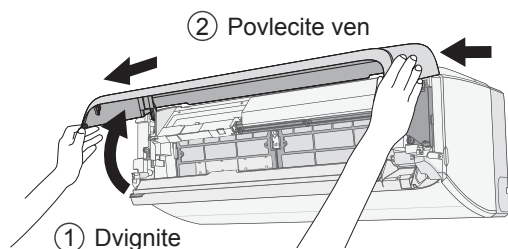

### Trdno zaprite

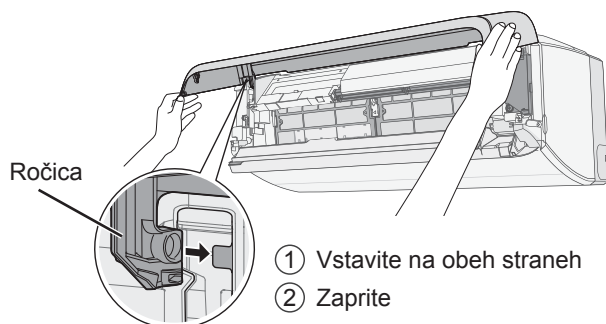

## Filter za čiščenje zraka

- Filtra ne umivajte/izplakujte z vodo.
  - Filter menjajte vsaki 2 leti.
- Del št.: CZ-SA33P

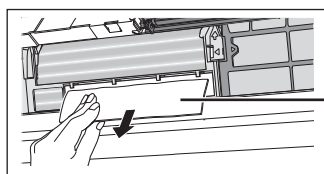

Filter za čiščenje zraka

## Notranja enota

<Kako odpreti sprednjo ploščo>  
Povlecite del za odpiranje/zapiranje, nato odprite z obema rokama.

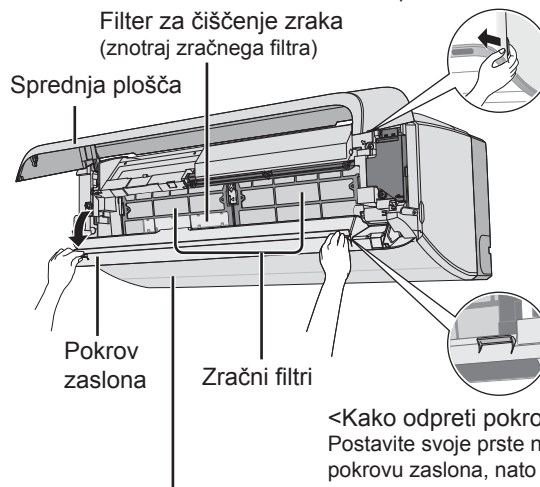

<Kako odpreti vodoravne lopatice>

Za 5 sekund pritisnite gumb ECONAVI in zaslon bo prikazal "OPEN LOUVER", lopatice bodo odprte. Da jih zaprete, pritisnite gumb OFF.

## Zračni filtri

Vsaka 2 tedna

- Nežno umijte/izperite filtre z vodo, da ne poškodujete površine filtrov.
- V senci temeljito posušite filtre in ne izpostavljajte neposredni sončni svetlobi ali ognju.

### Odstranite zračni filter

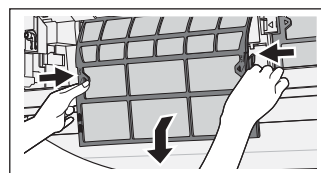

### Namestite zračni filter

Vodilo (oranžno)  
Žleb

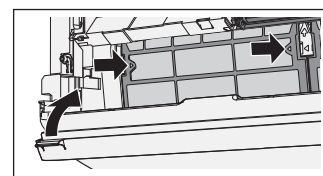
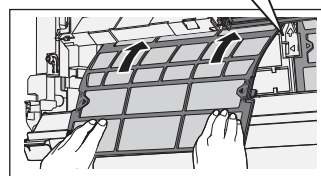

### Za sezonski pregled po dolgotrajni neuporabi

- Preverite baterije na daljinskem upravljalniku.
- Pred dovodom in izstopom zraka ne sme biti ovir.
- Uporabite gumb za samodejni vklop/izklop in izberite COOL/HEAT. Po 15 minutah delovanja je normalno, če so odstopanja med dovodom in izstopom zraka naslednje:

COOL:  $\geq 8^{\circ}\text{C}$  HEAT:  $\geq 14^{\circ}\text{C}$

### Ob daljši ne-uporabi

- Aktivirajte način HEAT za 2-3 ure, da temeljito odstranite vlago, ki se je nabrala v notranjih delih in tako preprečite nastajanje plesni.
- Izključite napravo in jo izklopite iz električnega omrežja.
- Odstranite baterije na daljinskem upravljalniku.



# Odpravljanje težav

Spodnji simptomi ne kažejo na okvaro.

Simptom	Vzrok
Iz notranje enote izhaja megla.	• Učinek kondenzacije zaradi hlajenja.
Med delovanjem se sliši pretakanje vode.	• To je zvok pretoka hladilnega sredstva v napravi.
Soba ima čuden vonj.	• To je verjetno vlažen vonj, ki prihaja iz sten, preprog, pohištva ali oblačil.
Notranja enota se pri samodejni prilagoditvi hitrosti ventilatorja občasno ustavi.	• To pomaga pri odstranjevanju vonjav v okolici.
Zrak kroži tudi po ustavitvi delovanja.	• Odstranjevanje preostale toplote iz notranje enote (največ 30 sekund).
Delovanje je po ponovnem zagonu zakasnjeno za nekaj minut.	• Zakasnitev je zaščita kompresorja naprave.
Zunanja enota izloča vodo/paro.	• Na ceveh poteka kondenzacija ali uparjevanje.
Indikator TIMER je vedno prikazan.	• Nastavitev časovnika se po nastavitvi ponovi vsak dan.
V načinu odtajevanja je lopatica zaprta.	• AIR SWING je nastavljen na AUTO.
Pri ogrevanju se notranji ventilator občasno ustavi.	• Za preprečevanje nenamernih učinkov hlajenja.
Lučka POWER pred vklopom naprave utripa.	• To je predhodni korak pri pripravi delovanja, ko je za vklop aktiviran časovnik.
Med delovanjem je slišno pokanje.	• Sprememba temperature, ki jo povzroča razširjanje/krčenje naprave.
Med delovanjem je slišno pljuskanje.	• Generacija nanoe na enoti.
Na stenah se nabira prah.	• Zaradi kroženja zraka ali statične elektrike klimatske naprave. Na nekaterih tapetah se prah hitro nabere (priporočamo, da redno čistite površine ob klimatski napravi).
Naprava še vedno deluje, tudi če jo izklopim.	• Ko se delovanje ogrevanja zaustavi, bo lahko zunanja enota delovala še naprej, da na sebi odtali led. (Maks. 15 minut).
Neprestano kratko piskanje.	• Med testnim zagonom se je pojavila nenormalna napaka. (Indikator časovnika utripa.) Piskanje preneha po približno 5 minutah. Kontaktirajte svojega serviserja.
Razbarvanje nekaterih plastičnih delov.	• Razbarvanje je odvisno od vrste materialov v plastičnih delih, ki se pospeši pri izpostavljenosti vročini, sončni svetlobi, UZ svetlobi in dejavnikov okolja.

Pred servisiranjem preverite naslednje.

Simptom	Preverite
Delovanje v načinih HEAT/COOL ni učinkovito.	• Pravilno nastavite temperaturo. • Zaprite vsa vrata in okna. • Očistite ali zamenjajte filtre. • Odstranite ovire, ki se nahajajo pred zračniki.
Delovanje je glasno.	• Preverite, če je naprava nameščena pod naklonom. • Pravilno zaprite sprednjo ploščo.
Daljinski upravljalnik ne deluje. (zaslon je temen ali signal prenosa je šibak)	• Pravilno vstavite baterije. • Zamenjajte slabe baterije.
Ne morem nastaviti časovnika (TIMER).	• Na daljinskem upravljalniku nastavite pravi datum.
Naprava ne deluje.	• Preverite prekinjevalnik tokokroga. • Preverite, če so nastavljeni časovniki.
Naprava ne sprejema signala od daljinskega upravljalnika.	• Preverite, da sprejemnik signala ni blokiran. • Določene fluorescentne luči lahko motijo sprejemnik signala. Prosimo vas, da se posvetujete s pooblaščenim trgovcem.

## NE-SERVISNI KRITERIJI

UGASNITE NAPRAVO IN IZKLOPITE IZ ELEKTRIČNEGA OMREŽJA, nato se posvetujte s pooblaščenim trgovcem, če so izpolnjeni spodnji pogoji.

- Neobičajen zvok med delovanjem.
- Voda/tujki so vstopili v daljinski upravljalnik.
- Uhajanje vode iz notranje enote.
- Prekinjevalnik tokokroga se večkrat vklopi.
- Napajalni kabel postane nenavadno vroč.
- Stikala ali gumbi ne delujejo pravilno.

## Enota se ustavi, indikator TIMER utripa.

Pritisnite na gumb INFO, da pridobite kodo napake

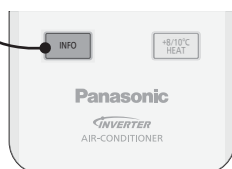

Primer uspešno pridobljene kode napake.

**ERROR F99**

Bo prikazano na zaslonu

Če ne bo pridobljenega signala iz notranje enote, bo za 4 sekunde prikazano "PRESS AGAIN", ponovite prejšnji korak.

**PRESS AGAIN**

Izključite enoto in javite kodo napake pooblaščenemu serviserju.

## Informacije za uporabnike glede zbiranja in odlaganja stare opreme in praznih baterij



Ti simboli na izdelkih, embalaži in/ali priloženih dokumentih pomenijo, da se zavržene električne in elektronske naprave ter baterije ne smejo mešati z ostalimi odpadki. Za pravilno ravnanje, obnovev in recikliranje starih izdelkov in baterij vas prosimo, da jih odnesete na primerna odlagališča glede na zakonodajo v vaši državi in uredbama 2002/96/EC in 2006/66/EC.

S pravilnim odlaganjem boste pomagali pri ohranitvi dragocenih surovin in preprečitvi morebitnih negativnih učinkov na okolje in zdravje človeka, ki bi lahko nastali z nepravilnim ravnanjem z odpadki. Za več informacij o zbiranju in recikliranju starih izdelkov in baterij pokličite vašo mestno upravo, službo za odvoz odpadkov ali trgovca, pri katerem ste kupili napravo. Nepravilno odlaganje odpadkov, ki ni skladno z državno zakonodajo lahko privede do kazni.

### Za poslovne uporabnike v Evropski uniji

Če želite zavreči električne in elektronske naprave, se posvetujte z vašim trgovcem ali dobaviteljem.



Pb

### [Informacije o odlaganju v drugih državah izven Evropske unije]

Ti simboli so veljavni le v Evropski uniji. Če želite zavreči te naprave, pokličite vašo mestno upravo ali trgovca in jih povprašajte o pravilnem načinu odlaganja.

### Opomba glede simbola baterije (primer spodnjih dveh simbolov):

Ta simbol se lahko uporablja v kombinaciji s kemijskim simbolom. V tem primeru se upošteva zahteva podana s strani direktive za dotično kemikalijo.

## Ta klimatska naprava vsebuje biociden izdelek.



Ioniziran zrak, ki se tvori v klimatski napravi, inaktivira bakterije in viruse v ozračju in površinah, ter preprečuje rast plesni na površinah.

Aktivne substance: hidroksilni radikali, generirani iz sobnega ozračja.

## Izdelek Panasonic

Prosimo, shranite potrdilo o nakupu.

Garancijski pogoji in informacije o tem izdelku na naslednji telefonski številki:

080080799 - številka za klice iz fiksnega (stacionarnega) omrežja



# Beleške

---

# Beleške

---

**Panasonic Corporation**

Spletna stran: <http://www.panasonic.com>

© Panasonic Corporation 2015

Natisnjeno na Japonskem

Pooblaščen zastopnik v EU  
Panasonic Testing Centre  
Panasonic Marketing Europe GmbH  
Winsbergring 15, 22525 Hamburg, Nemčija

**ACXF55-00860**  
H1115N0

## MREŽA POOBLAŠČENIH SERVISNIH CENTROV

### Centralni servis:

DAST d.o.o.  
Cvetkova ulica 25  
1000 LJUBLJANA  
tel.: +386 1 4292 406  
+386 59 921 480  
e-mail: [info@dast.si](mailto:info@dast.si)  
[servis@dast.si](mailto:servis@dast.si)

### Servis za fotoaparate in video kamere:

Foto Beseničar d.o.o.  
Dunajska 57  
1000 Ljubljana  
Tel.: +386 1 2800 800  
Email: [servis@besenicar.si](mailto:servis@besenicar.si)

### Lokacije servisov:

*(pokličite DAST klicni center)*

LJUBLJANA  
KRANJ - PREDDVOR  
CELJE - ŽALEC  
MARIBOR  
MURSKA SOBOTA  
NOVO MESTO  
OTOČEC  
NOVA GORICA  
KOPER  
IZOLA  
AJDOVŠČINA  
MOST NA SOČI

## PANASONIC KLICNI CENTER ZA POMOČ UPORABNIKOM:

brezplačni telefon: 080 080 799

e-mail: [info@panasonic.si](mailto:info@panasonic.si)